

Μέτρα Κοπής | Δίφυλλο Επάλληλο  
Cutting Instructions | Double Sash Successive System

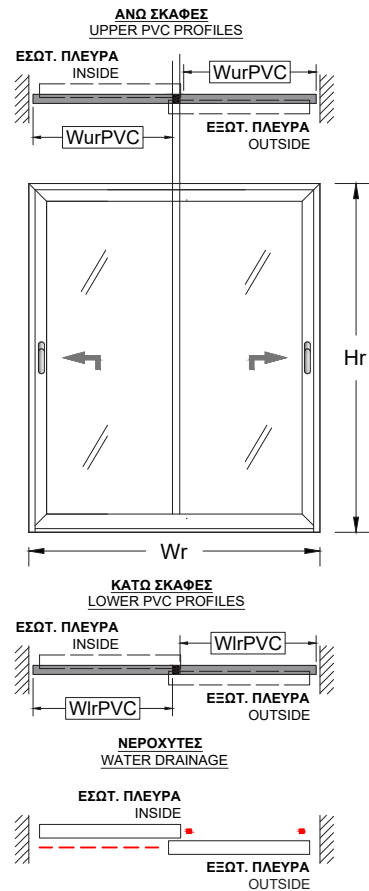
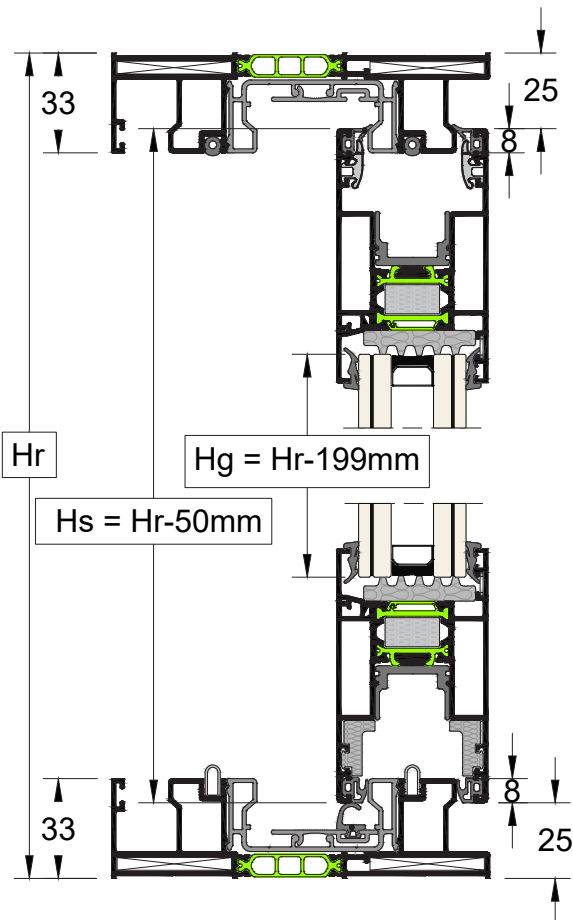
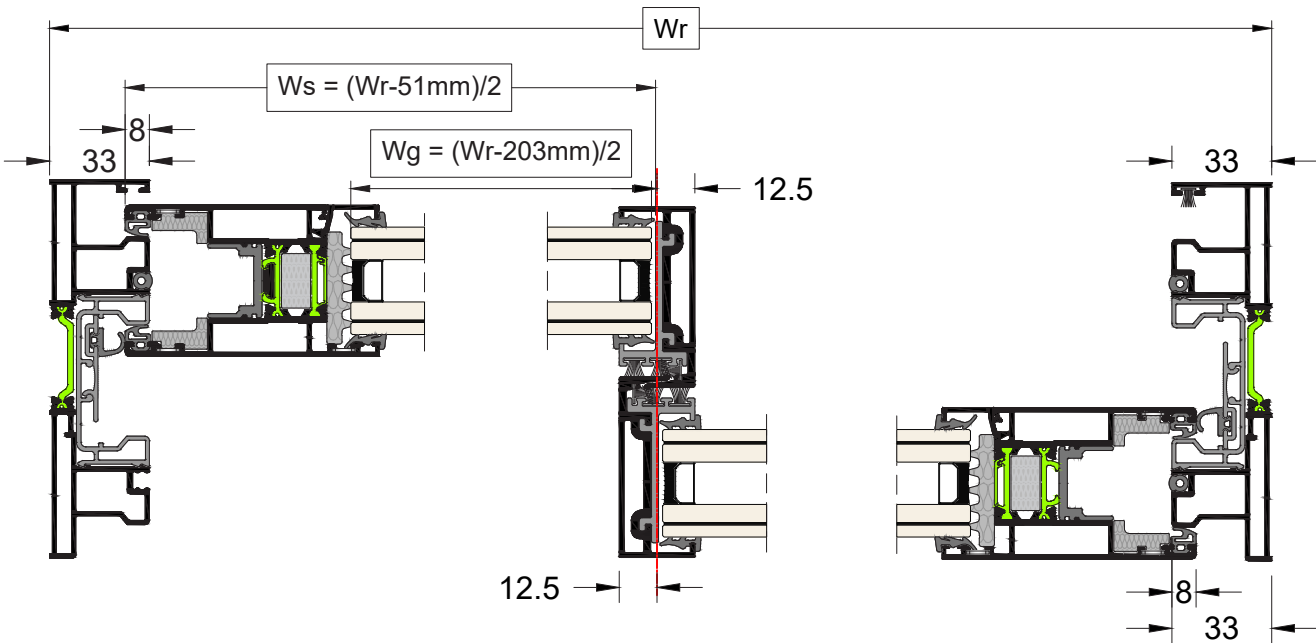

Τα  $\frac{2}{3}$  του τμήματος (κόκκινη γραμμή) θα είναι οπές νεροχύτη.  
 $\frac{2}{3}$  of the section (red line) will be drilled for water drainage.

■ Θέσεις ένθεσης βαλβίδων αντεπιστροφής.  
Non return valves embedding positions.

ΚΟΠΕΣ ΠΡΟΦΙΛ / PROFILE CUTTINGS				
Πλάτος Φύλλου / Sash Width	TH - 11201	4 Τεμάχια / Pieces		$Ws = (Wr-51mm)/2$
Ύψος Φύλλου / Sash Height	TH - 11201	2 Τεμάχια / Pieces		$Hs = Hr-50mm$
Ύψος Γάντζου / Hook Height	TV - 11403	2 Τεμάχια / Pieces		$Hh = Hs$
Ύψος PVC Γάντζου / Hook PVC Height	PP - 80303	2 Τεμάχια / Pieces		$HhPVC = Hs$
Ύψος PVC Οδηγού* / Rail PVC Height*	PP - 11302	2 Τεμάχια / Pieces		$HrPVC = Hr-17.5mm$
Κοντά τμήματα PVC Κάτω Οδηγού (Ανασηκούμενο)* / Lower Rail Short PVC Profiles (Lift & Slide)*	PP - 11302	2 Τεμάχια / Pieces		$WlrPVC = Wr-42.5mm/2$
Κοντά τμήματα PVC Κάτω & Πάνω Οδηγού (Απλό Συρόμενο)* / Lower Rail Short PVC Profiles (Sliding)*	PP - 11302	4 Τεμάχια / Pieces		$WPVC = Wr-91.5mm/2$
Κοντά τμήματα PVC Άνω Οδηγού (Ανασηκούμενο)* / Upper Rail Short PVC Profiles (Lift & Slide)*	PP - 11302	2 Τεμάχια / Pieces		$WurPVC = Wr-91.5mm/2$
Πλάτος Τζαμιού / Glazing Width	-	2 Τεμάχια / Pieces		$Wg = (Wr-203mm)/2$
Ύψος Τζαμιού / Glazing Height	-	2 Τεμάχια / Pieces		$Hg = Hr-199mm$

\* Οι κοπές του προφίλ PVC PP-11302 γίνονται με το προφίλ PVC PP-11303 κουμπωμένο πάνω του με ορθό προσανατολισμό.

\* Cuttings of PP-11302 PVC profile should be done having PP-11303 PVC profile snapped on the former in the appropriate orientation

ΕΞΑΡΤΗΜΑΤΑ / ACCESSORIES							
<b>CJ-11701</b>		Γωνία Συνδέσεως / Corner Joint	8 Τεμάχια Pieces	<b>GA-12408</b>		Εσωτερικό Λάστιχο Τζαμιού / Inner Glazing Gasket	8*(Wg+Hg)
<b>CA-008001</b>		Γωνία Ευθυγράμμισης / Alignment Corner	48 Τεμάχια Pieces	<b>GA-12408</b>		Εξωτερικό Λάστιχο Τζαμιού / Outer Glazing Gasket	8*(Wg+Hg)
<b>PP-803004</b>		Προφίλ PVC Φύλλου Τζαμιού / Sash PVC Profile	4*(Ws+Hs-110mm)	<b>GA-11401</b>		Λάστιχο Ανασηκούμενου / Lift & Slide Gasket	8*Ws+6*Hs
<b>PG-80210</b>		Άνω & Κάτω Τάπα Γάντζου (Συρόμενο) / Hook's Upper & Lower Plug (Sliding)	4 Τεμάχια Pieces	<b>GA-11402</b>		Άνω Λάστιχο Ανασηκούμενου / Lift & Slide Upper Gasket	8*Ws
		Άνω Τάπα Γάντζου (Ανασηκούμενο) / Hook's Upper Plug (Lift and Slide)	4 Τεμάχια Pieces				
<b>PG-80210</b>		Κάτω Τάπα Γάντζου (Ανασηκούμενο) / Hook's Lower Plug (Lift and Slide)	4 Τεμάχια Pieces	<b>GA-11403</b>		Λάστιχο προφίλ PVC PP-11303 (Ανασηκούμενο) / Gasket for PP-11303 PVC Profile (Lift & Slide)	4*HrPVC + 2*WlrPVC1 + WlrPVC3
<b>DS-002020</b>		Αμορτισέρ Φύλλου Τζαμιού (Συρόμενο) / Damping Stopper for Glass Sash (Sliding)	6 Τεμάχια Pieces	<b>IC-11903</b>		Μονωτικό Σφουγγάρι Φύλλου TH-11201 / TH-11201 Sash Insulation Foam	16*Ws+8*Hs
<b>UN-80201</b>		Αποστάτης Οδευσης / Routing Spacer	16 Τεμάχια Pieces	<b>IC-56901</b>		Μονωτικό Σφουγγάρι Τζαμιού / Glass Insulation Foam	8*(Wg+Hg)