

Minimal Συρόμενο Θερμομονωτικό Σύστημα
Minimal Thermal Break Sliding System



EMF 64 Hybrid

ΣΥΡΟΜΕΝΟ ΘΕΡΜΟΜΟΝΩΤΙΚΟ ΣΥΣΤΗΜΑ

THERMAL BREAK SLIDING SYSTEM

Το νέο Minimal συρόμενο θερμομονωτικό σύστημα EMF 64 Hybrid σχεδιάστηκε με δείκτη την υψηλή ποιότητα και την ευελιξία.

Προσφέρει μεγάλο εύρος κατασκευαστικών επιλογών και καλύπτει τις περισσότερες απαιτήσεις.

Κύριο χαρακτηριστικό της σειράς ο εγκιβωτισμός του οδηγού και του φύλλου, με τον στενό γάντζο μόλις 25mm πλάτος προσδίδει λιτό, minimal σχεδιασμό για ανεμπόδιστη θέα.

Η ευκολία της κατασκευής και η εύκολη συναρμολόγηση του κουφώματος σε συνδυασμό με τα 35mm ως μέγιστο πάχος υαλοπίνακα το καθιστούν σε μία ιδανική επιλογή καθώς προσφέρει στιβαρότητα, υψηλή θερμομόνωση και ηχομείωση.

The new Minimal sliding thermal insulation system EMF 64 Hybrid was designed in order to provide high quality and flexibility.

It offers a wide range of construction options and meets most of the requirements.

The main feature of the series is the encasement of the rail and sash, and the narrow hook with only 25mm width gives a simple, minimal design for an unobstructed view.

The ease of construction due to the straight cuts and the easy assembly of the frame combined with 35mm as a maximum glass thickness make it an ideal choice let it provide robustness, thermal insulation and sound reduction.

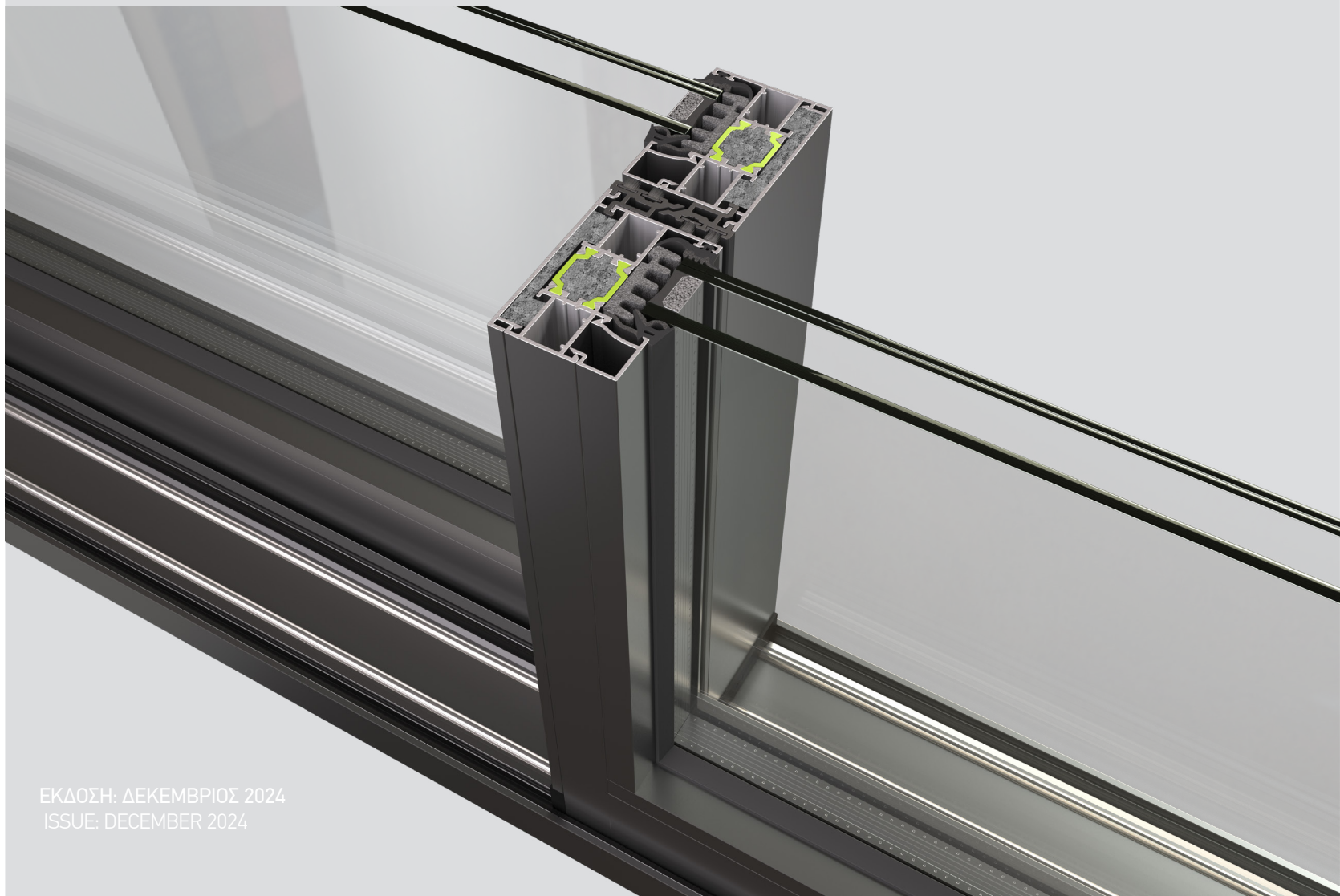

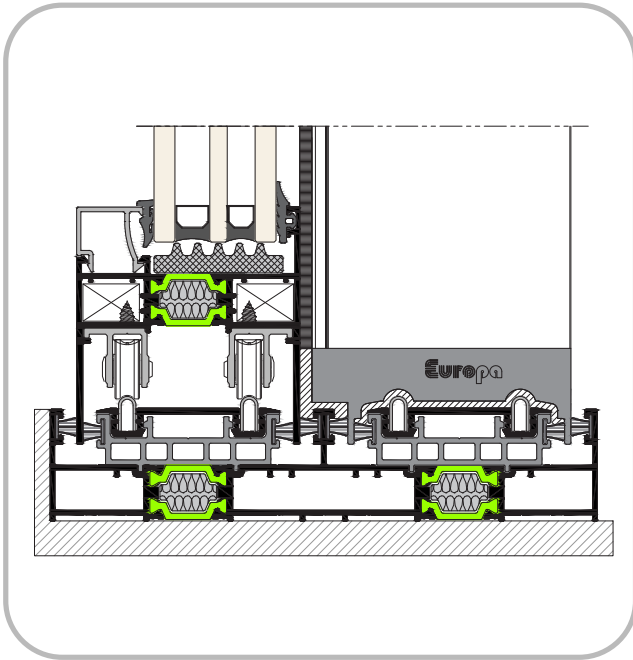

ΒΑΣΙΚΑ ΧΑΡΑΚΤΗΡΙΣΤΙΚΑ ΣΥΣΤΗΜΑΤΟΣ

1. Δύο διαφορετικές τυπολογίες κατασκευής για τοποθέτηση σε οποιαδήποτε συνθήκη.
2. Η κίνηση του φύλλου γίνεται με 4 διπλά ράουλα, πάνω σε διπλό inox οδηγό.
3. Προσφέρει κορυφαία ηχομείωση και θερμομόνωση, με χρήση υαλοπλάκας με πάχος έως και 35mm.
4. Μέγιστες διαστάσεις (2,5m X 3m) ή 7,5m².
5. Προσφέρει κορυφαία στεγάνωση ακόμα και σε οδηγό 32mm.
6. Δυνατότητα κατασκευής επαλλήλου με γάντζο πλάτους 45mm ή στενού γάντζου πλάτους 25mm.
7. Χρησιμοποιούνται πολυαμίδια 22mm σε οδηγό και φύλλο.
8. Πάχος φύλλου τζαμιού 64mm.
9. Το ελάχιστο κάτω οριζόντιο εμφανές τμήμα του φύλλου έχει ύψος 58mm.
10. Δέχεται διπλούς ή τριπλούς υαλοπλάκες πάχους 27-35mm.
11. Μέγιστο βάρος φύλλου 350kg.
12. Δε χρειάζεται νέο πρεσάκι (χρησιμοποιούμε της ESS-34/EOS-60).
13. Δε χρειάζεται ξελουριστικά εργαλεία (εκτός από την περίπτωση επαλληλίας με στενό γάντζο 25mm, όπου απαιτείται ξελουριστικός δίσκος)

ΤΥΠΟΛΟΓΙΕΣ ΚΑΤΑΣΚΕΥΩΝ

- Επάλληλα (δίφυλλα, τρίφυλλα, τετράφυλλα κ.α).
- Χωνευτά (μονόφυλλα-δίφυλλα)
- Γωνιακές κατασκευές.

ΤΕΧΝΙΚΑ ΧΑΡΑΚΤΗΡΙΣΤΙΚΑ

Κράμα αλουμινίου:	EN AW 6060 T6	Aluminium Alloy
Σκληρότητα:	12 Webster	Hardness
Ελάχιστο πάχος βαφής:	75μm	Minimum coating thickness
Πάχος των προφίλ:	1,3-2,3mm	Profile thickness
Ανοχές διαστάσεων σύμφωνα με:	EN 12020-02	Tolerance according to
Πλάτος οδηγού επαλλήλου:	157mm	Width of successive rail
Πλάτος οδηγού χωνευτού:	115mm(τζάμι-σήτα)	Width of in-wall rail
Πλάτος γάντζου	45/25	Width of glass sash
Πάχος φύλλου τζαμιού:	64mm	Glazing thickness
Πάχος υάλωσης φύλλου τζαμιού:	27-35mm	Polyamide width
Πλάτος πολυαμιδίων:	22mm	Factor of thermal conductivity for frame
Συντελεστής Θερμοπερατότητας πλαισίου:	Uf=από/from 2,6 W/(m ² K)	Maximum sash dimensions
Μέγιστη διάσταση φύλλου (ΠxΥ):	2.5m x 3m	Maximum sash weight
Μέγιστο βάρος φύλλου:	350 Kg	

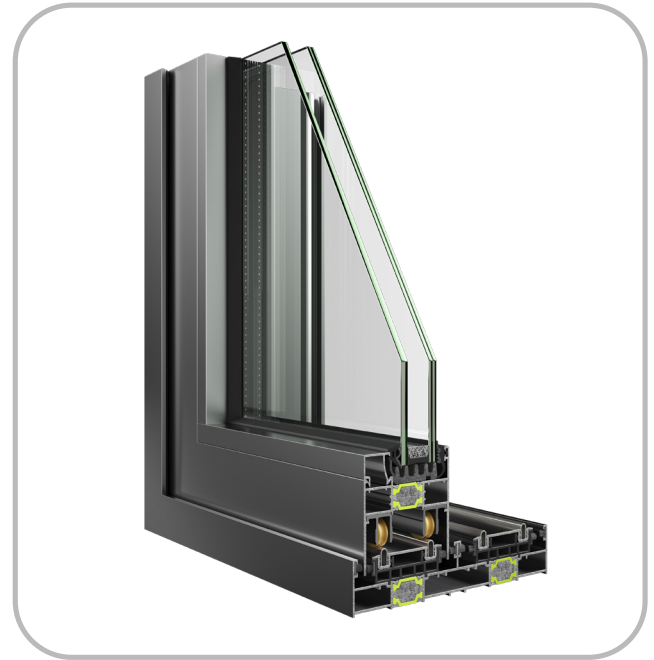

BASIC CHARACTERISTICS

1. Two different types of construction for installation in any condition.
2. The movement of the sash is being accomplished with 4 double rollers, on double inox rails.
3. It offers high level soundproofing and thermal insulation, using glass with thickness of up to 35mm.
4. Maximum dimensions (2,5m X h3m) or 7,5m².
5. It Offers high level waterproofing even on a 32mm rail.
6. Capability of constructing successive hook 45mm wide or narrow hook 25mm wide.
7. 22 mm polyamides are being used on both rail and sash.
8. It has glass sash thickness of 64mm.
9. The minimum lower horizontal visible part of the sash has a height of 58mm.
10. Able to use double or triple glass between 27-35mm.
11. Maximum sash weight 350kg.
12. No need for a new punching machine (using from ESS-34/EOS-60).
13. No need for milling tools (except in the case of successive system with narrow hook 25mm , where a milling disc is required)

CONSTRUCTION TYPES

- Successive (double sash, triple sash, quadruple sash etc).
- In wall (single-double sash).
- Corner constructions.

TECHNICAL CHARACTERISTICS

Συντελεστές Θερμοπερατότητας Συστήματος
System's Thermal Conductivity Factors

Uf απο 2,6 W/(m²k)**

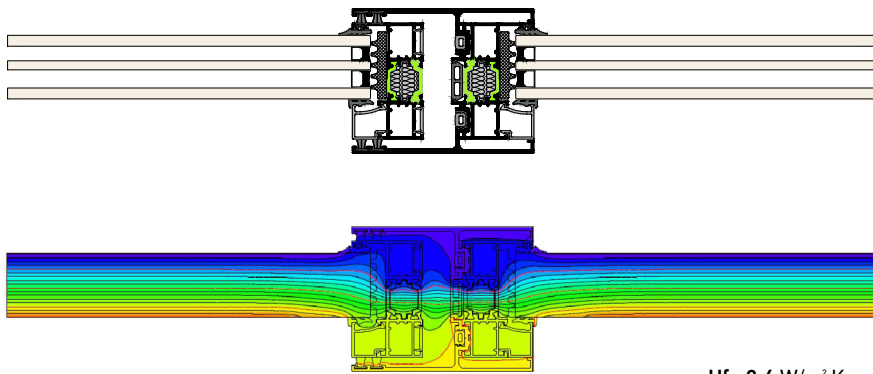

Uf : 2,6 W/m² K

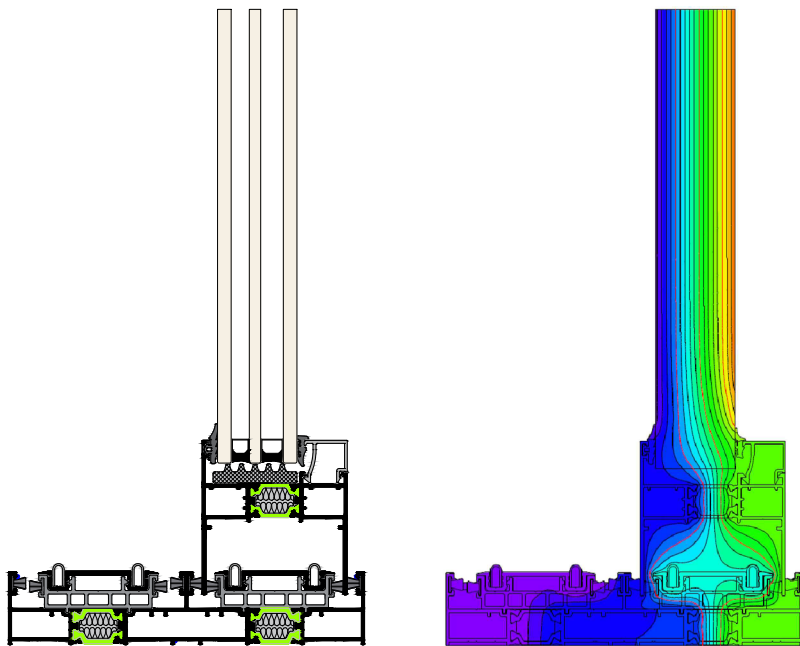
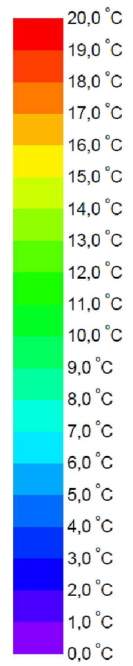

Uf : 3,3 W/m² K

1.1a

Συνοπτικός Πίνακας Προφίλ
General Profiles Table

TH-64101	Μήκος - Length 6.0 m	Θεωρ. Βάρος - Theor.Weight 1122 gr/m
Κάτω Μονός Οδηγός Bottom Single Rail		$I_x=2,4 \text{ cm}^4$ $I_{y(s)}=26,92 \text{ cm}^4$

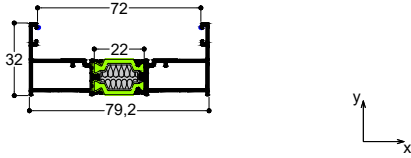

TH-64102	Μήκος - Length 6.0 m	Θεωρ. Βάρος - Theor.Weight 1260 gr/m
Πλαϊνός και Πάνω Μονός Οδηγός 44mm Side and Top Single 44mm Rail		$I_x=5,28 \text{ cm}^4$ $I_{y(s)}=32,28 \text{ cm}^4$

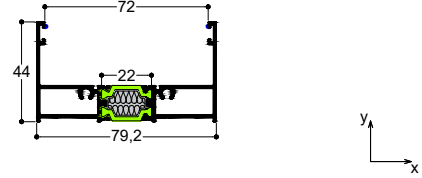

TH-64103	Μήκος - Length 6.0 m	Θεωρ. Βάρος - Theor.Weight 1526 gr/m
Πλαϊνός και Πάνω Μονός Οδηγός 73mm Side and Top Single 73mm Rail		$I_x=22,2 \text{ cm}^4$ $I_{y(s)}=47,14 \text{ cm}^4$

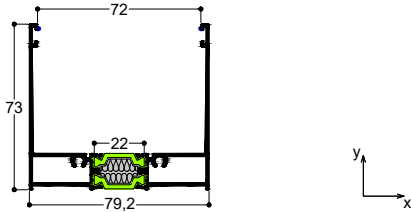

TH-64104	Μήκος - Length 6.0 m	Θεωρ. Βάρος - Theor.Weight 2106 gr/m
Κάτω Οδηγός Επαλληλίου Bottom Successive Rail		$I_x=4,31 \text{ cm}^4$ $I_{y(s)}=162,94 \text{ cm}^4$

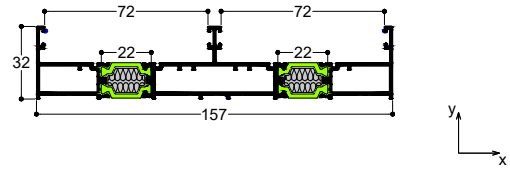

TH-64108	Μήκος - Length 6.0 m	Θεωρ. Βάρος - Theor.Weight 947 gr/m
Μέσα και Έξω Πλαϊνός και Πάνω Οδηγός 44mm για Επέκταση Οδηγού - Inside and Outside Side and Top 44mm Rail for Extended Rail		$I_x=2,99 \text{ cm}^4$ $I_{y(s)}=12,74 \text{ cm}^4$

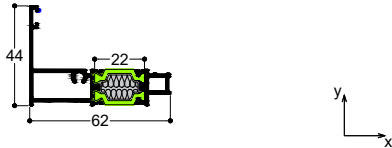

TH-64109	Μήκος - Length 6.0 m	Θεωρ. Βάρος - Theor.Weight 1080 gr/m
Μέσα και Έξω Πλαϊνός και Πάνω Οδηγός 73mm για Επέκταση Οδηγού - Inside and Outside Side and Top 73mm Rail for Extended Rail		$I_x=12,5 \text{ cm}^4$ $I_{y(s)}=15,45 \text{ cm}^4$

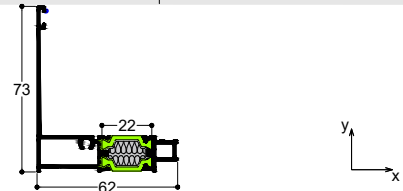

TH-64110	Μήκος - Length 6.0 m	Θεωρ. Βάρος - Theor.Weight 634 gr/m
Συνδετικό Προφίλ Οδηγών Rail Connector Profile		$I_x=0,38 \text{ cm}^4$ $I_{y(s)}=3,87 \text{ cm}^4$



TH-64111	Μήκος - Length 6.0 m	Θεωρ. Βάρος - Theor.Weight 2532 gr/m
Κάτω Οδηγός Επαλληλίου με Σήτα Bottom Successive Rail with Insect Screen		$I_x=6,51 \text{ cm}^4$ $I_{y(s)}=331,24 \text{ cm}^4$

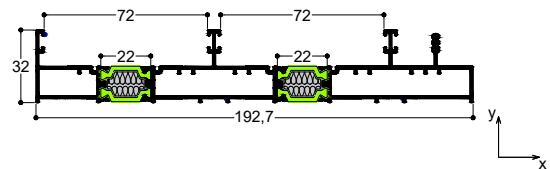

TH-64112	Μήκος - Length 6.0 m	Θεωρ. Βάρος - Theor.Weight 2735 gr/m
Πλαϊνός και Πάνω Οδηγός Επαλληλίου με Σήτα 44mm - Side and Top 44mm Successive Rail with Insect Screen		$I_x=10,45 \text{ cm}^4$ $I_{y(s)}=309,06 \text{ cm}^4$

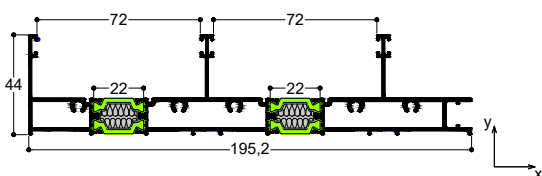

TH-64113	Μήκος - Length 6.0 m	Θεωρ. Βάρος - Theor.Weight 3164 gr/m
Πλαϊνός και Πάνω Οδηγός Επαλληλίου με Σήτα 73mm - Side and Top 73mm Successive Rail with Insect Screen		$I_x=41,36 \text{ cm}^4$ $I_{y(s)}=374,32 \text{ cm}^4$

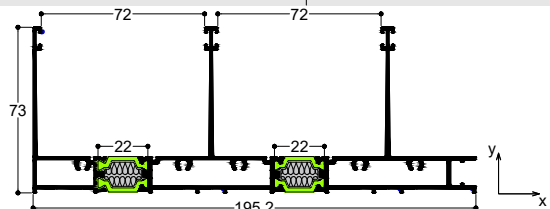

TH-64114	Μήκος - Length 6.0 m	Θεωρ. Βάρος - Theor. Weight 1304 gr/m
Κάτω Οδηγός Σήτας Bottom Insect Screen Rail		$I_x=2,78 \text{ cm}^4$ $I_{y(s)}=36,31 \text{ cm}^4$

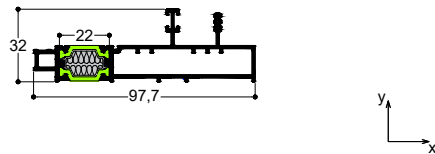

TH-64115	Μήκος - Length 6.0 m	Θεωρ. Βάρος - Theor. Weight 1340 gr/m
Πλαϊνός και Πάνω Οδηγός Σήτας 44mm Side and Top 44mm Insect Screen Rail		$I_x=4,21 \text{ cm}^4$ $I_{y(s)}=35 \text{ cm}^4$

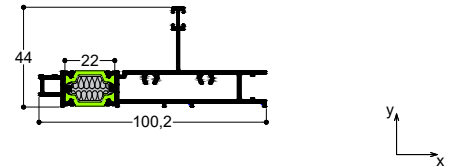

TH-64116	Μήκος - Length 6.0 m	Θεωρ. Βάρος - Theor. Weight 1488 gr/m
Πλαϊνός και Πάνω Οδηγός Σήτας 73mm Side and Top 73mm Insect Screen Rail		$I_x=15,98 \text{ cm}^4$ $I_{y(s)}=35,5 \text{ cm}^4$

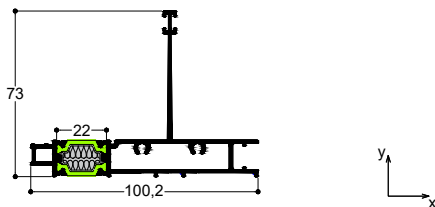

TH-64117	Μήκος - Length 6.0 m	Θεωρ. Βάρος - Theor. Weight 1548 gr/m
Κάτω Μονός Οδηγός με Σήτα Bottom Single Rail with Insect Screen		$I_x=3,72 \text{ cm}^4$ $I_{y(s)}=67,75 \text{ cm}^4$

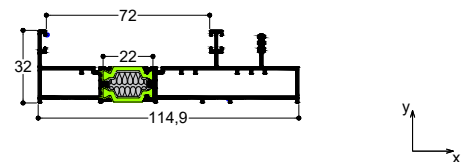

TH-64118	Μήκος - Length 6.0 m	Θεωρ. Βάρος - Theor. Weight 1653 gr/m
Πλαϊνός και Πάνω Οδηγός Μονόφυλλου με Σήτα 44mm - Side and Top 44mm Single Sash Rail with Insect Screen		$I_x=6,58 \text{ cm}^4$ $I_{y(s)}=72,15 \text{ cm}^4$

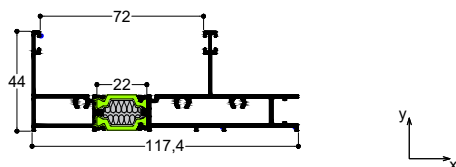

TH-64119	Μήκος - Length 6.0 m	Θεωρ. Βάρος - Theor. Weight 1934 gr/m
Πλαϊνός και Πάνω Οδηγός Μονόφυλλου με Σήτα 73mm - Side and Top 73mm Single Sash Rail with Insect Screen		$I_x=26,35 \text{ cm}^4$ $I_{y(s)}=89,47 \text{ cm}^4$

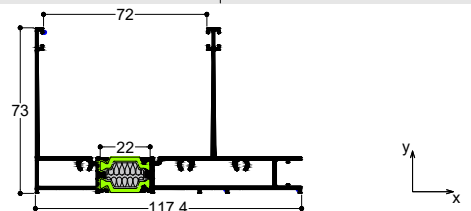

TH-64120	Μήκος - Length 6.0 m	Θεωρ. Βάρος - Theor. Weight 2756 gr/m
Πλαϊνός και Πάνω Οδηγός Επαλληλίου 73mm Side and Top Successive 73mm Rail		$I_x=37,43 \text{ cm}^4$ $I_{y(s)}=247,97 \text{ cm}^4$

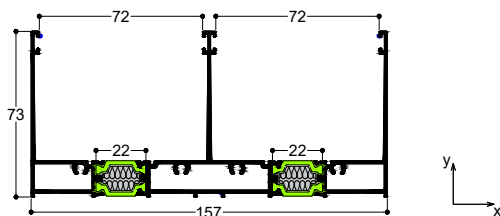

TH-64121	Μήκος - Length 6.0 m	Θεωρ. Βάρος - Theor. Weight 2342 gr/m
Πλαϊνός και Πάνω Οδηγός Επαλληλίου 44mm Side and Top Successive 44mm Rail		$I_x=9,18 \text{ cm}^4$ $I_{y(s)}=188,32 \text{ cm}^4$

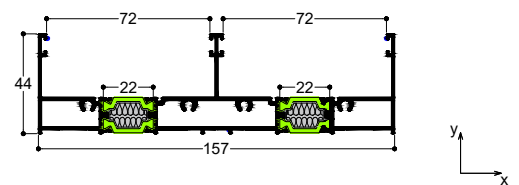

TH-64122	Μήκος - Length 6.0 m	Θεωρ. Βάρος - Theor. Weight 878 gr/m
Μέσα και Έξω Οδηγός για Επέκταση Οδηγού - Inside and Outside Rail for Extended Rail		$I_x=1,42 \text{ cm}^4$ $I_{y(s)}=11,63 \text{ cm}^4$

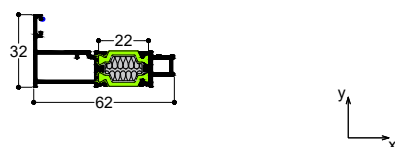

TH-64201	Μήκος - Length 6.0 m	Θεωρ. Βάρος - Theor. Weight 1316 gr/m
Κάτω Πλευρά Φύλλου Bottom Sash Side		$I_x=9,61 \text{ cm}^4$ $I_{y(s)}=27 \text{ cm}^4$

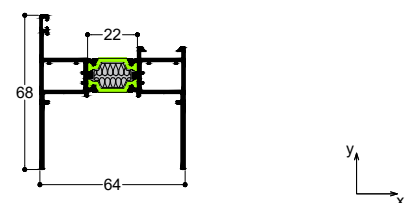

TH-64202	Μήκος - Length 6.0 m	Θεωρ. Βάρος - Theor.Weight 1078 gr/m
Πάνω και Πλαϊνή Πλευρά Φύλλου Top and Side Sash Side		$I_x=2,8 \text{ cm}^4$ $I_{y(s)}=16,85 \text{ cm}^4$

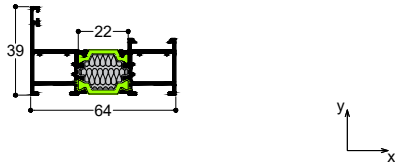

TH-64622	Μήκος - Length 6.0 m	Θεωρ. Βάρος - Theor.Weight 3819 gr/m
Γωνιακή Κολώνα Corner Mullion		$I_x=159.24 \text{ cm}^4$ $I_{y(s)}=142.26 \text{ cm}^4$

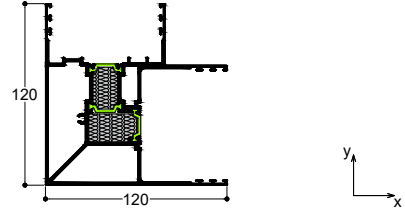

TV-64105	Μήκος - Length 6.0 m	Θεωρ. Βάρος - Theor.Weight 603 gr/m
Μεσαίο Προφίλ Κάτω Επέκτασης Οδηγού Middle Profile of Lower Extended Rail		$I_x=1,57 \text{ cm}^4$ $I_{y(s)}=3,88 \text{ cm}^4$

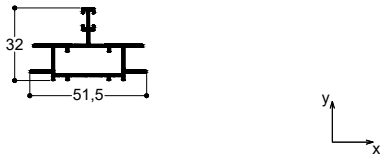

TV-64106	Μήκος - Length 6.0 m	Θεωρ. Βάρος - Theor.Weight 689 gr/m
Μεσαίο Προφίλ Πλαϊνού και Πάνω Επέκτασης Οδηγού 44mm - Middle Profile of Side and Top Extended Rail 44mm		$I_x=3,32 \text{ cm}^4$ $I_{y(s)}=4,13 \text{ cm}^4$

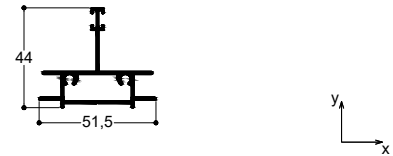

TV-64107	Μήκος - Length 6.0 m	Θεωρ. Βάρος - Theor.Weight 837 gr/m
Μεσαίο Προφίλ Πλαϊνού και Πάνω Επέκτασης Οδηγού 73mm - Middle Profile of Side and Top Extended Rail 73mm		$I_x=13,35 \text{ cm}^4$ $I_{y(s)}=4,12 \text{ cm}^4$

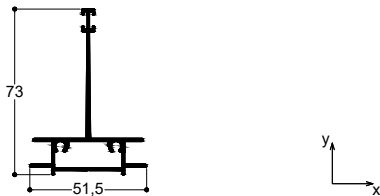

TV-64203	Μήκος - Length 6.0 m	Θεωρ. Βάρος - Theor.Weight 985 gr/m
Φύλλο Σήτας Insect Screen Sash		$I_x=16,43 \text{ cm}^4$ $I_{y(s)}=3,04 \text{ cm}^4$

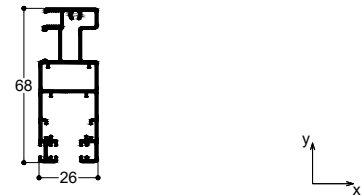

TV-64204	Μήκος - Length 6.0 m	Θεωρ. Βάρος - Theor.Weight 637 gr/m
Φύλλο Σήτας Insect Screen Sash		$I_x=4,12 \text{ cm}^4$ $I_{y(s)}=1,66 \text{ cm}^4$

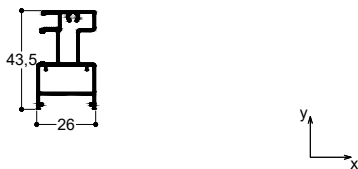

TV-64305	Μήκος - Length 6.0 m	Θεωρ. Βάρος - Theor.Weight 289 gr/m
Μπινι Φύλλου Σήτας Adjoining Profile for Insect Screen Sash		$I_x=0,57 \text{ cm}^4$ $I_{y(s)}=0,24 \text{ cm}^4$

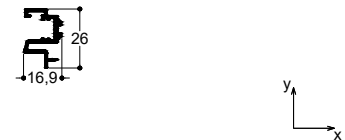

TV-64306	Μήκος - Length 6.0 m	Θεωρ. Βάρος - Theor.Weight 818 gr/m
Μπινι Φύλλου Τζαμιού Adjoining Profile for Glass Sash		$I_x=2,11 \text{ cm}^4$ $I_{y(s)}=19,17 \text{ cm}^4$

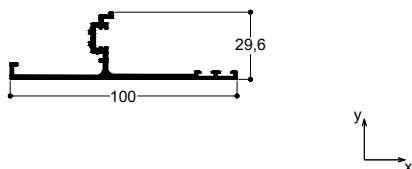

TV-64501	Μήκος - Length 6.0 m	Θεωρ. Βάρος - Theor.Weight 335 gr/m
Καπάκι Οδηγού Κύλισης Roller Guide Cover		$I_x=0,10 \text{ cm}^4$ $I_{y(s)}=3,06 \text{ cm}^4$

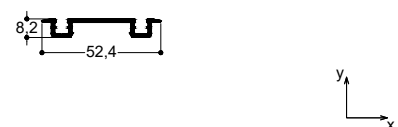

TV-64502	Μήκος - Length 6.0 m	Θεωρ. Βάρος - Theor.Weight 339 gr/m
Καπάκι Γάντζου 45mm Hook Cover 45mm		$I_x=6,73 \text{ cm}^4$ $I_{y(s)}=0,05 \text{ cm}^4$

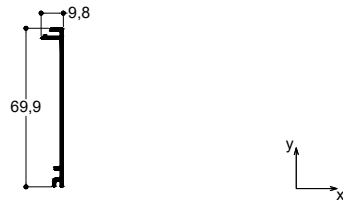

TV-64503	Μήκος - Length 6.0 m	Θεωρ. Βάρος - Theor.Weight 243 gr/m
Καπάκι Σήτας για Πλαϊνό Οδηγό 44mm Insect Screen Cap for Side Rail 44mm		$I_x=1,59 \text{ cm}^4$ $I_{y(s)}=0,06 \text{ cm}^4$



TV-64504	Μήκος - Length 6.0 m	Θεωρ. Βάρος - Theor.Weight 353 gr/m
Καπάκι Σήτας για Πλαϊνό Οδηγό 73mm Insect Screen Cap for Side Rail 73mm		$I_x=6,83 \text{ cm}^4$ $I_{y(s)}=0,07 \text{ cm}^4$



TV-64505	Μήκος - Length 6.0 m	Θεωρ. Βάρος - Theor.Weight 496 gr/m
Καπάκι για Οδηγούς 44mm Cap for 44mm Rails		$I_x=1,54 \text{ cm}^4$ $I_{y(s)}=13,87 \text{ cm}^4$

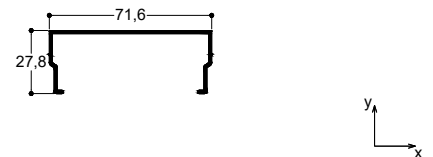

TV-64506	Μήκος - Length 6.0 m	Θεωρ. Βάρος - Theor.Weight 716 gr/m
Καπάκι για Οδηγούς 73mm Cap for 73mm Rails		$I_x=9,82 \text{ cm}^4$ $I_{y(s)}=22,72 \text{ cm}^4$

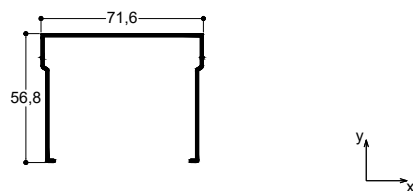

TV-64507	Μήκος - Length 6.0 m	Θεωρ. Βάρος - Theor.Weight 70 gr/m
Καπάκι Φύλλου Sash Cap		$I_x=0,00 \text{ cm}^4$ $I_{y(s)}=0,05 \text{ cm}^4$



TV-64508	Μήκος - Length 6.0 m	Θεωρ. Βάρος - Theor.Weight 348 gr/m
Προφίλ Στεγάνωσης Σήτας 45mm Profile for Insect Screen Sealing 45mm		$I_x=0,11 \text{ cm}^4$ $I_{y(s)}=2,59 \text{ cm}^4$

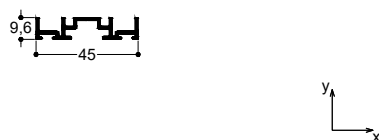

TV-64509	Μήκος - Length 6.0 m	Θεωρ. Βάρος - Theor.Weight 365 gr/m
Κάτω Καπάκι Οδηγών Bottom Rails Cap		$I_x=0,16 \text{ cm}^4$ $I_{y(s)}=8,78 \text{ cm}^4$

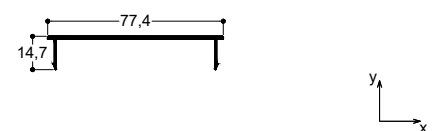

TV-64510	Μήκος - Length 6.0 m	Θεωρ. Βάρος - Theor.Weight 117 gr/m
Καπάκι Πανιού Σήτας Insect Screen Cloth Cap		$I_x=0,19 \text{ cm}^4$ $I_{y(s)}=0,04 \text{ cm}^4$

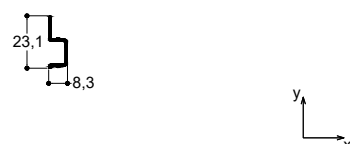

TV-64511	Μήκος - Length 6.0 m	Θεωρ. Βάρος - Theor.Weight 122 gr/m
Καπάκι Φύλλου Σήτας Cap for Insect Screen Sash		$I_x=0,02 \text{ cm}^4$ $I_{y(s)}=0,3 \text{ cm}^4$



TV-64512	Μήκος - Length 6.0 m	Θεωρ. Βάρος - Theor. Weight 138 gr/m
Ντίζα Κίνησης Moving Rod	$I_x=0,01 \text{ cm}^4$	$I_{y(s)}=0,13 \text{ cm}^4$



TV-64513	Μήκος - Length 6.0 m	Θεωρ. Βάρος - Theor. Weight 1146 gr/m
Εσωτερικός Στενός Γάντζος Inside Narrow Hook	$I_x=1,90 \text{ cm}^4$	$I_{y(s)}=23,39 \text{ cm}^4$

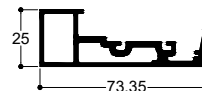

TV-64514	Μήκος - Length 6.0 m	Θεωρ. Βάρος - Theor. Weight 1262 gr/m
Εξωτερικός Στενός Γάντζος Outside Narrow Hook	$I_x=1,76 \text{ cm}^4$	$I_{y(s)}=22,24 \text{ cm}^4$

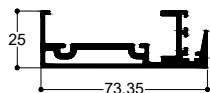

TV-64606	Μήκος - Length 6.0 m	Θεωρ. Βάρος - Theor. Weight 107 gr/m
Πρόσθετο Προφίλ για Τοποθέτηση Σχάρας Απορροής - Additional Profile for Drainage Base Placement	$I_x=0,23 \text{ cm}^4$	$I_{y(s)}=0,00 \text{ cm}^4$



TV-64607	Μήκος - Length 6.0 m	Θεωρ. Βάρος - Theor. Weight 970 gr/m
Νεροσυλλέκτης Water Drainage Profile	$I_x=8,00 \text{ cm}^4$	$I_{y(s)}=33,10 \text{ cm}^4$

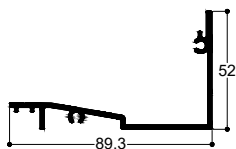

TV-64609	Μήκος - Length 6.0 m	Θεωρ. Βάρος - Theor. Weight 132 gr/m
Γωνία Στεγάνωσης Χωνευτού Φύλλου Sash Sealing Corner	$I_x=0,1 \text{ cm}^4$	$I_{y(s)}=0,21 \text{ cm}^4$



TV-64615	Μήκος - Length 6.0 m	Θεωρ. Βάρος - Theor. Weight 290 gr/m
Εξωτερικό Αρμοκάλυπτρο Outside Gap Cover	$I_x=0,91 \text{ cm}^4$	$I_{y(s)}=1,34 \text{ cm}^4$

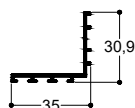

TV-64616	Μήκος - Length 6.0 m	Θεωρ. Βάρος - Theor. Weight 985 gr/m
Εσωτερικό Αρμοκάλυπτρο Inside Gap Cover	$I_x=11 \text{ cm}^4$	$I_{y(s)}=11,53 \text{ cm}^4$

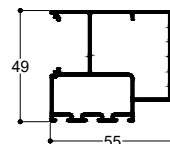

TV-64623	Μήκος - Length 6.0 m	Θεωρ. Βάρος - Theor. Weight 1299 gr/m
Μεγάλο Εσωτερικό Αρμοκάλυπτρο Large Inside Gap Cover	$I_x=15,48 \text{ cm}^4$	$I_{y(s)}=51,52 \text{ cm}^4$

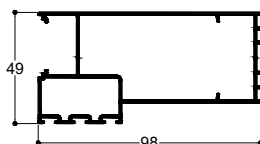

TV-64624	Μήκος - Length 6.0 m	Θεωρ. Βάρος - Theor. Weight 400 gr/m
Φύλλο Στενής Σήτας Narrow Insect Screen Sash	$I_x=0,99 \text{ cm}^4$	$I_{y(s)}=1,08 \text{ cm}^4$

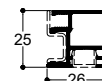

TV-64626	Μήκος - Length 6.0 m	Θεωρ. Βάρος - Theor.Weight 174 gr/m
Στεγάνωση Στενής Σήτας - Στενού Γάντζου Sealing Profile for Narrow Insect Screen		$I_x=0.06 \text{ cm}^4$ $I_{y(s)}=0.49 \text{ cm}^4$



TV-64628	Μήκος - Length 6.0 m	Θεωρ. Βάρος - Theor.Weight 96 gr/m
Πρόσθετο Προφίλ για Πηχάκι 24mm Additional Profile for 24mm Glazing Bead		$I_x=0.06 \text{ cm}^4$ $I_{y(s)}=0.02 \text{ cm}^4$

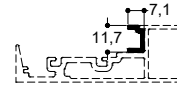

TV-64629	Μήκος - Length 6.0 m	Θεωρ. Βάρος - Theor.Weight 104 gr/m
Πρόσθετο Προφίλ για Πηχάκι 26mm Additional Profile for 26mm Glazing Bead		$I_x=0.07 \text{ cm}^4$ $I_{y(s)}=0.02 \text{ cm}^4$

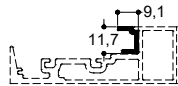

TV-64631	Μήκος - Length 6.0 m	Θεωρ. Βάρος - Theor.Weight 130 gr/m
Καπάκι Νεροχυτών Wheephole Cap		$I_x=0.25 \text{ cm}^4$ $I_{y(s)}=0.07 \text{ cm}^4$



TV-64632	Μήκος - Length 6.0 m	Θεωρ. Βάρος - Theor.Weight 280 gr/m
Πρόσθετο Προφίλ Κάτω Φύλλου Additional Profile for Lower Sash		$I_x=1.36 \text{ cm}^4$ $I_{y(s)}=0.41 \text{ cm}^4$

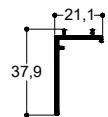

TV-00512	Μήκος - Length 6.0 m	Θεωρ. Βάρος - Theor.Weight 204 gr/m
Πηχάκι Τζαμιού 19mm Glazing Bead 19mm		$I_x=0,26 \text{ cm}^4$ $I_{y(s)}=0,33 \text{ cm}^4$



TV-00513	Μήκος - Length 6.0 m	Θεωρ. Βάρος - Theor.Weight 220 gr/m
Πηχάκι Τζαμιού 24mm Glazing Bead 24mm		$I_x=0,31 \text{ cm}^4$ $I_{y(s)}=0,45 \text{ cm}^4$

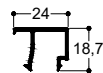

TV-00514	Μήκος - Length 6.0 m	Θεωρ. Βάρος - Theor.Weight 227 gr/m
Πηχάκι Τζαμιού 26mm Glazing Bead 26mm		$I_x=0,31 \text{ cm}^4$ $I_{y(s)}=0,53 \text{ cm}^4$

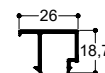

TV 00627	Μήκος - Length 6.0 m	Θεωρ. Βάρος - Theor.Weight 721 gr/m
Ενισχυτικό Προφίλ Reinforcement Profile		$I_x=1.88 \text{ cm}^4$ $I_y=1.73 \text{ cm}^4$



TV 00628	Μήκος - Length 6.0 m	Θεωρ. Βάρος - Theor.Weight 1489 gr/m
Ενισχυτικό Προφίλ Reinforcement Profile		$I_x=24.32 \text{ cm}^4$ $I_y=12.23 \text{ cm}^4$

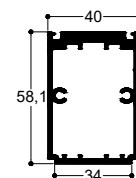

TV 12434	Μήκος - Length 6.0 m	Θεωρ. Βάρος - Theor. Weight 232 gr/m
Τραβέρσα Σήτας 25mm Transom for Insect Screen Sash 25mm		$I_x=0.33 \text{ cm}^4$ $I_{y(s)}=0.11 \text{ cm}^4$



TV 12503	Μήκος - Length 6.0 m	Θεωρ. Βάρος - Theor. Weight 119 gr/m
Καπάκι για Προφίλ Ενίσχυσης TV 00627 Cover for Reinforcement Profile TV 00627		$I_x=0.02 \text{ cm}^4$ $I_y=0.22 \text{ cm}^4$



TV 12603	Μήκος - Length 6.0 m	Θεωρ. Βάρος - Theor. Weight 1368 gr/m
Ενισχυτικό Προφίλ Reinforcement Profile		$I_x=32.5 \text{ cm}^4$ $I_y=5 \text{ cm}^4$

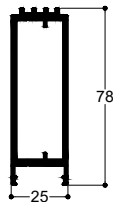

TV 12621	Μήκος - Length 6.0 m	Θεωρ. Βάρος - Theor. Weight 1231 gr/m
Ενισχυτικό Προφίλ Reinforcement Profile		$I_x=1.88 \text{ cm}^4$ $I_y=7.52 \text{ cm}^4$

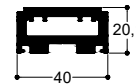

TV 27501	Μήκος - Length 6.0 m	Θεωρ. Βάρος - Theor. Weight 162 gr/m
Καπάκι για TV 00628 Cap for TV 00628		$I_x=0.01 \text{ cm}^4$ $I_y=0.92 \text{ cm}^4$

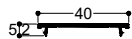

TV-86518	Μήκος - Length 6.0 m	Θεωρ. Βάρος - Theor. Weight 66 gr/m
Καπάκι για TV 64624 Cap for TV 64624		$I_x=0.01 \text{ cm}^4$ $I_{y(s)}=0.04 \text{ cm}^4$

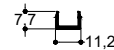

TB 100x40x1.8	Μήκος - Length 6.0 m	Θεωρ. Βάρος - Theor. Weight 1326 gr/m
TB 100x40x1.8		$I_x=61.59 \text{ cm}^4$ $I_{y(s)}=14.59 \text{ cm}^4$

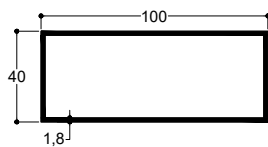

1.1b

Διατομές 1:1

Profiles 1:1



Κατά την παραγγελία του κάθε προφίλ, συμπεριλαμβάνονται και οι θερμομονωτικές του μπάρες.
When ordering each profile, the insulation bars are being included.

TH-64101

6.0 m | 1122 gr/m

Κάτω Μονός Οδηγός
Bottom Single Rail

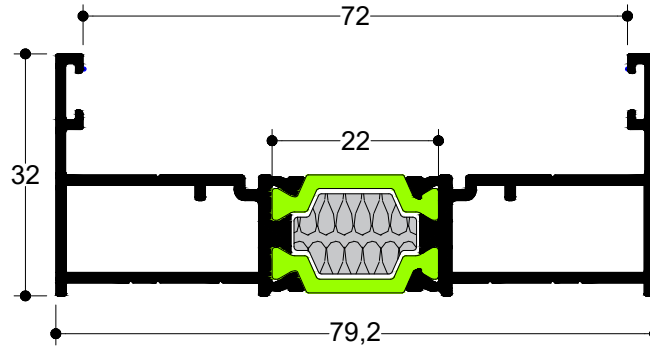

TH-64102

6.0 m | 1260 gr/m

Πλαϊνός και Πάνω Μονός Οδηγός 44mm
Side and Top Single 44mm Rail

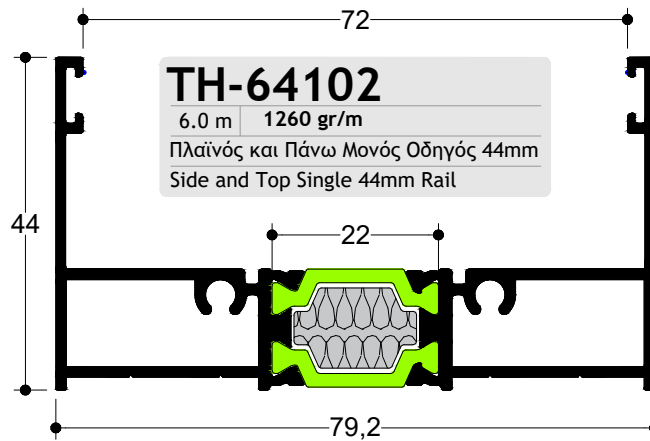

TH-64103

6.0 m | 1526 gr/m

Πλαϊνός και Πάνω Μονός Οδηγός 73mm
Side and Top Single 73mm Rail

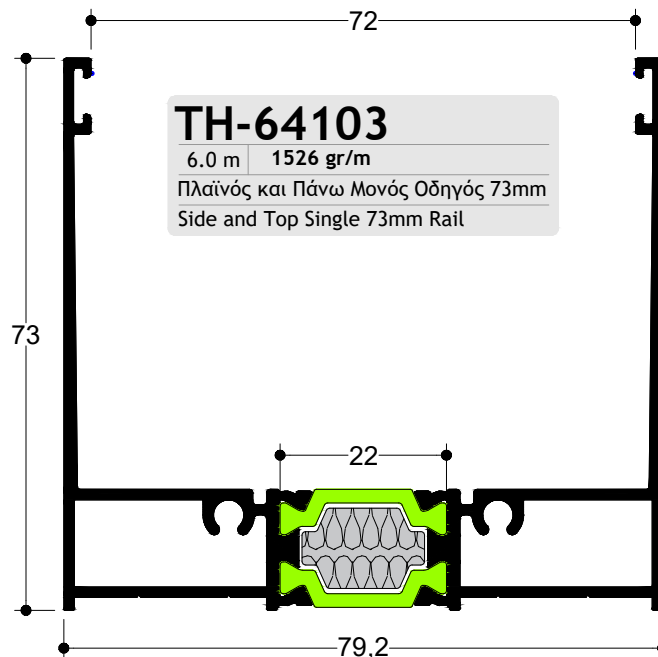

TH-64104

6.0 m | 2106 gr/m
Κάτω Οδηγός Επαλλήλου
Bottom Successive Rail

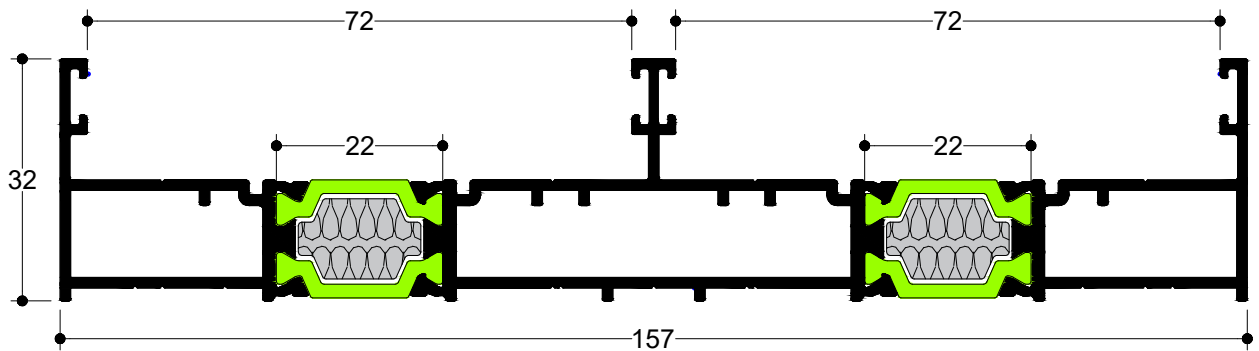

TH-64121

6.0 m | 2342 gr/m
Πλαϊνός και Πάνω Οδηγός Επαλλήλου 44mm
Side and Top Successive 44mm Rail

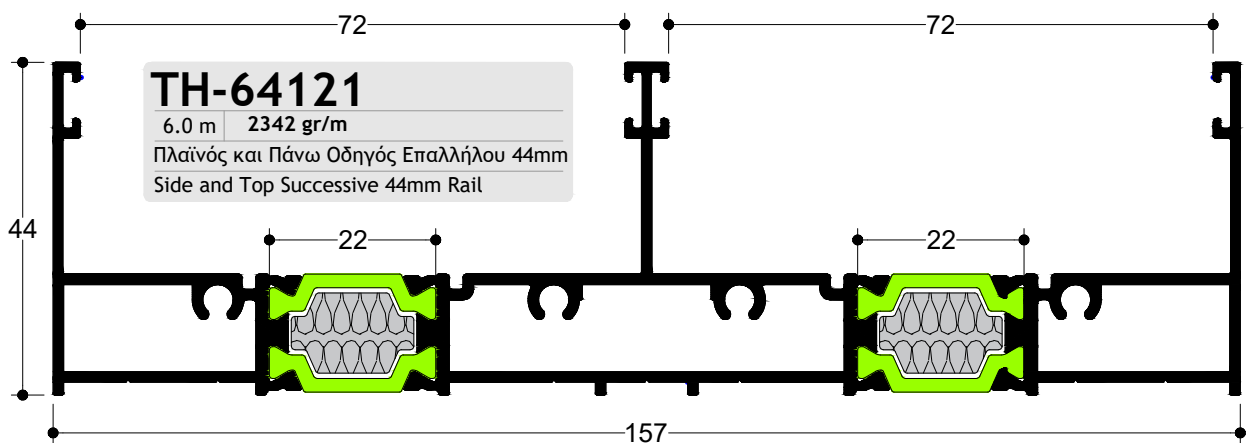

TH-64120

6.0 m | 2756 gr/m
Πλαϊνός και Πάνω Οδηγός Επαλλήλου 73mm
Side and Top Successive 73mm Rail

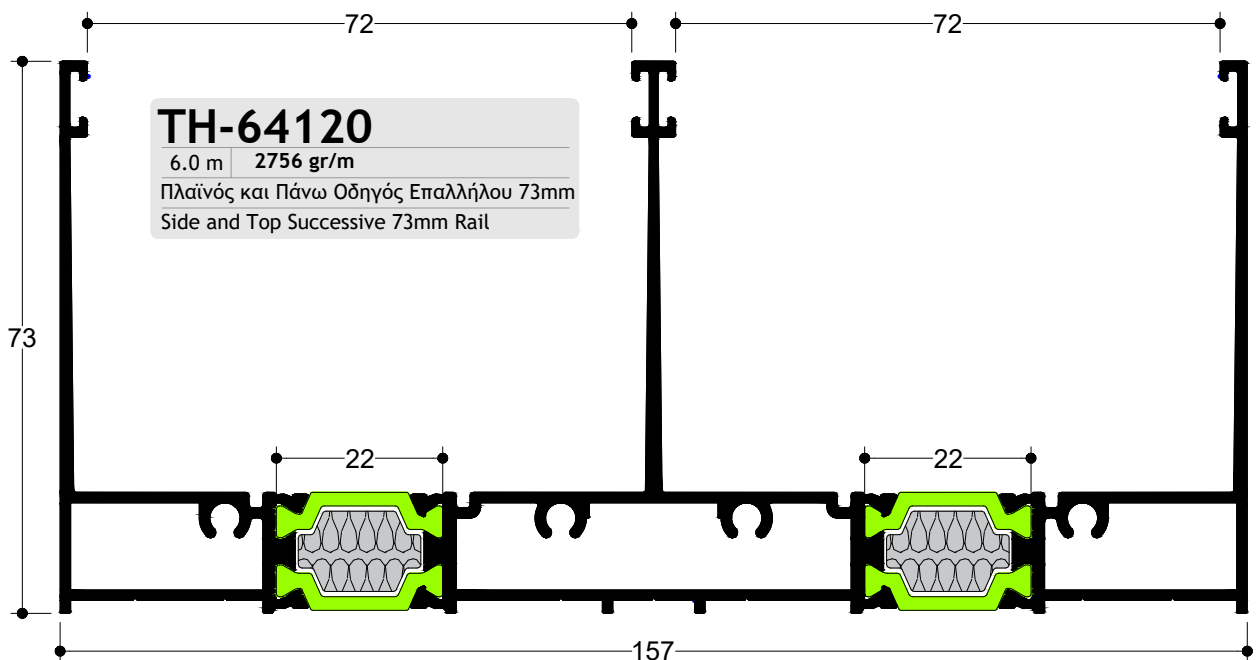

TH-64122

6.0 m | 878 gr/m

Μέσα και Έξω Οδηγός για Επέκταση Οδηγού
Inside and Outside Rail for Extended Rail

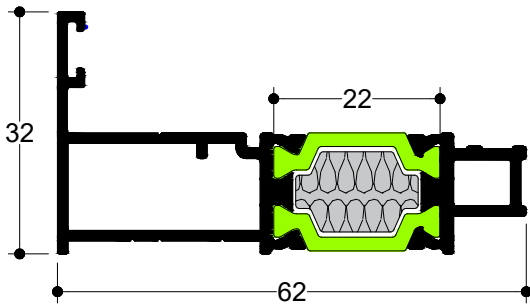

TV-64105

6.0 m | 603 gr/m

Μεσαίο Προφίλ Κάτω
Επέκτασης Οδηγού
Middle Profile of Lower
Extended Rail

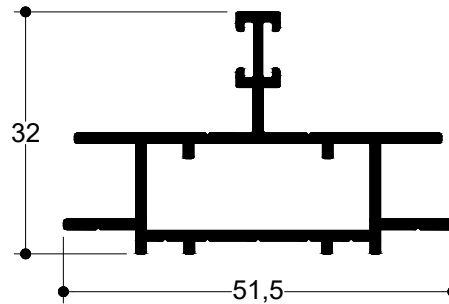

TH-64108

6.0 m | 947 gr/m

Μέσα και Έξω Πλαϊνός και Πάνω Οδηγός 44mm
για Επέκταση Οδηγού
Inside and Outside Side and Top
44mm Rail for
Extended Rail

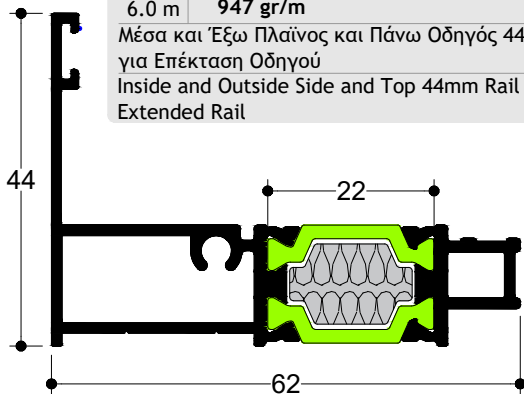

TV-64106

6.0 m | 689 gr/m

Μεσαίο Προφίλ Πλαϊνού και Πάνω
Επέκτασης Οδηγού 44mm
Middle Profile of Side and Top
Extended Rail 44mm

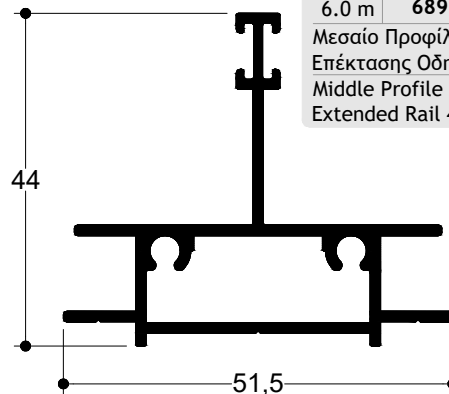

TH-64109

6.0 m | 1080 gr/m

Μέσα και Έξω Πλαϊνός και Πάνω Οδηγός 73mm
για Επέκταση Οδηγού
Inside and Outside Side and Top
73mm Rail for
Extended Rail

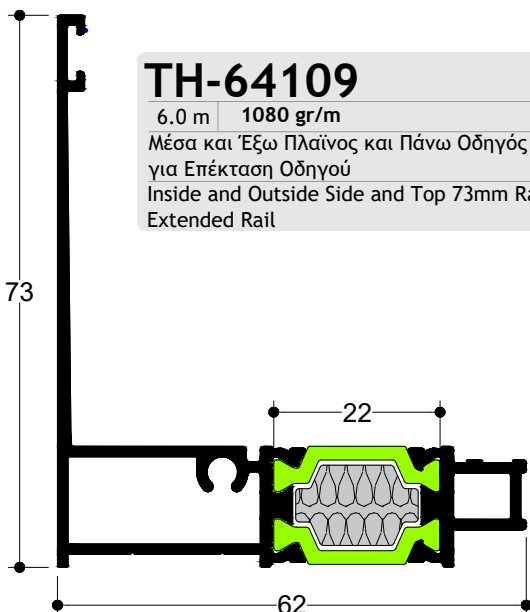

TV-64107

6.0 m | 837 gr/m

Μεσαίο Προφίλ Πλαϊνού και Πάνω
Επέκτασης Οδηγού 73mm
Middle Profile of Side and Top
Extended Rail 73mm

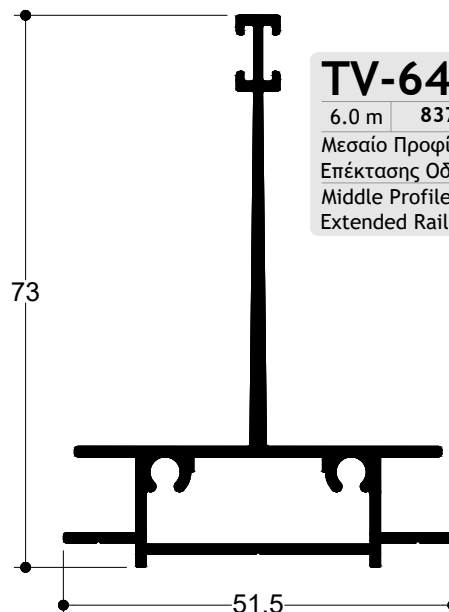

TH-64114

6.0 m | 1304 gr/m

Κάτω Οδηγός Σήτας

Bottom Insect Screen Rail

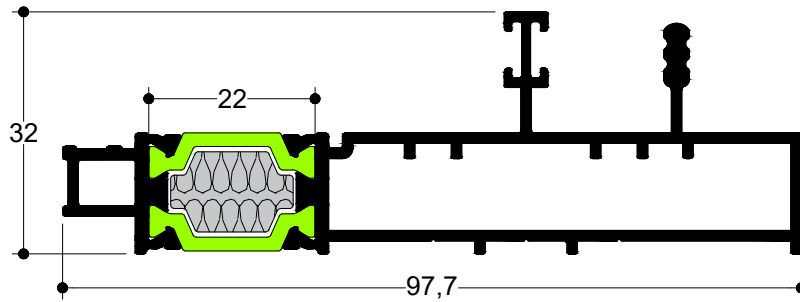

TH-64110

6.0 m | 634 gr/m

Συνδετικό Προφίλ Οδηγών

Rail Connector Profile

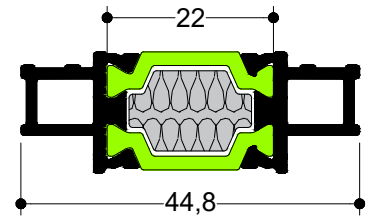

TH-64115

6.0 m | 1340 gr/m

Πλαϊνός και Πάνω Οδηγός Σήτας 44mm

Side and Top 44mm Insect Screen Rail

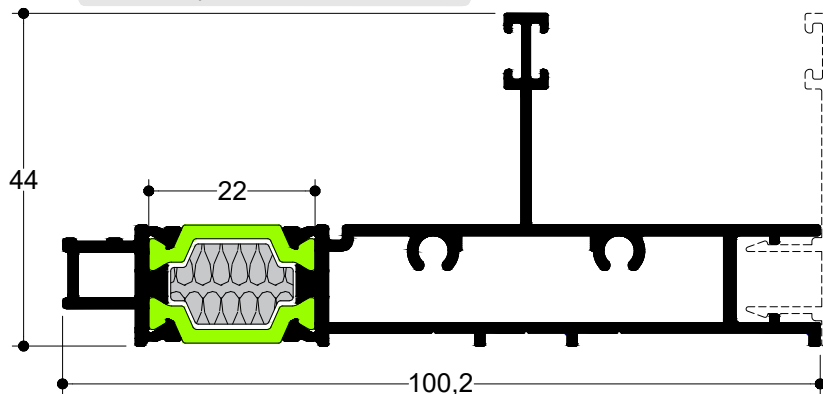

TV-64503

6.0 m | 243 gr/m

Καπάκι Σήτας για Πλαϊνό Οδηγό 44mm

Insect Screen Cap for Side Rail 44mm

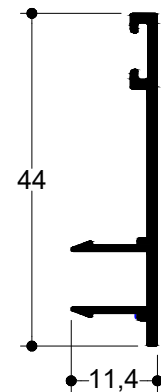

TH-64116

6.0 m | 1488 gr/m

Πλαϊνός και Πάνω Οδηγός Σήτας 73mm

Side and Top 73mm Insect Screen Rail

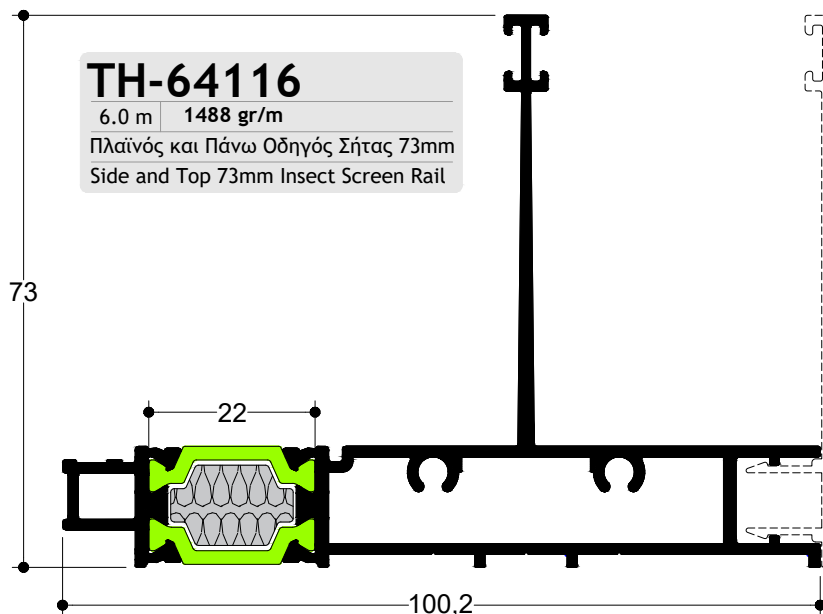

TV-64504

6.0 m | 353 gr/m

Καπάκι Σήτας για Πλαϊνό Οδηγό 73mm

Insect Screen Cap for Side Rail 73mm

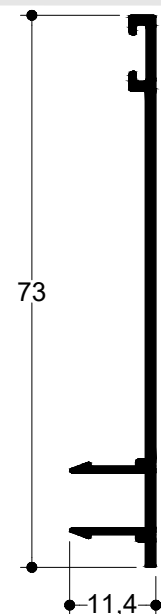

TH-64111

6.0 m 2532 gr/m

Κάτω Οδηγός Επαλλήλου με Σήτα

Bottom Successive Rail with Insect Screen

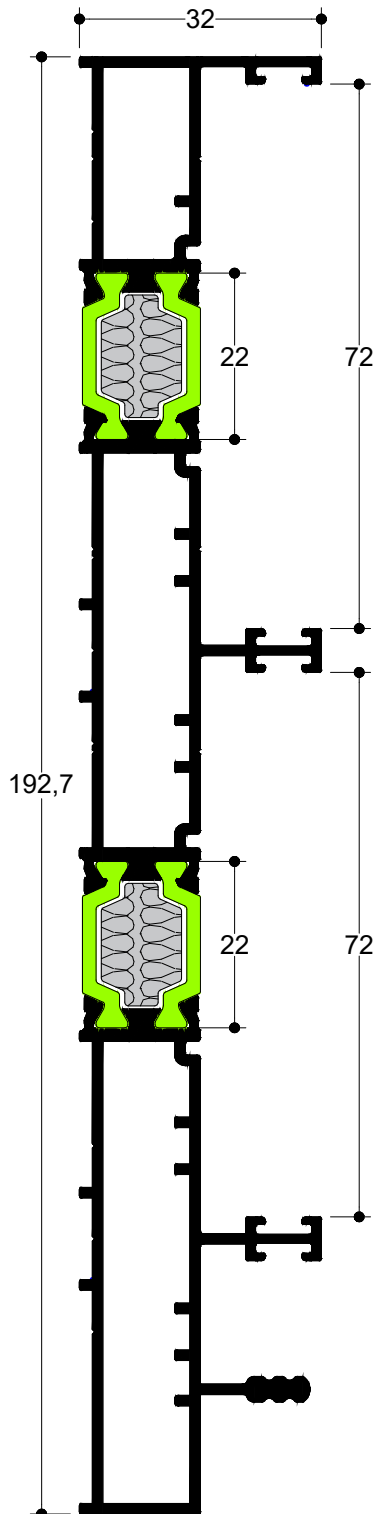

TH-64112

6.0 m 2735 gr/m

Πλαϊνός και Πάνω Οδηγός Επαλλήλου με Σήτα 44mm

Side and Top 44mm Successive Rail with Insect Screen

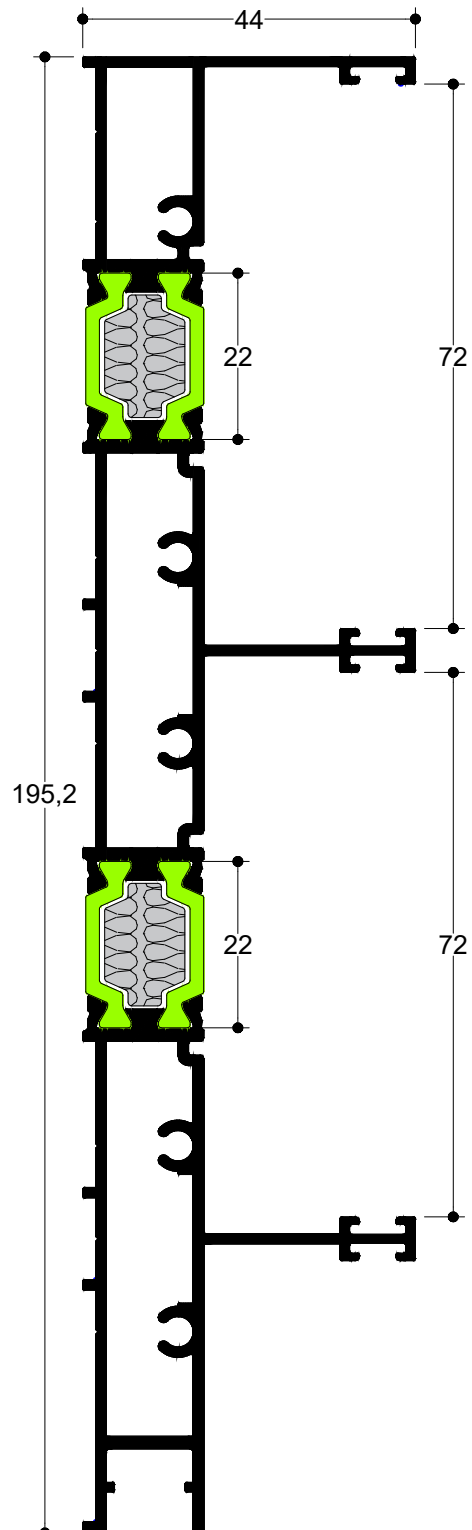

TH-64113

6.0 m 3164 gr/m

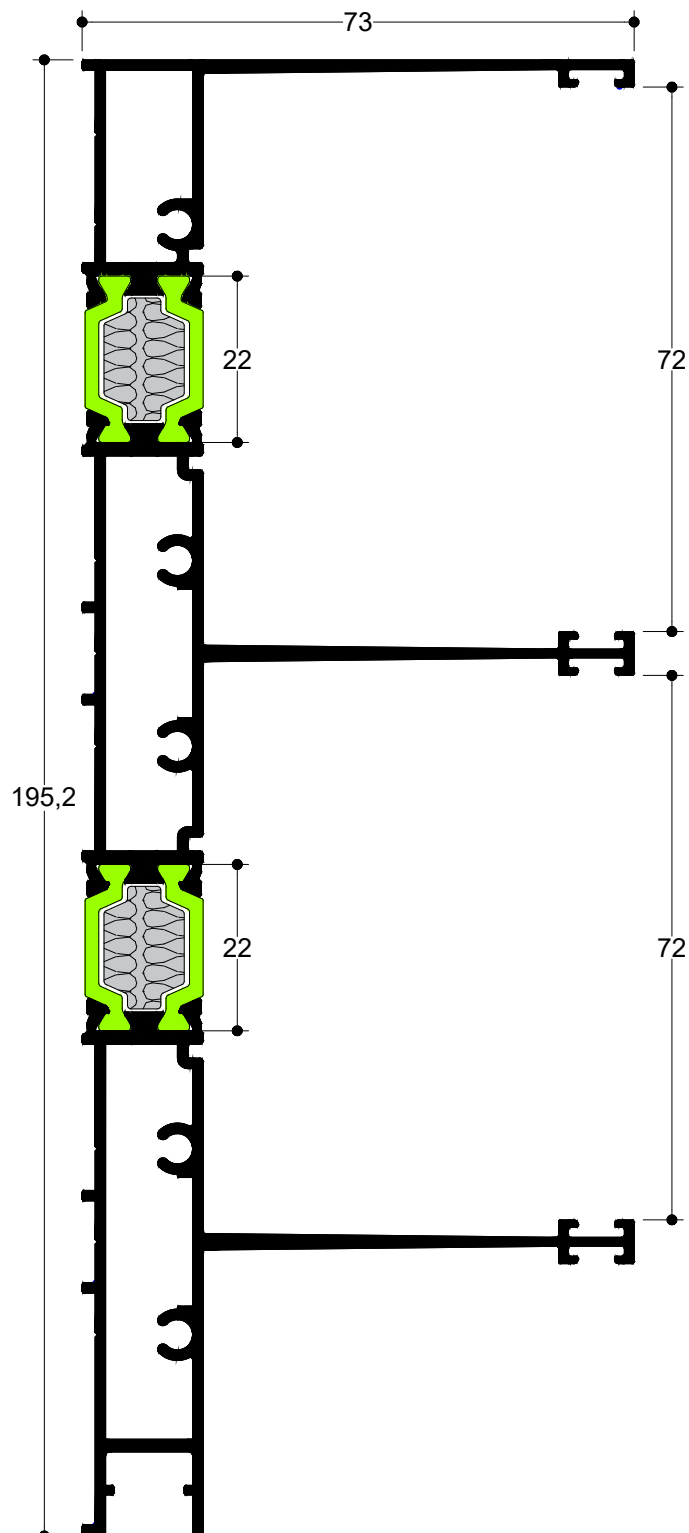
Πλαϊνός και Πάνω Οδηγός Επαλλήλου με Σήτα 73mm
Side and Top 73mm Successive Rail with Insect Screen

TH-64117

6.0 m 1548 gr/m

Κάτω Μονός Οδηγός με Σήτα

Bottom Single Rail with Insect Screen

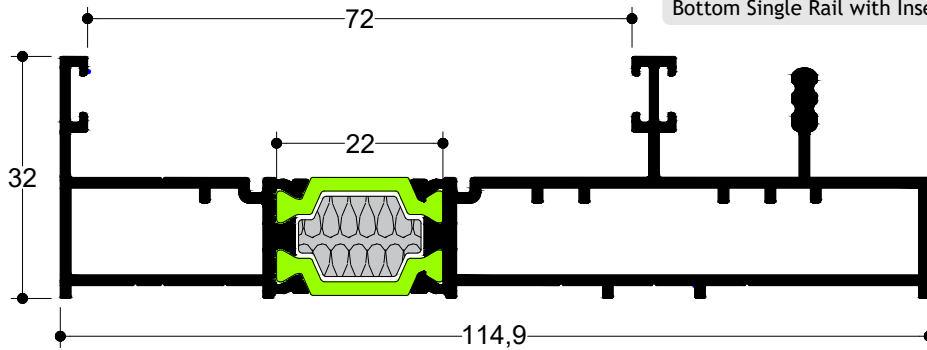

TH-64118

6.0 m 1653 gr/m

Πλαϊνός και Πάνω Οδηγός

Μονόφυλλου με Σήτα 44mm

Side and Top 44mm Single

Sash Rail with Insect Screen

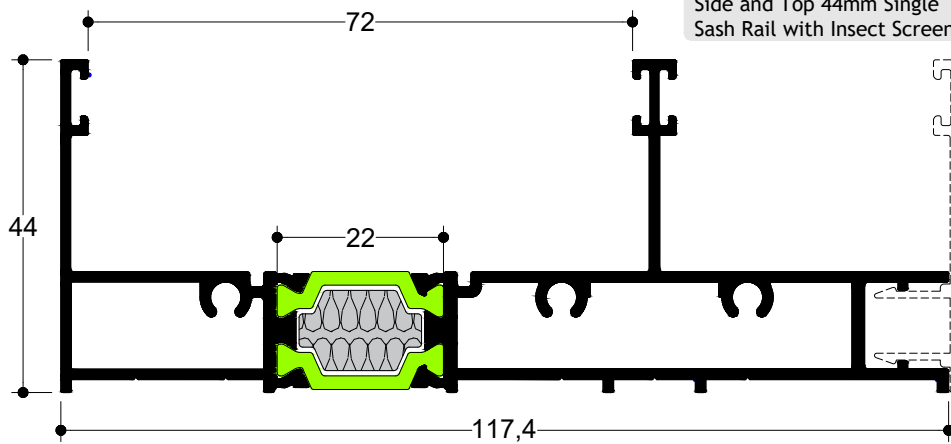

TH-64119

6.0 m 1934 gr/m

Πλαϊνός και Πάνω Οδηγός

Μονόφυλλου με Σήτα 73mm

Side and Top 73mm Single

Sash Rail with Insect Screen

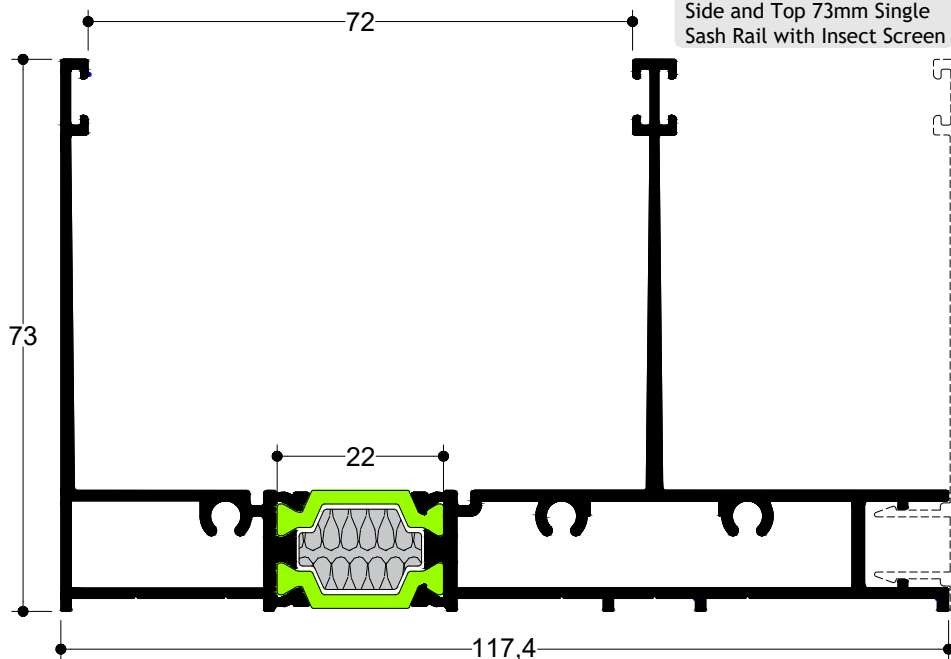

TV-64509

6.0 m | 365 gr/m

Κάτω Καπάκι Οδηγών
Bottom Rails Cap

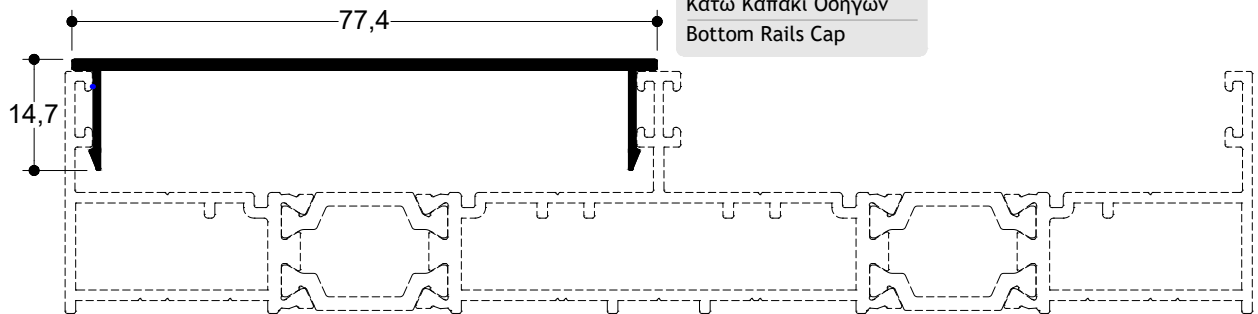

TV-64505

6.0 m | 496 gr/m

Καπάκι για Οδηγούς 44mm
Cap for 44mm Rails

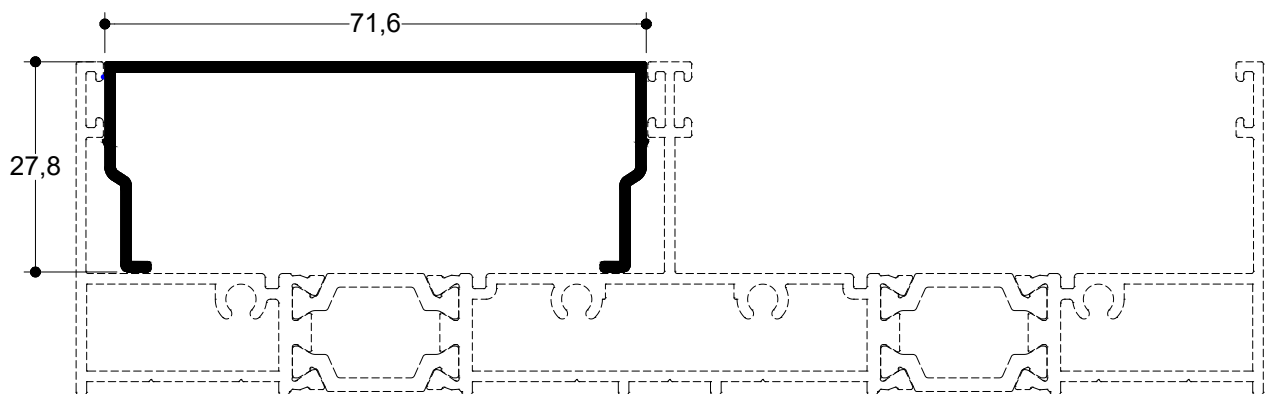

TV-64506

6.0 m | 716 gr/m

Καπάκι για Οδηγούς 73mm
Cap for 73mm Rails

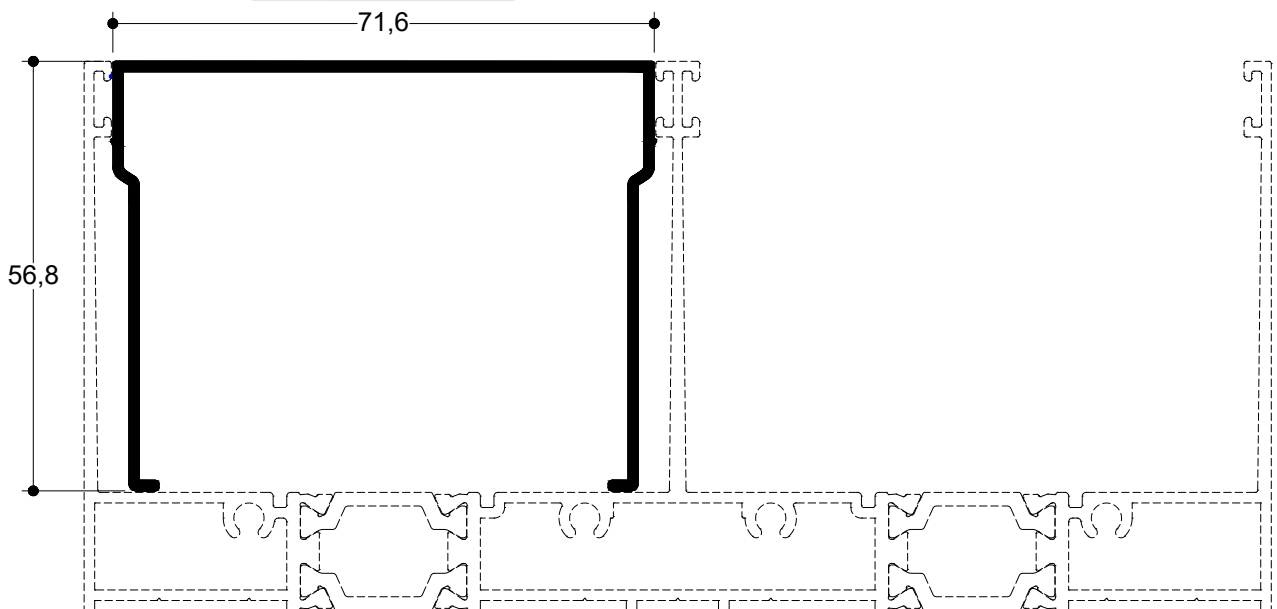

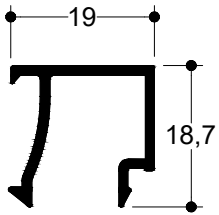

TV-00512

6.0 m | 204 gr/m
 Πηχάκι Τζαμιού 19mm
 Glazing Bead 19mm

TV-64512

6.0 m | 138 gr/m
 Ντίζα Κίνησης
 Threaded Rod for Movement

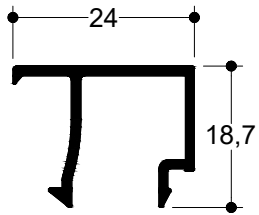
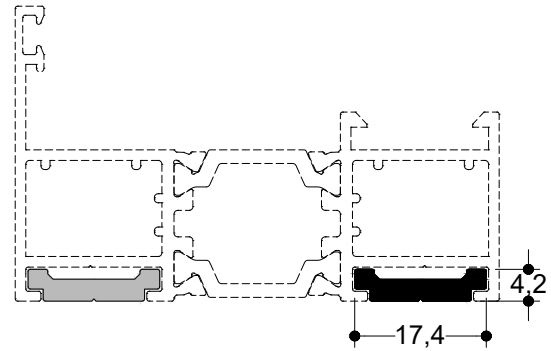

TV-00513

6.0 m | 220 gr/m
 Πηχάκι Τζαμιού 24mm
 Glazing Bead 24mm

TV-64507

6.0 m | 70 gr/m
 Καπάκι Φύλλου
 Sash Cap

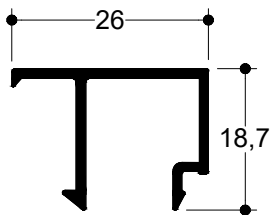
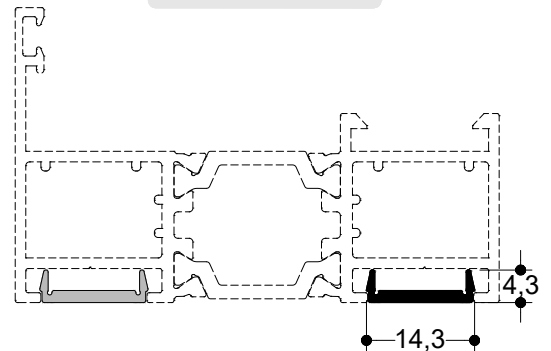

TV-00514

6.0 m | 227 gr/m
 Πηχάκι Τζαμιού 26mm
 Glazing Bead 26mm

TH-64201

6.0 m | 1316 gr/m
 Κάτω Πλευρά Φύλλου
 Bottom Sash Side

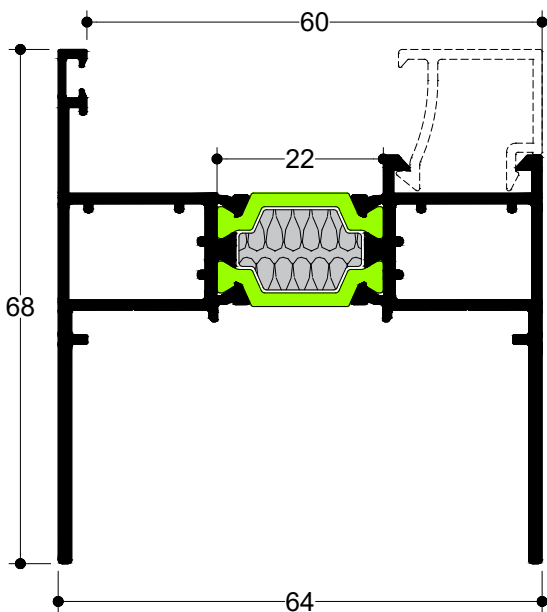

TH-64202

6.0 m | 1078 gr/m
 Πάνω και Πλαϊνή Πλευρά Φύλλου
 Top and Side Sash Side

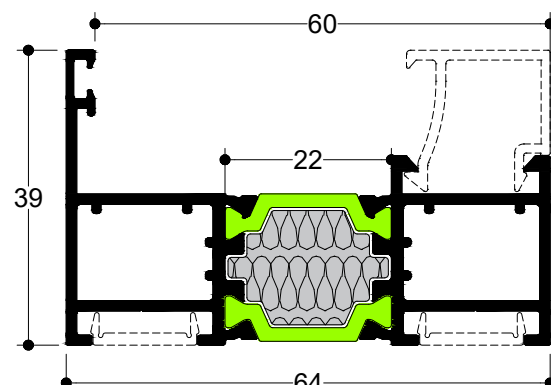

TH-64622

6.0 m 3819 gr/m

Γωνιακή Κολώνα
Corner Mullion

TV-64615

6.0 m 290 gr/m

Εξωτερικό Αρμοκάλυπτρο
Outside Gap Cover

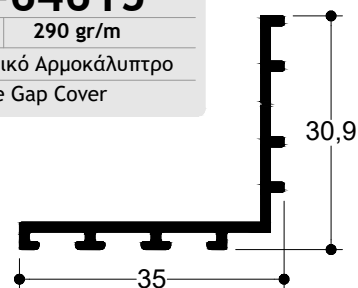
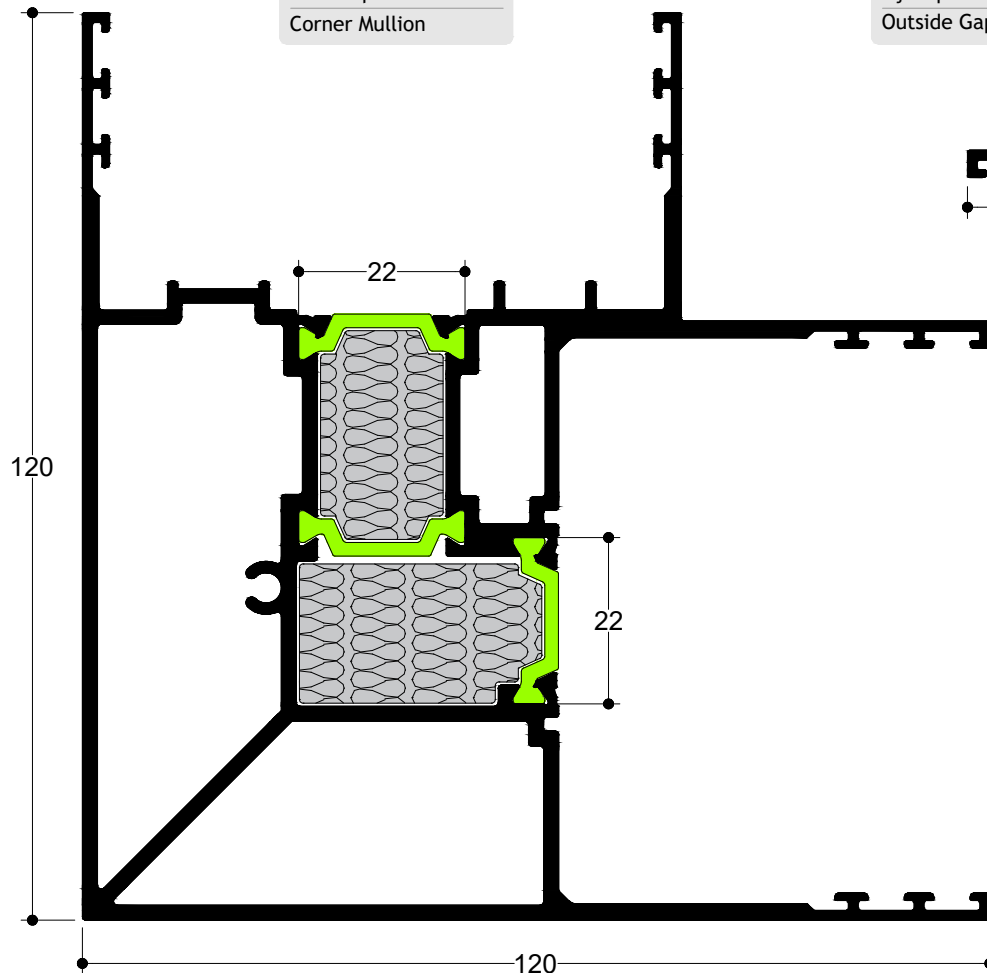

TV-64616

6.0 m 985 gr/m

Εσωτερικό Αρμοκάλυπτρο
Inside Gap Cover

TV-64623

6.0 m 1299 gr/m

Μεγάλο Εσωτερικό Αρμοκάλυπτρο
Big Inside Gap Cover

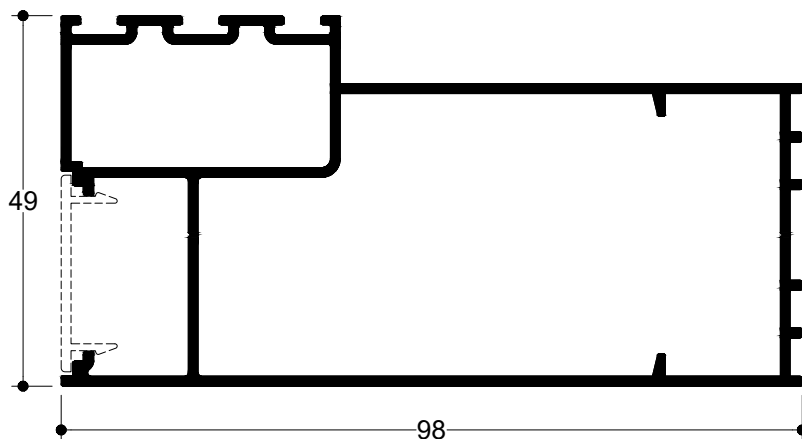
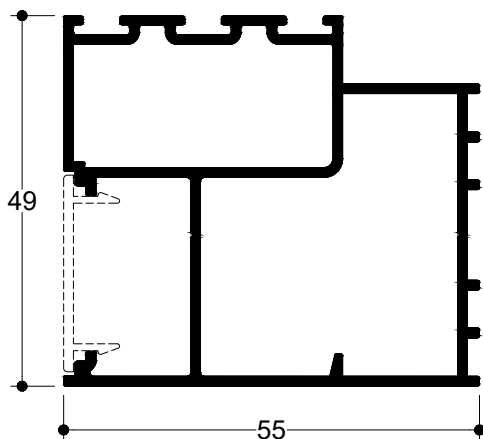

TV-64502

6.0 m | 339 gr/m
Καπάκι Γάντζου
Hook Cover

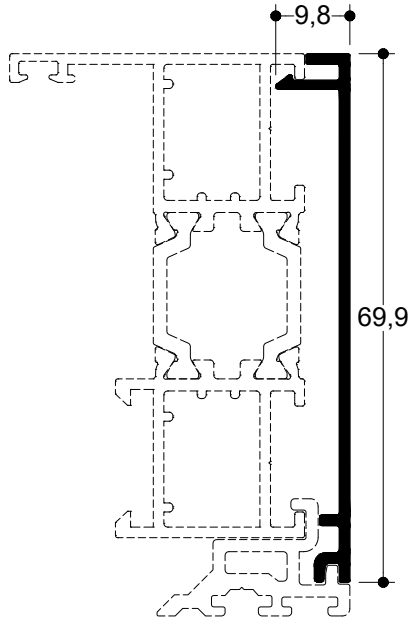

TV-64513

6.0 m | 1146 gr/m
Εσωτερικός Στενός Γάντζος
Inside Narrow Hook

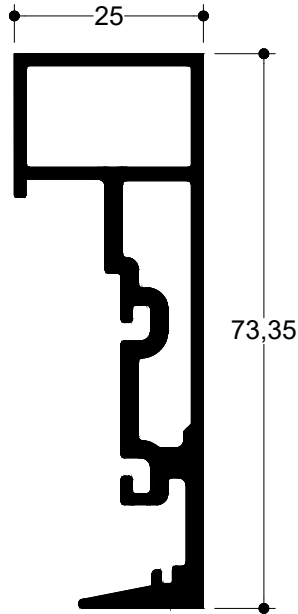

TV-64514

6.0 m | 1262 gr/m
Εξωτερικός Στενός Γάντζος
Outer Narrow Hook

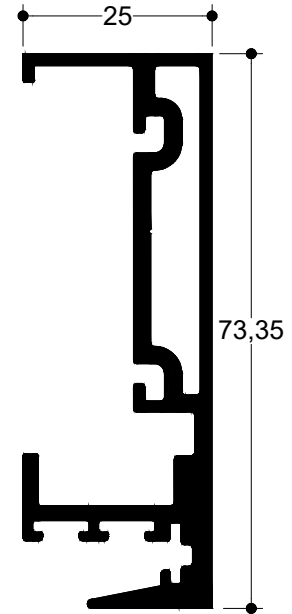

TV-64306

6.0 m | 818 gr/m
Μπινί Φύλλου Τζαμιού
Adjoining Profile for Glass Sash

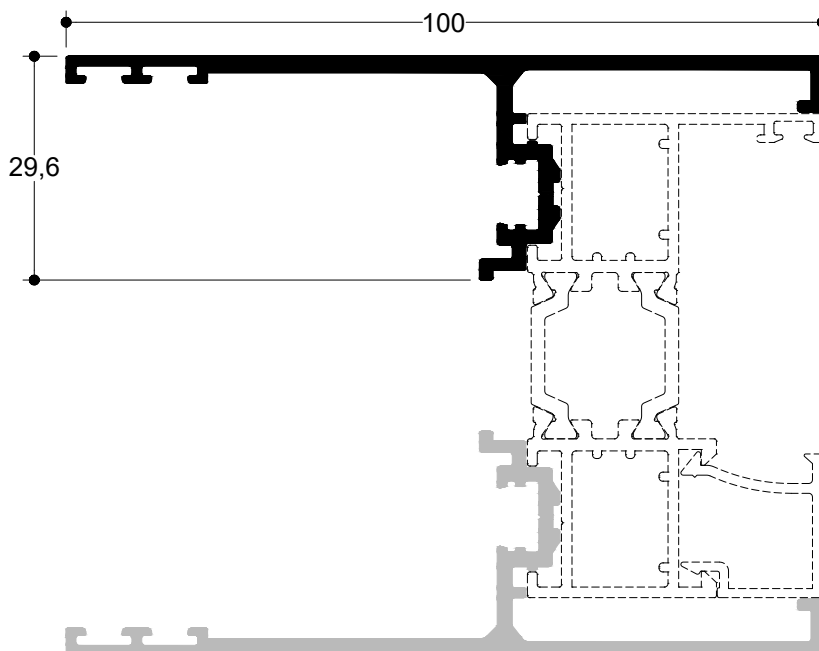

TV-00628

6.0 m | 1489 gr/m

Ενισχυτικό Προφίλ
Reinforcement Profile

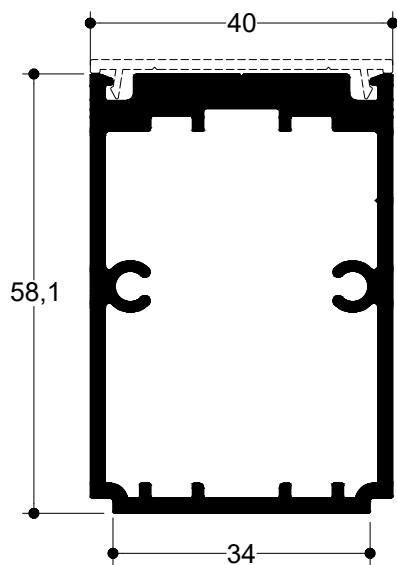

TV-12603

6.0 m | 1368 gr/m

Ενισχυτικό Προφίλ
Reinforcement Profile

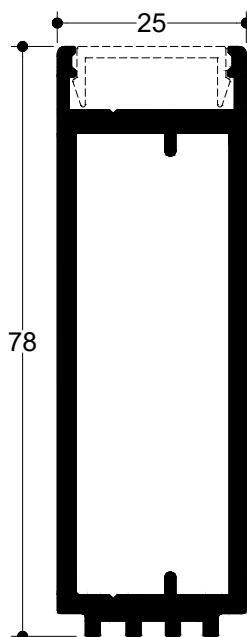

TV-00627

6.0 m | 721 gr/m

Ενισχυτικό Προφίλ
Reinforcement Profile

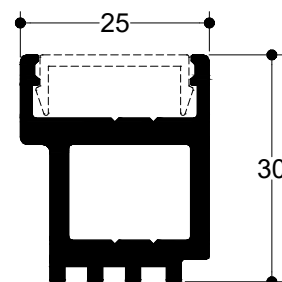

TV-12621

6.0 m | 1231 gr/m

Ενισχυτικό Προφίλ
Reinforcement Profile

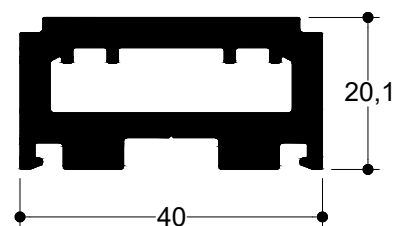

TV-27501

6.0 m | 162 gr/m

Καπάκι για TV 00628
Cap for TV 00628

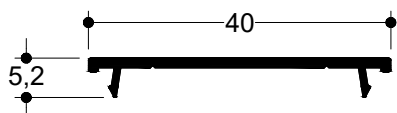

TV-12503

6.0 m | 119 gr/m

Καπάκι για Προφίλ Ενίσχυσης TV 00627
Cover for Reinforcement Profile TV 00627

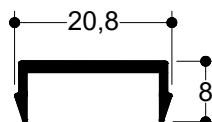

TV-64501

6.0 m | 335 gr/m

Καπάκι Οδηγού Κύλισης
Roller Guide Cover

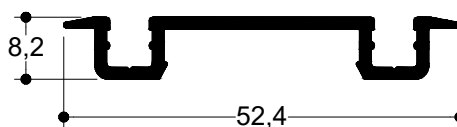

TV-64203

6.0 m 985 gr/m

Φύλλο Σήτας
Insect Screen Sash

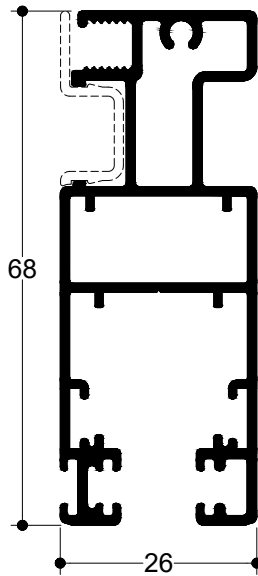

TV-64204

6.0 m 637 gr/m

Φύλλο Σήτας
Insect Screen Sash

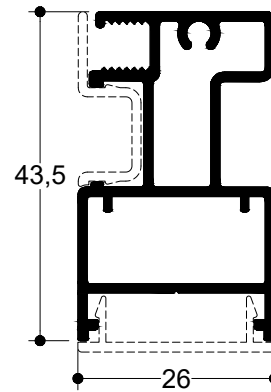

TV-64510

6.0 m 117 gr/m

Καπάκι Πανιού Σήτας
Insect Screen Cloth Cap

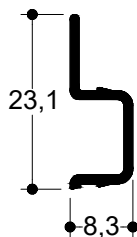

TV-64511

6.0 m 122 gr/m

Καπάκι Φύλλου Σήτας
Cap for Insect Screen Sash

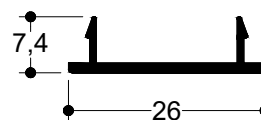

TV-64305

6.0 m 289 gr/m

Μπινί Φύλλου Σήτας
Adjoining Profile for Insect Screen Sash

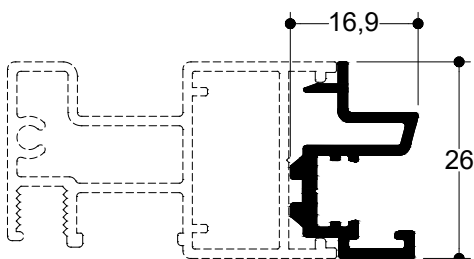

TV-64508

6.0 m 348 gr/m

Προφίλ Στεγάνωσης Σήτας 45mm
Profile for Insect Screen Sealing 45mm

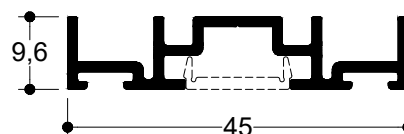

TV-64624

6.0 m 400 gr/m

Φύλλο Στενής Σήτας

Narrow Insect Screen Sash

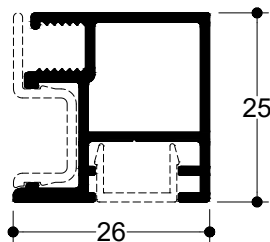

TV-64626

6.0 m 174 gr/m

Στεγάνωση Στενής Σήτας
- Στενού Γάντζου

Sealing Profile for
Narrow Insect Screen

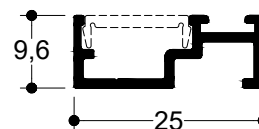

TV-64628

6.0 m 96 gr/m

Πρόσθετο Προφίλ για
Πηχάκι 24mm

Additional Profile for
24mm Glazing Bead

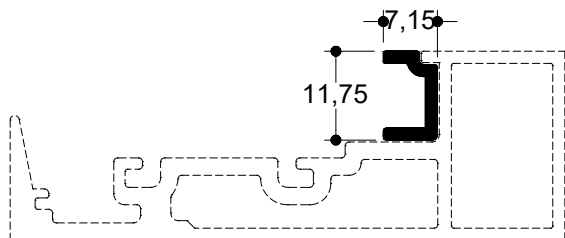

TV-64629

6.0 m 104 gr/m

Πρόσθετο Προφίλ για
Πηχάκι 26mm

Additional Profile for
26mm Glazing Bead

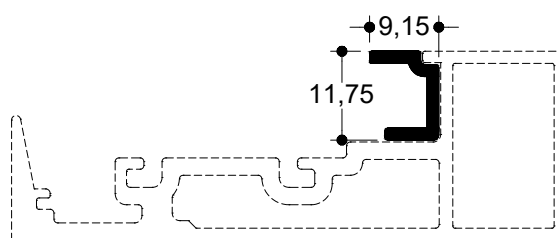

TV-86518

6.0 m 66 gr/m

Καπάκι για TV 64624

Cap for TV 64624

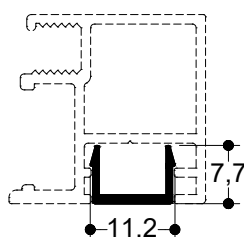

TV-64609

6.0 m 132 gr/m

Γωνία Στεγάνωσης Χωνευτού Φύλλου
Sash Sealing Corner

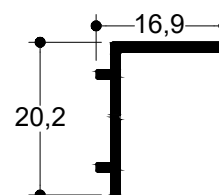

TV-64607

6.0 m | 970 gr/m

Νεροσυλλέκτης
Water Drainage Profile

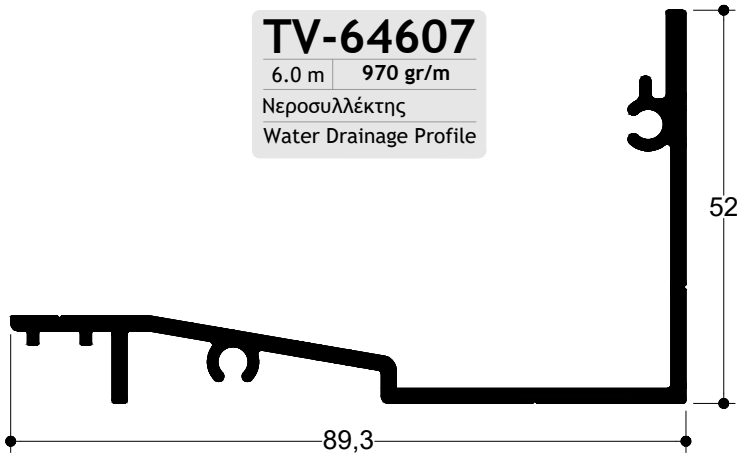

TV-64606

6.0 m | 107 gr/m

Πρόσθετο Προφίλ για Τοποθέτηση
Σκάρας Απορροής
Additional Profile for Drain
Grate Placement

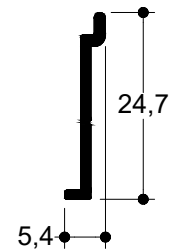

TV-64631

6.0 m | 130 gr/m

Καπάκι Νεροχυτών
Wheephole Cap

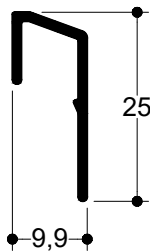

TV-64632

6.0 m | 280 gr/m

Πρόσθετο Προφίλ Κάτω Φύλλου
Additional Profile for Lower Sash

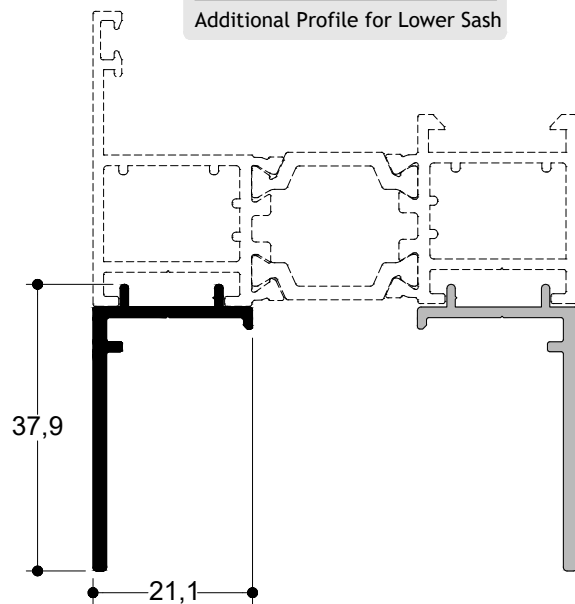

TV 12434

6.0 m | 232 gr/m

Τραβέρσα Σήτας 25mm
Transom for Insect Screen Sash 25mm

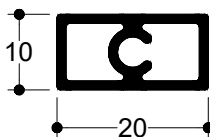

100x40x1.8

6.0 m | 1326 gr/m

100x40x1.8



Σύνθεση Οδηγών
Rails Configuration

Κάτω Δίφυλλος Οδηγός Επαλλήλου / Lower Double Successive Rail Sash

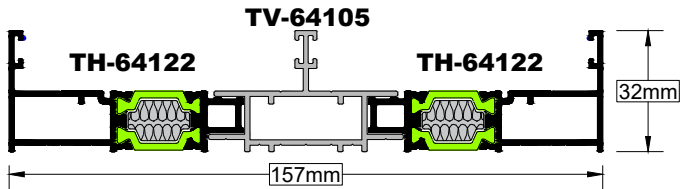

Κάτω Τρίφυλλος Οδηγός Επαλλήλου / Lower Triple Successive Rail Sash

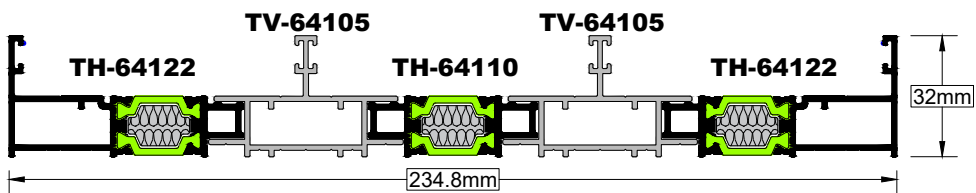

Κάτω Τετράφυλλος Οδηγός Επαλλήλου / Lower Quadruple Successive Rail Sash

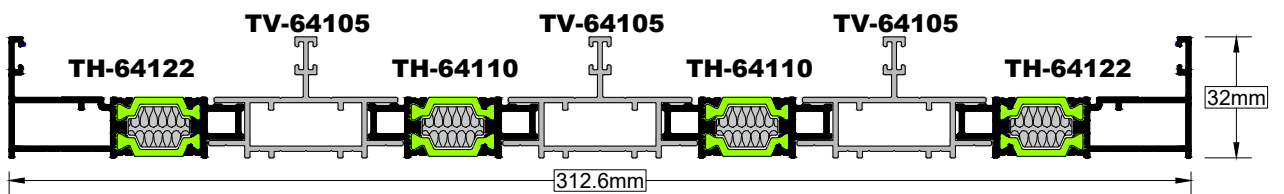

Κάτω Δίφυλλος Οδηγός Επαλλήλου με Σήτα / Lower Double Successive Rail Sash with Insect Screen

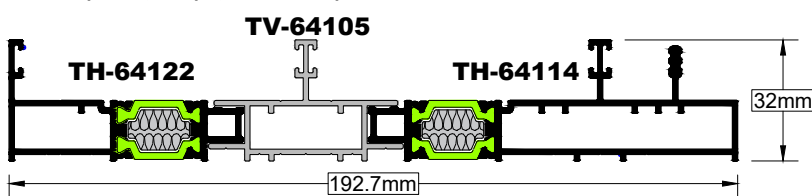

Κάτω Τρίφυλλος Οδηγός Επαλλήλου με Σήτα / Lower Triple Sash Successive Rail Sash with Insect Screen

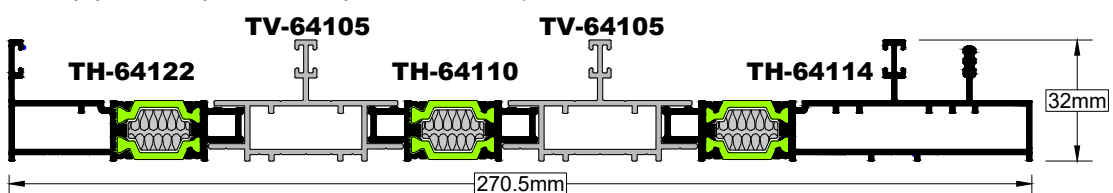

Σύνθεση Οδηγών
Rails Configuration

Πλευρικός και Άνω Δίφυλλος Οδηγός Επαλλήλου 44mm / Side and Upper Double Successive Rail Sash 44mm

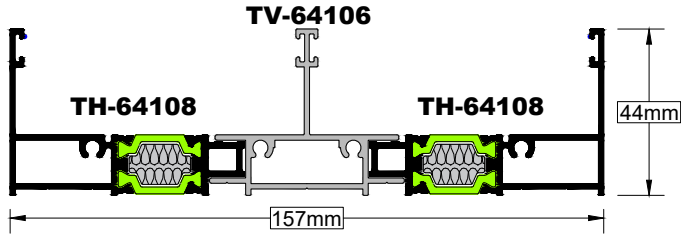

Πλευρικός και Άνω Τρίφυλλος Οδηγός Επαλλήλου 44mm / Side and Upper Triple Successive Rail Sash 44mm

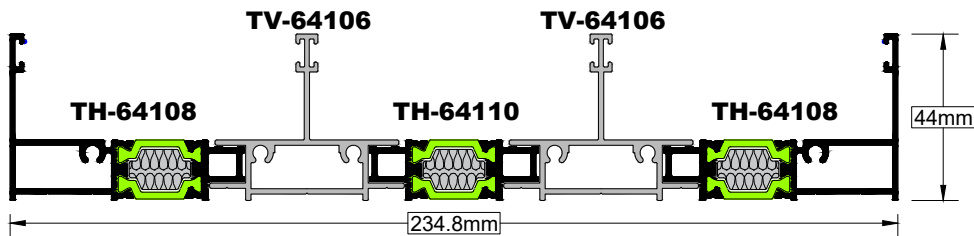

Πλευρικός και Άνω Τετράφυλλος Οδηγός Επαλλήλου 44mm / Side and Upper Quadruple Successive Rail Sash 44mm

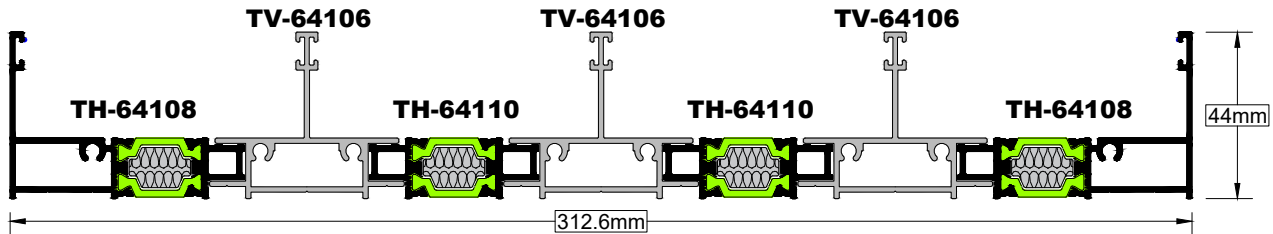

Πλευρικός και Άνω Δίφυλλος Οδηγός Επαλλήλου με Σήτα 44mm / Side and Upper Double Successive Rail Sash with Insect Screen 44mm

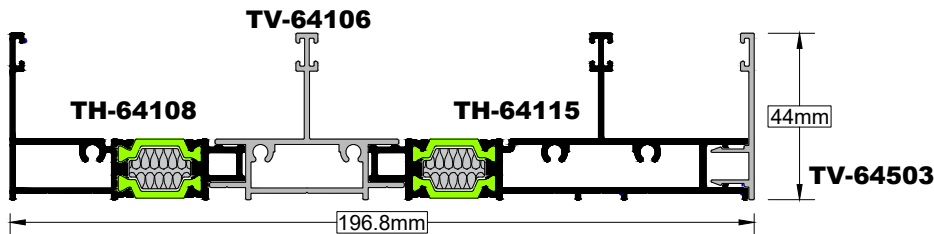

Πλευρικός και Άνω Τρίφυλλος Οδηγός Επαλλήλου με Σήτα 44mm / Side and Upper Triple Successive Rail Sash with Insect Screen 44mm

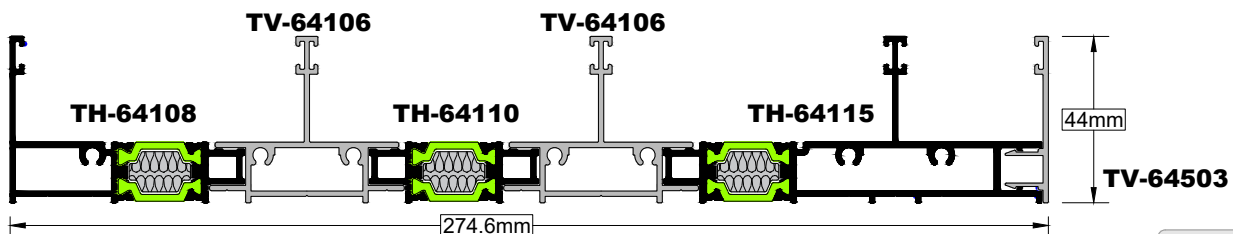

Σύνθεση Οδηγών
Rails Configuration

Πλευρικός και Άνω Δίφυλλος Οδηγός Επαλλήλου 73mm / Side and Upper Double Successive Rail Sash 73mm

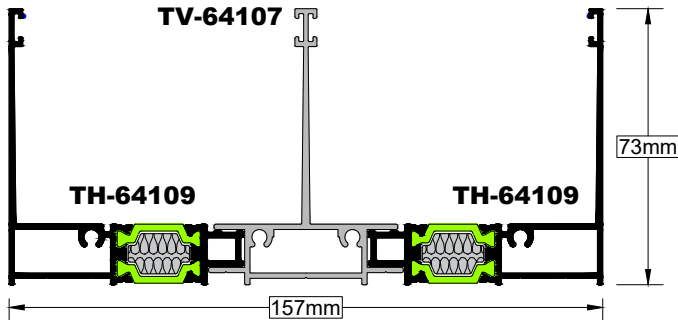

Πλευρικός και Άνω Τρίφυλλος Οδηγός Επαλλήλου 73mm / Side and Upper Triple Successive Rail Sash 73mm

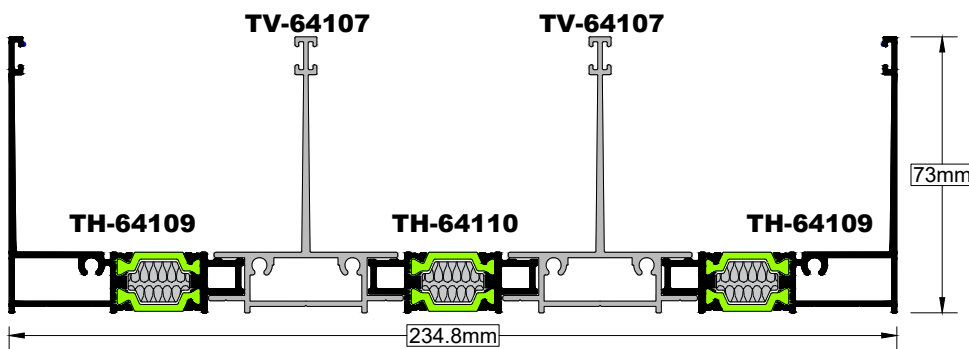

Πλευρικός και Άνω Τετράφυλλος Οδηγός Επαλλήλου 73mm / Side and Upper Quadruple Successive Rail Sash 73mm

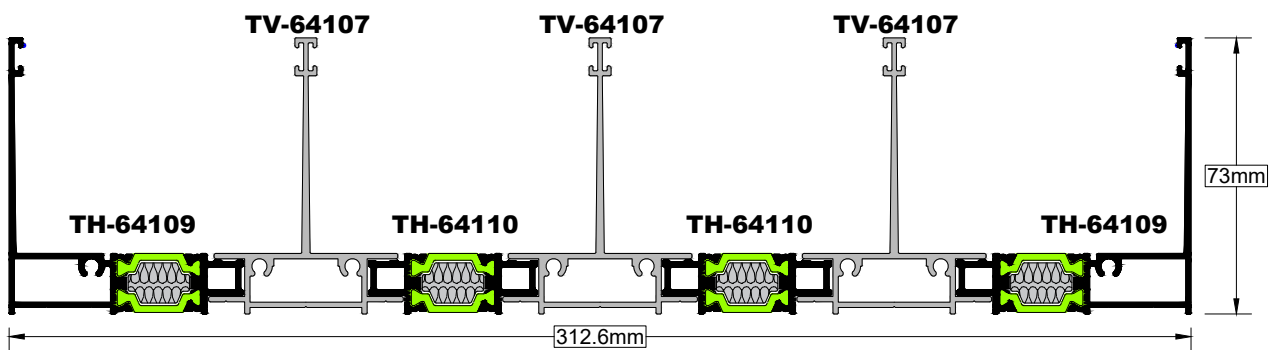

Πλευρικός και Άνω Δίφυλλος Οδηγός Επαλλήλου με Σήτα 73mm / Side and Upper Double Successive Rail Sash with Insect Screen 73mm

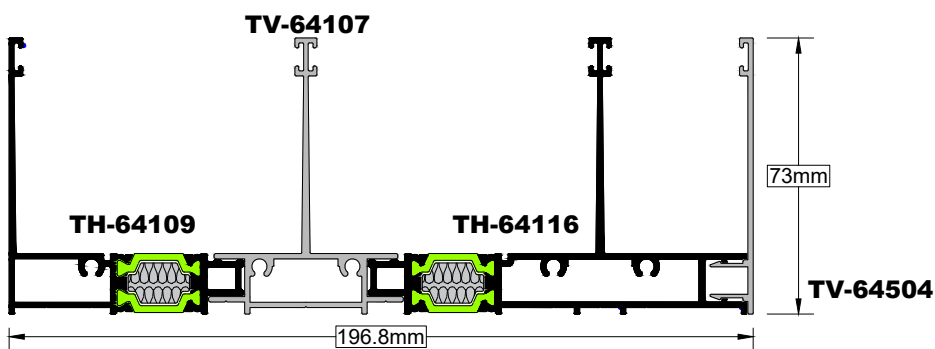

Πλευρικός και Άνω Τρίφυλλος Οδηγός Επαλλήλου με Σήτα 73mm / Side and Upper Triple Successive Rail Sash with Insect Screen 73mm

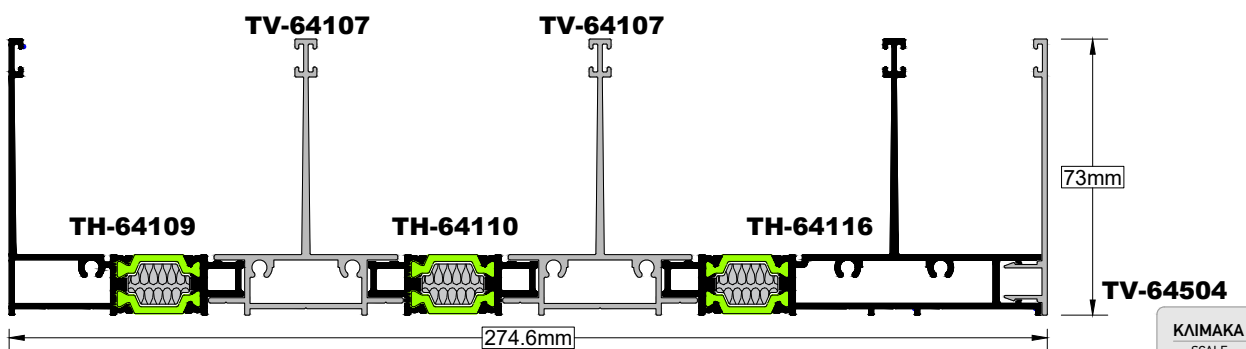

1.1.25

Σύνθεση Οδηγών Βάσης Νεροσυλλέκτη
Rails Configuration of Water Collector Base

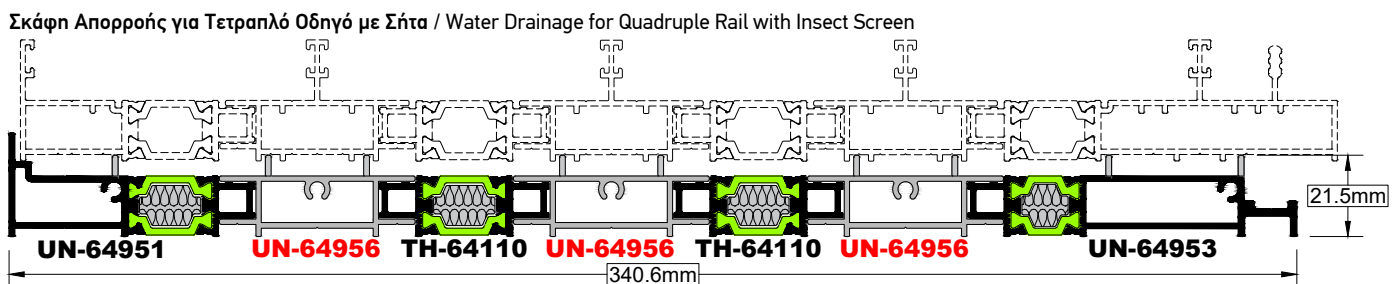
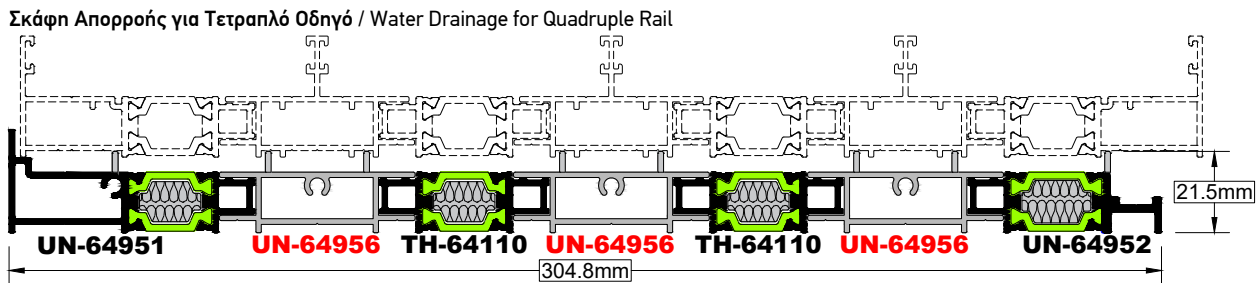
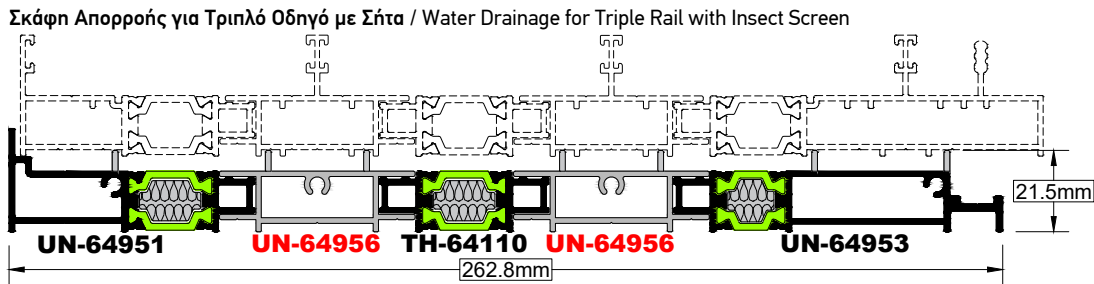
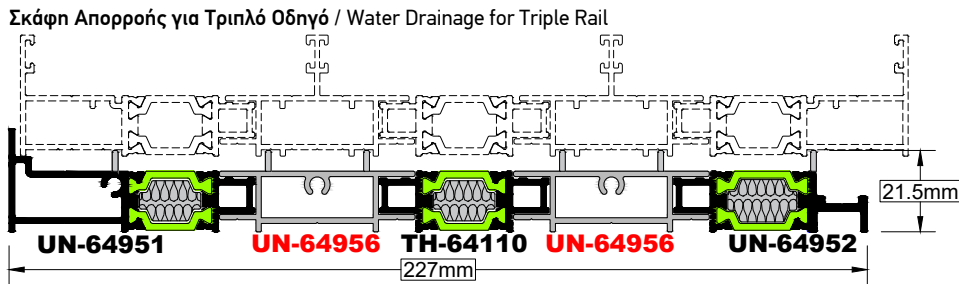
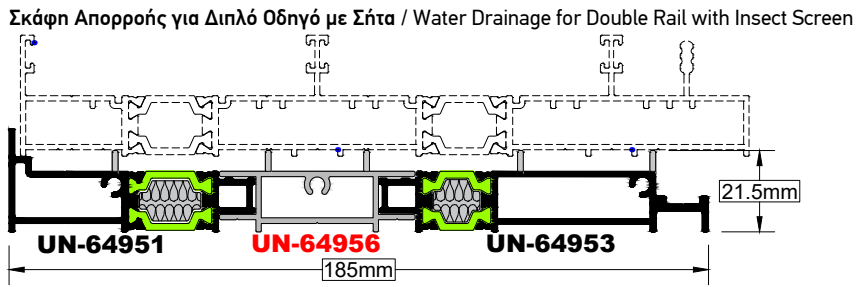
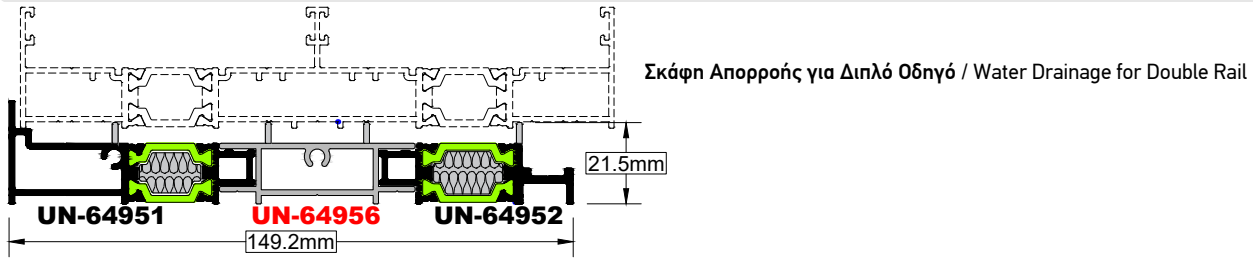

Σημείωση:

Στον πίνακα παρουσιάζονται τα θεωρητικά πάχη των υαλοπινάκων που θα μπορούσαν να χρησιμοποιηθούν. Στους υαλοπίνακες μπορούν να γίνουν πολλοί συνδυασμοί όσον αφορά το συνολικό πάχος τους. Ανάλογα με τις απαιτήσεις του πελάτη, υπάρχουν στην αγορά υαλοπίνακες οι οποίοι προσφέρουν πολύ καλή θερμομόνωση και ηχομόνωση.

Προσοχή:

Τόσο στην εξωτερική όσο και στην εσωτερική πλευρά του φύλλου **δεν προτείνεται** η χρήση σιλικόνης σε αντικατάσταση των ελαστικών.

Note:

The table shows the theoretically width for the glasses that can use. There can be many combinations for the total thickness of the glass. Also you can use 2 clips together in order to have the maximum thickness of glass. By the customers requirements, there are glasses at the market that offers very good thermal insulation and sound reduction.

Attention:

On both the outside and the inside sash side the use of silicone is **not recommended** as a replacement of the gaskets.

Συνθέσεις Πηχάκια - Τζάμια					
Πηχάκι Τζαμιού / Glazing Bead	Έξω Λάστιχο / Outside Gasket		Τζάμι / Glass	Μέσα Λάστιχο / Inside Gasket	
	A(mm)	Κωδικός / Code	B(mm)	C(mm)	Κωδικός / Code
19mm	6	AE-GA-56402	27	8	AE-GA-00404
	6	AE-GA-56402	28	7	AE-GA-12412
	6	AE-GA-56402	29	6	AE-GA-00401
	6	AE-GA-56402	30	5	AE-GA-00403
	6	AE-GA-56402	31	4	AE-GA-12409
	3	AE-GA-004027		7	AE-GA-12412
	6	AE-GA-56402	32	3	AE-GA-12408
	3	AE-GA-004027		6	AE-GA-12411
	6	AE-GA-56402	33	2	AE-GA-12407
	3	AE-GA-004027		5	AE-GA-12410
	3	AE-GA-004027	34	4	AE-GA-12409
	3	AE-GA-004027	35	3	AE-GA-12408
24mm	6	AE-GA-56402	27	3	AE-GA-12408
	3	AE-GA-004027		6	AE-GA-12411
	6	AE-GA-56402	28	2	AE-GA-12407
	3	AE-GA-004027		5	AE-GA-12410
	3	AE-GA-004027	29	4	AE-GA-12409
	3	AE-GA-004027	30	3	AE-GA-12408
	3	AE-GA-004027	31	2	AE-GA-12407
26mm	3	AE-GA-004027	27	4	AE-GA-12411
	3	AE-GA-004027	28	3	AE-GA-12408
	3	AE-GA-004027	29	2	AE-GA-12407

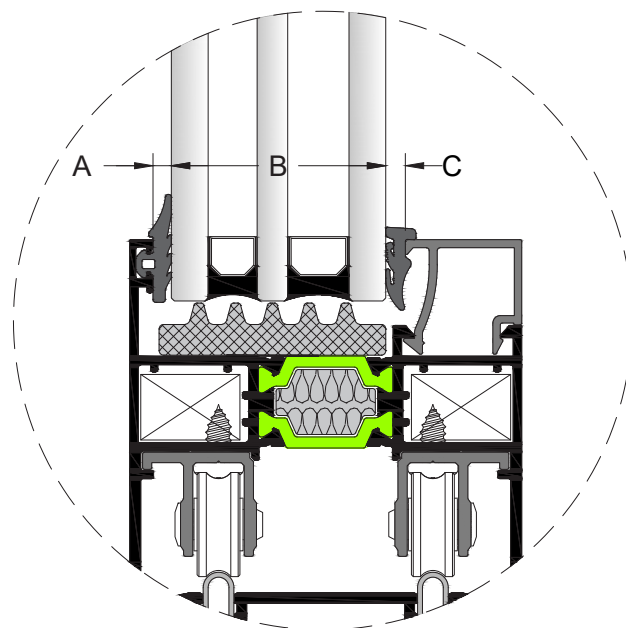

Σημείωση:

Στον πίνακα παρουσιάζονται τα θεωρητικά πάχη των υαλοπινάκων που θα μπορούσαν να χρησιμοποιηθούν. Στους υαλοπίνακες μπορούν να γίνουν πολλοί συνδυασμοί όσον αφορά το συνολικό πάχος τους. Ανάλογα με τις απαιτήσεις του πελάτη, υπάρχουν στην αγορά υαλοπίνακες οι οποίοι προσφέρουν πολύ καλή θερμομόνωση και ηχομόνωση.

Προσοχή:

Τόσο στην εξωτερική όσο και στην εσωτερική πλευρά του φύλλου **δεν προτείνεται** η χρήση σιλικόνης σε αντικατάσταση των ελαστικών.

Note:

The table shows the theoretically width for the glasses that can use. There can be many combinations for the total thickness of the glass. Also you can use 2 clips together in order to have the maximum thickness of glass. By the customers requirements, there are glasses at the market that offers very good thermal insulation and sound reduction.

Attention:

On both the outside and the inside sash side the use of silicone is **not recommended** as a replacement of the gaskets.

Συνθέσεις Πηχάκια - Τζάμια				
Έξω Λάστιχο / Outside Gasket		Τζάμι / Glass	Μέσα Λάστιχο / Inside Gasket	
A(mm)	Κωδικός / Code	B(mm)	C(mm)	Κωδικός / Code
7	AE-GA-12412	27	7	AE-GA-12412
6.5	AE-GA-12412	28	6.5	AE-GA-12412
6	AE-GA-12411	29	6	AE-GA-12411
5.5	AE-GA-12411	30	5.5	AE-GA-12411
5	AE-GA-12410	31	5	AE-GA-12410
4.5	AE-GA-12410	32	4.5	AE-GA-12410
4	AE-GA-12409	33	4	AE-GA-12409
3.5	AE-GA-12409	34	3.5	AE-GA-12409
3	AE-GA-12408	35	3	AE-GA-12408

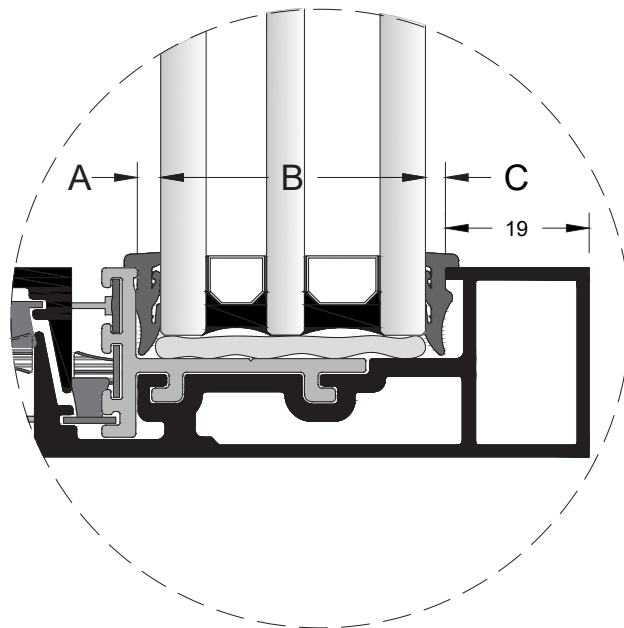

Συνθέσεις Πηχάκια - Τζάμια						
Έξω Λάστιχο / Outside Gasket		Τζάμι / Glass	Μέσα Λάστιχο / Inside Gasket			
A(mm)	Κωδικός / Code	B(mm)	C(mm)	Κωδικός / Code	Πηχάκι / Glazing Bead	Πρόσθετο Πηχάκι Γάντζου / Additional Glazing Bead on Hook
4.5	AE-GA-12410	27	4.5	AE-GA-12410	TV-00513 (24mm)	TV-64628
4	AE-GA-12409	28	4	AE-GA-12409	TV-00513 (24mm)	TV-64628
3.5	AE-GA-12409	29	3.5	AE-GA-12409	TV-00513 (24mm)	TV-64628
3	AE-GA-12408	30	3	AE-GA-12408	TV-00513 (24mm)	TV-64628
2.5	AE-GA-12408	31	2.5	AE-GA-12408	TV-00513 (24mm)	TV-64628
2	AE-GA-12407	32	2	AE-GA-12407	TV-00513 (24mm)	TV-64628
3.5	AE-GA-12409	27	3.5	AE-GA-12409	TV-00514 (26mm)	TV-64629
3	AE-GA-12408	28	3	AE-GA-12408	TV-00514 (26mm)	TV-64629
2.5	AE-GA-12408	29	2.5	AE-GA-12408	TV-00514 (26mm)	TV-64629
2	AE-GA-12407	30	2	AE-GA-12407	TV-00514 (26mm)	TV-64629

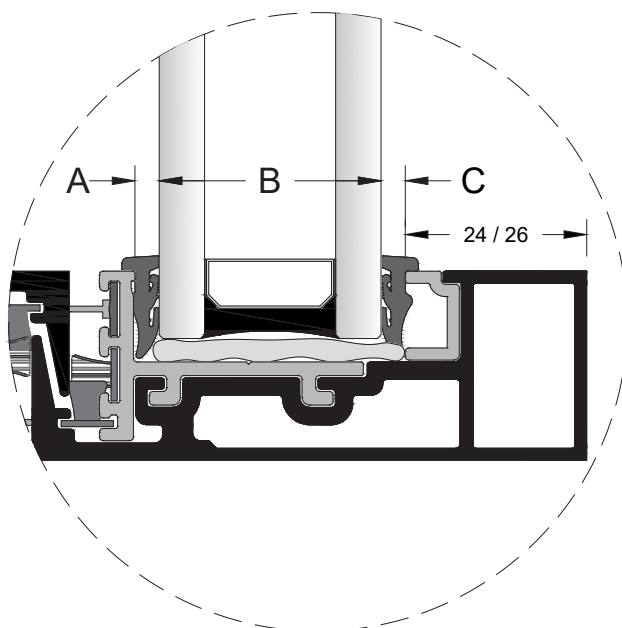
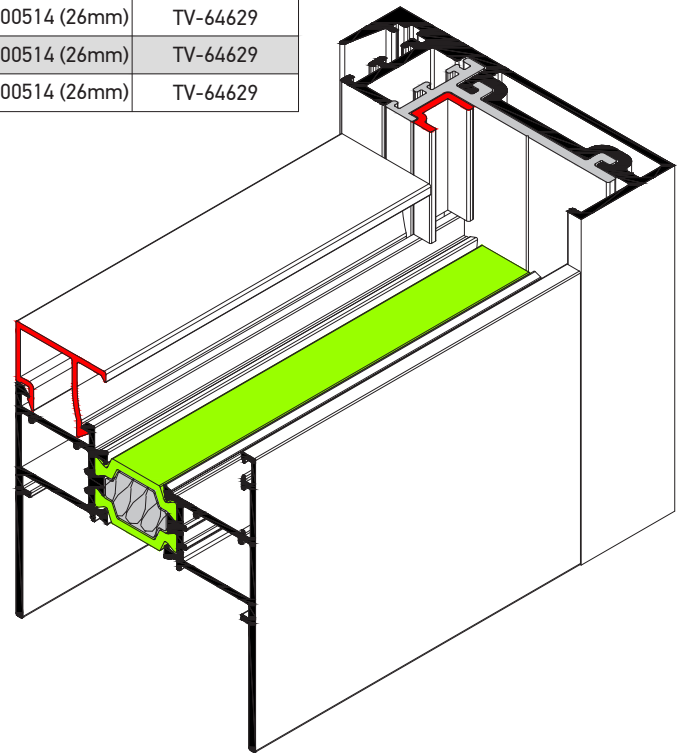

Ανάλυση Θερμομονωτικών Βεργών ανά Προφίλ
Thermal Insulation Bar Analysis for each Profile

Το μήκος όλων των θερμομονωτικών μπαρών είναι 2 μέτρα.
The length of all the insulation bars are 2 meters.

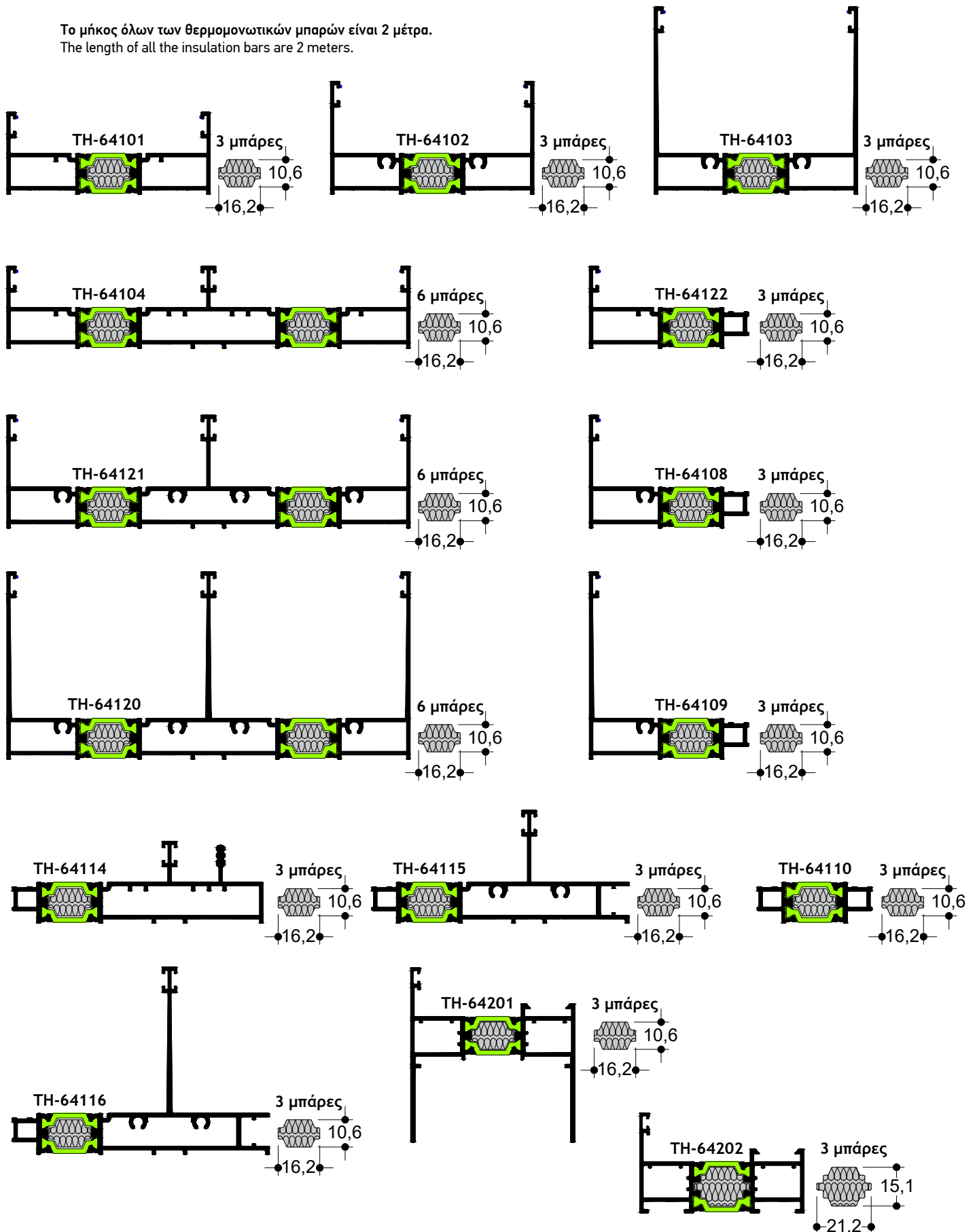

Ανάλυση Θερμομονωτικών Βεργών ανά Προφίλ
Thermal Insulation Bar Analysis for each Profile

Το μήκος όλων των θερμομονωτικών μπαρών είναι 2 μέτρα.
The length of all the insulation bars are 2 meters.

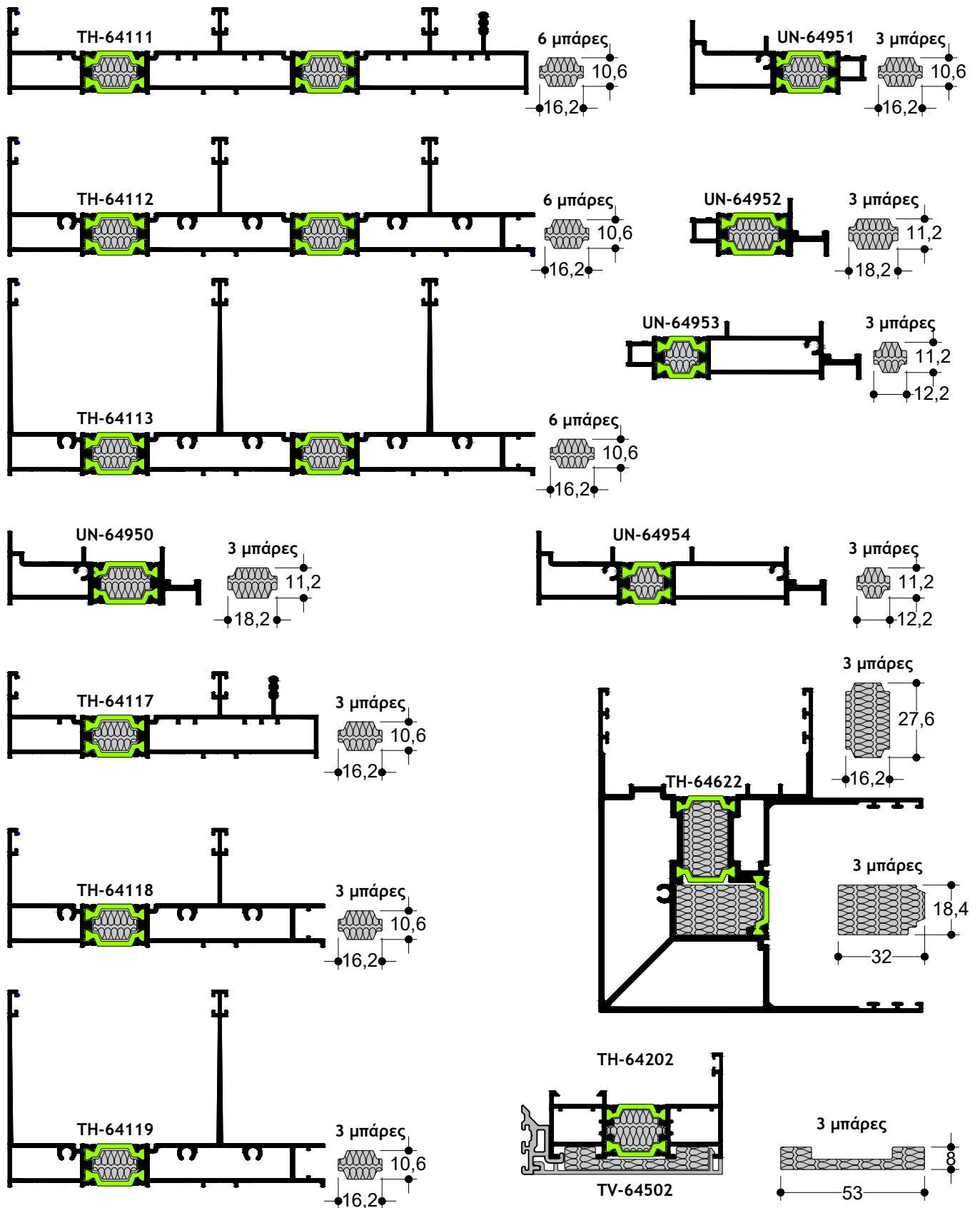

1.2

Κατασκευαστικές Τομές
Sections

Τυπολογίες Τομών
Section Typology

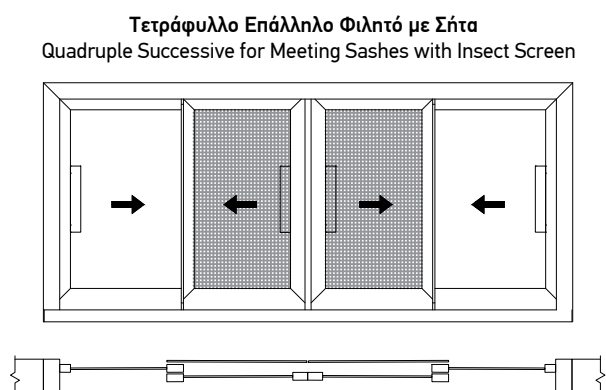
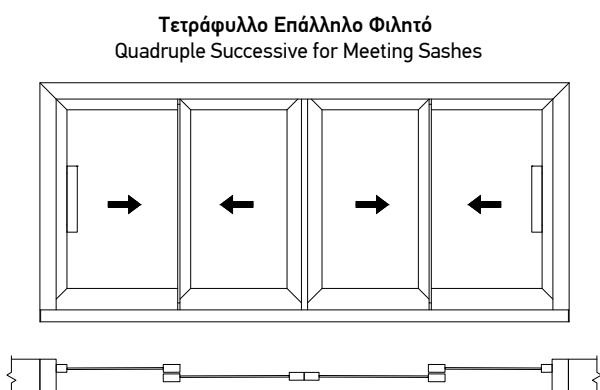
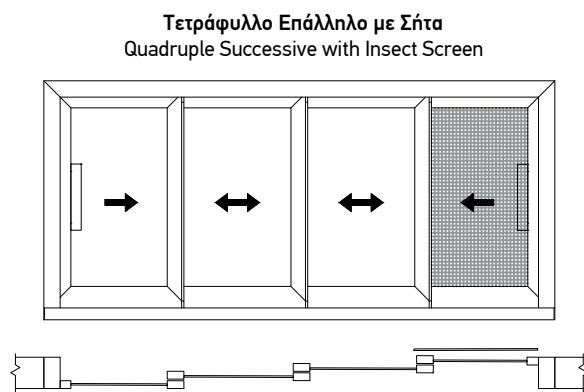
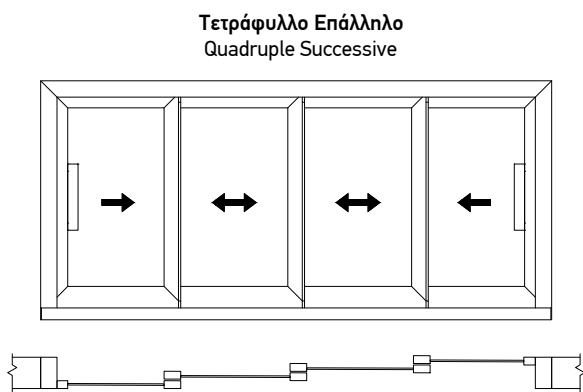
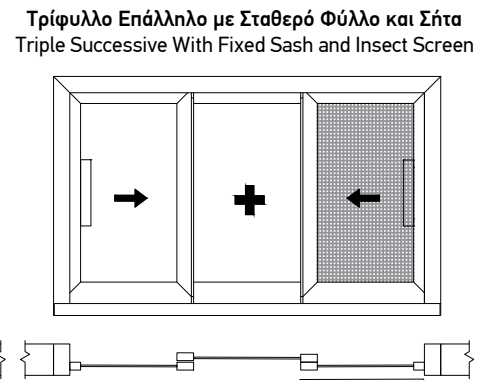
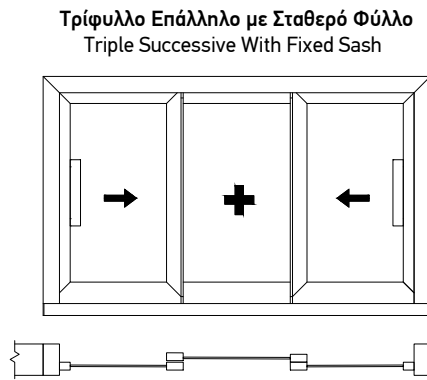
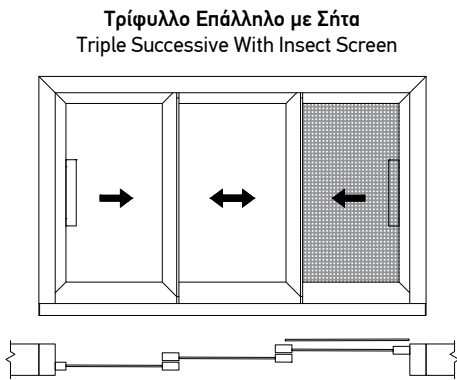
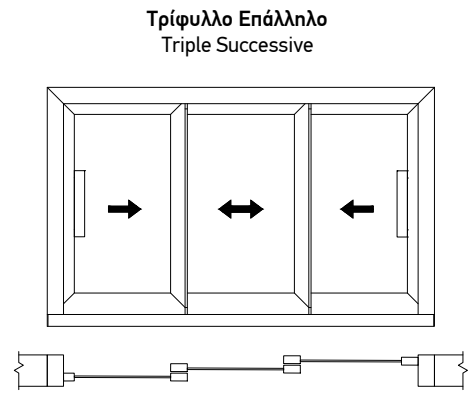
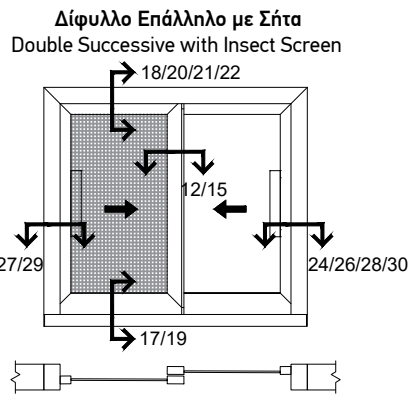
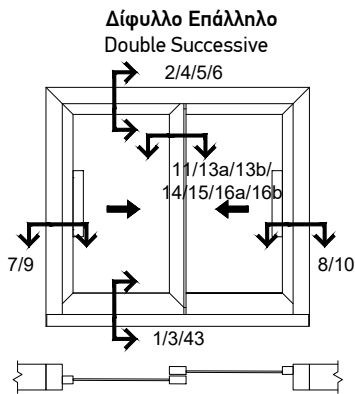

Όλες οι τυπολογίες με τα επάλληλα διατίθενται εκτός από γάντζο 45mm και με στενό γάντζο 25mm.
All the successive configurations are available with both 45mm hook and 25mm narrow hook.

Τυπολογίες Τομών
Section Typology

Τετράφυλλο Επάλληλο με Σταθερά
Quadruple Successive with Fixed Sashes

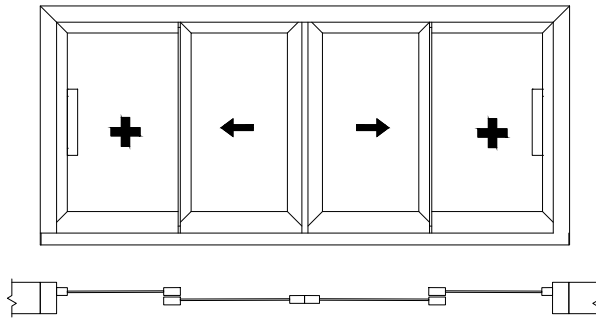

Γωνιακή Κατασκευή
Corner Structure

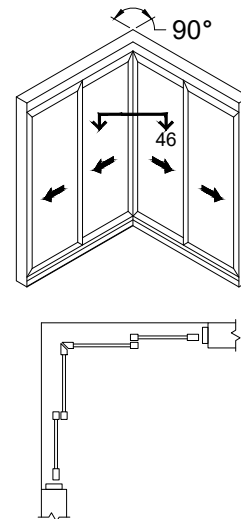

Μονόφυλλο Χωνευτό
Single Sash for In-Wall

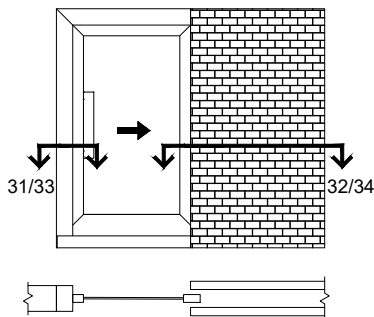

Μονόφυλλο Χωνευτό με Σήτα
Single Sash for In-Wall with Insect Screen

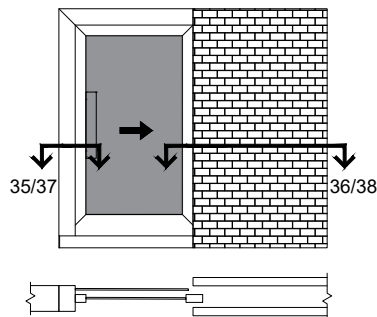

Δίφυλλο Επάλληλο Παρασυρόμενο
Adrift Double Successive

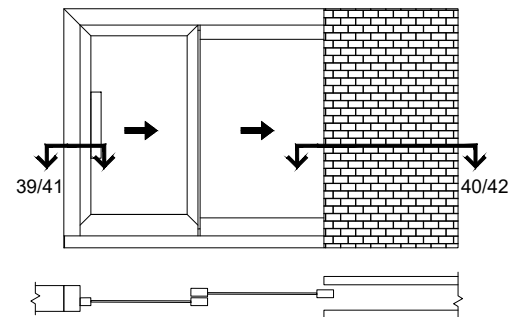

Δίφυλλο Χωνευτό
Double Sash for In-Wall

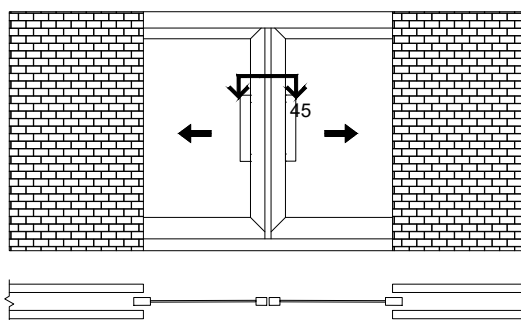

Δίφυλλο Χωνευτό με Σήτα
Double Sash for In-Wall with Insect Screen

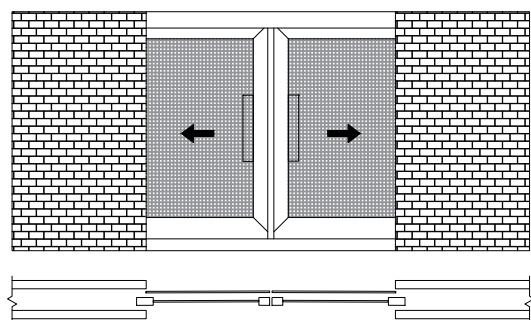

Όλες οι τυπολογίες με τα επάλληλα διατίθενται εκτός από γάντζο 45mm και με στενό γάντζο 25mm.
All the successive configurations are available with both 45mm hook and 25mm narrow hook.

TOMH
SECTION **1** **ΚΛΙΜΑΚΑ**
SCALE **1:1**

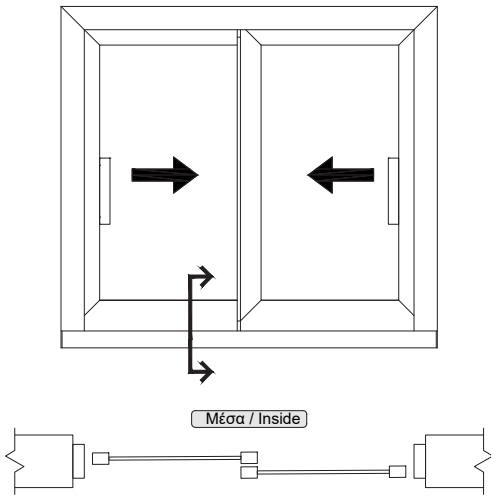

TYPE 1

Στην τομή παρουσιάζεται η βασική κατασκευή φύλλου με εμφανές ύψος όψης 58mm.
In this page is being shown the basic case of sash with visible sash height at 58mm.



Για καλύτερη στεγάνωση προτείνεται η χρήση ενισχυμένων βουρτσάκιων BR-00975 (6mm). Σε άλλη περίπτωση χρησιμοποιούμε το βουρτσάκι BR-009045 (7mm)

For better insulation it is suggested the use of reinforcement brushes BR-00975 (6mm). In any other case we use the brush BR-009045 (7mm).

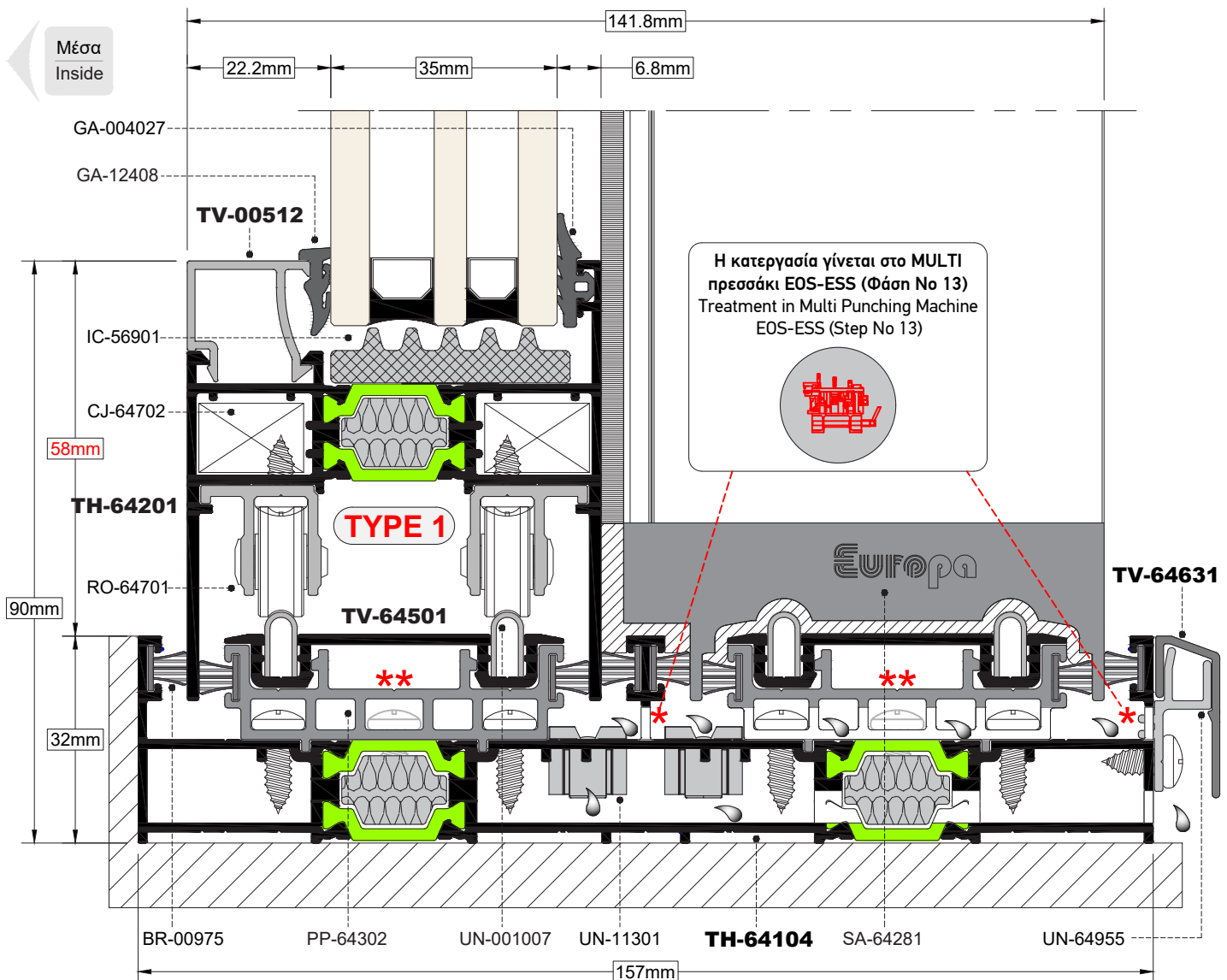

** Η κεντρική βίδα είναι προαιρετική.
The central screw is optional.

ΤΟΜΗ
SECTION **2**

ΚΛΙΜΑΚΑ
SCALE **1:1**

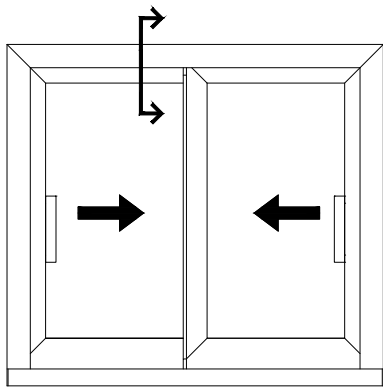

Προσοχή κατά το βίδωμα
του πλαισίου στην
κατασκευή.
Be careful when screwing
the frame to the structure.

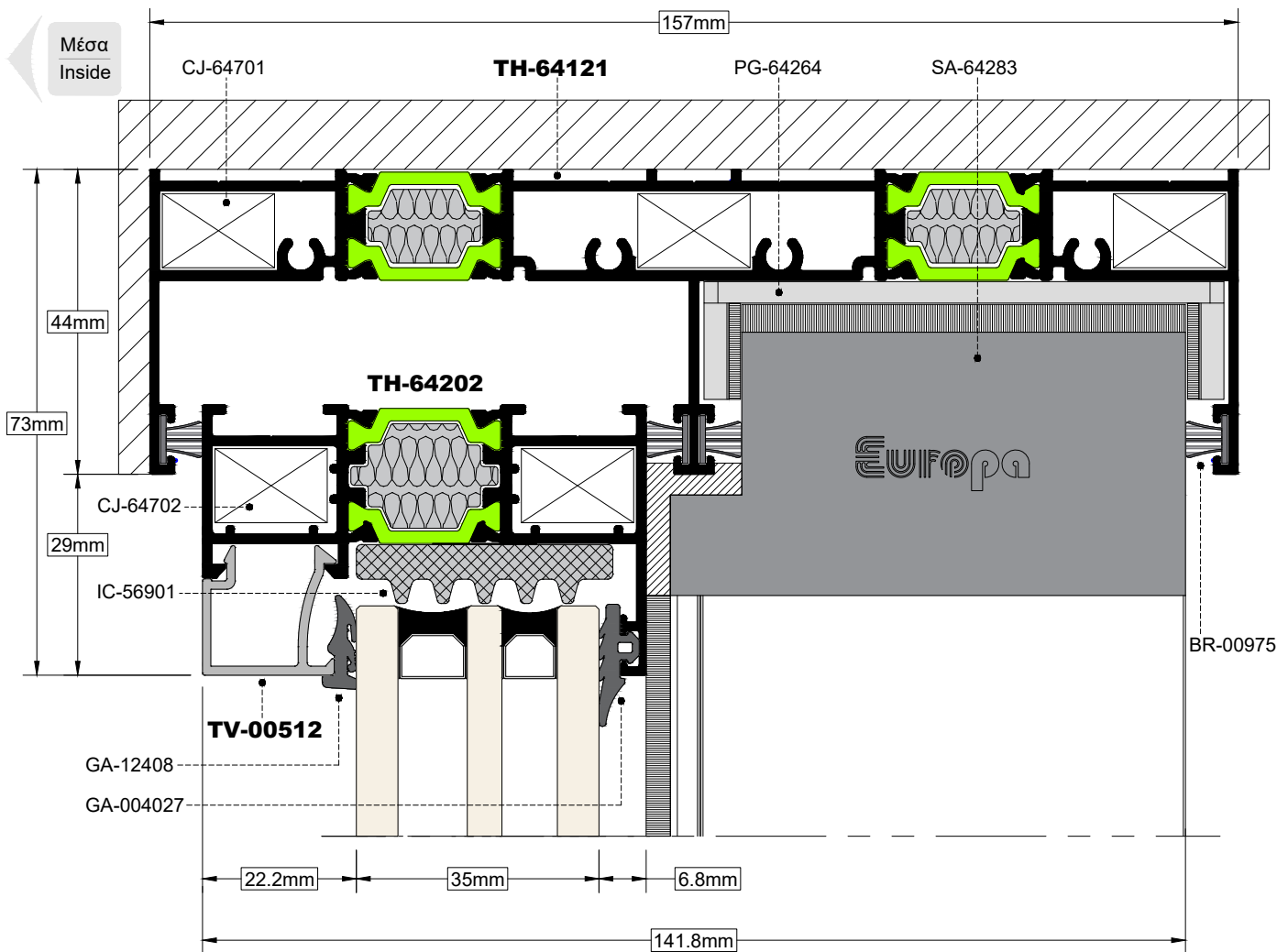
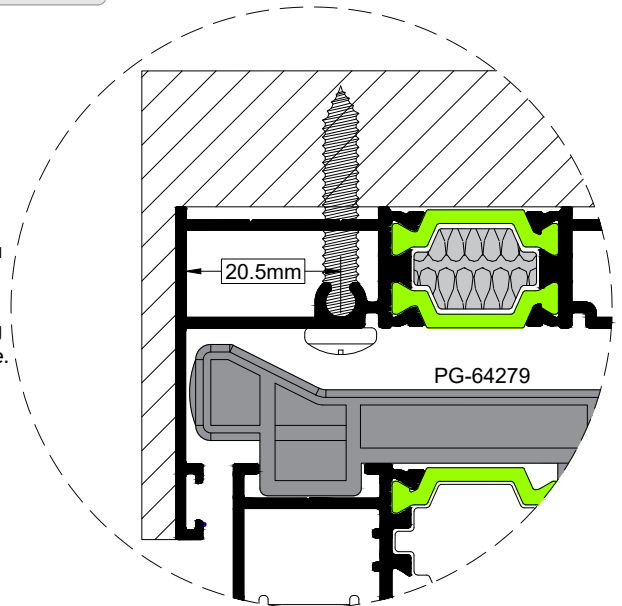
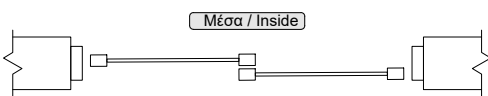

ΤΟΜΗ
SECTION 3

ΚΛΙΜΑΚΑ
SCALE 1:1

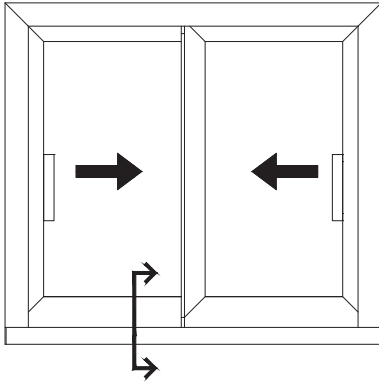

TYPE 2

Στη τομή παρουσιάζεται η εναλλακτική κατασκευή φύλλου με πρόσθετο προφίλ στο κάτω μέρος με εμφανές ύψος όψης 64mm.

In this page is being shown the alternative case of sash with use of TH-64202 all around and additional profiles on bottom side of sash.



Στη τομή παρουσιάζεται η εναλλακτική περίπτωση με διαιρούμενο οδηγό

In this page is being shown the alternative case of rail (multiple rails)

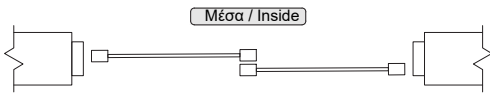

Στις συνδέσεις οδηγών επέκτασης είναι απαραίτητη η χρήση αρμόκολλας πριν τη σύνδεση των προφίλ.

In the connection of the expansion rails it is necessary to use joint glue before connecting the profiles.

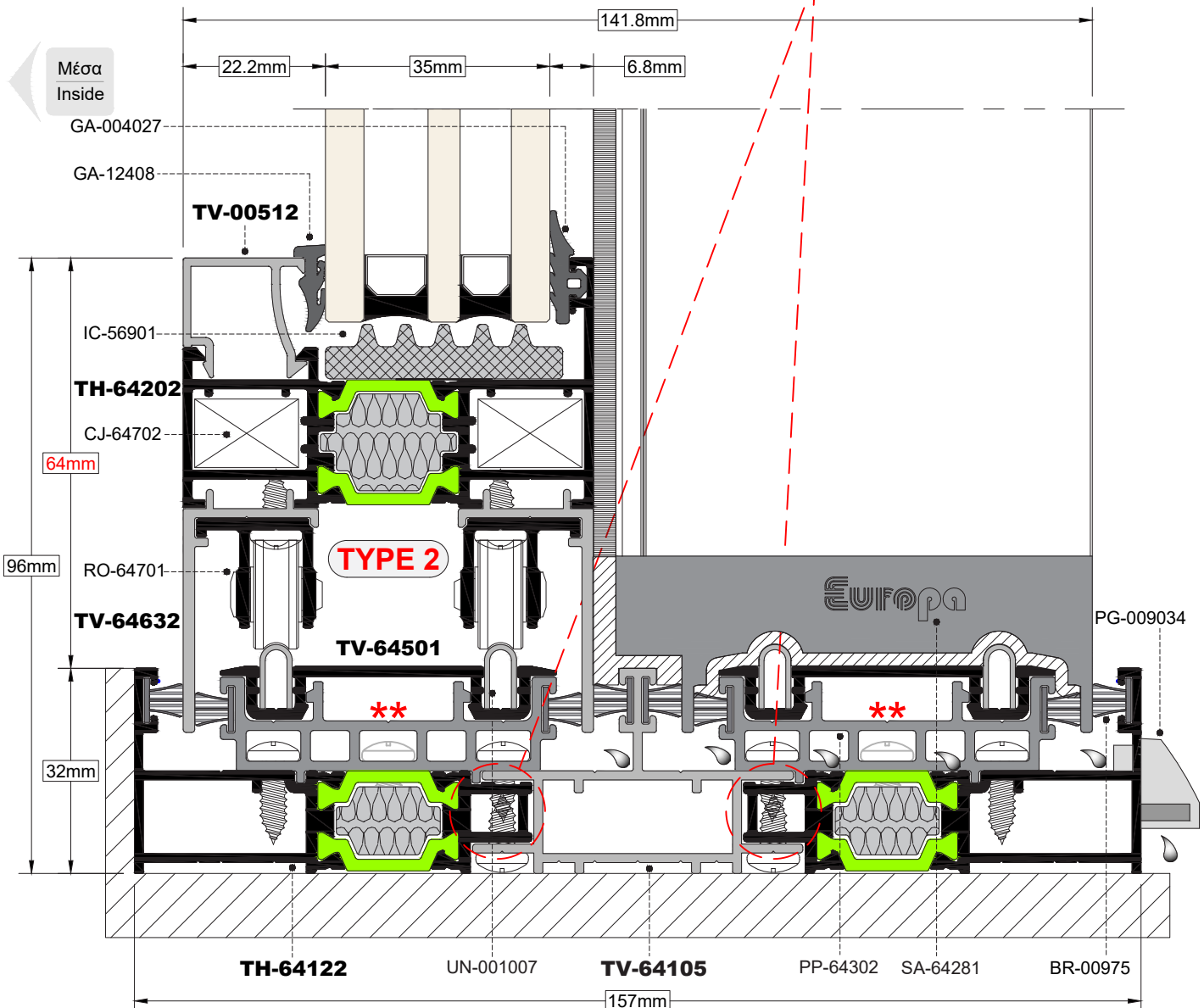

** Η κεντρική βίδα είναι προαιρετική.
The central screw is optional.

TOMH
SECTION 4

ΚΑΙΜΑΚΑ
SCALE 1:1

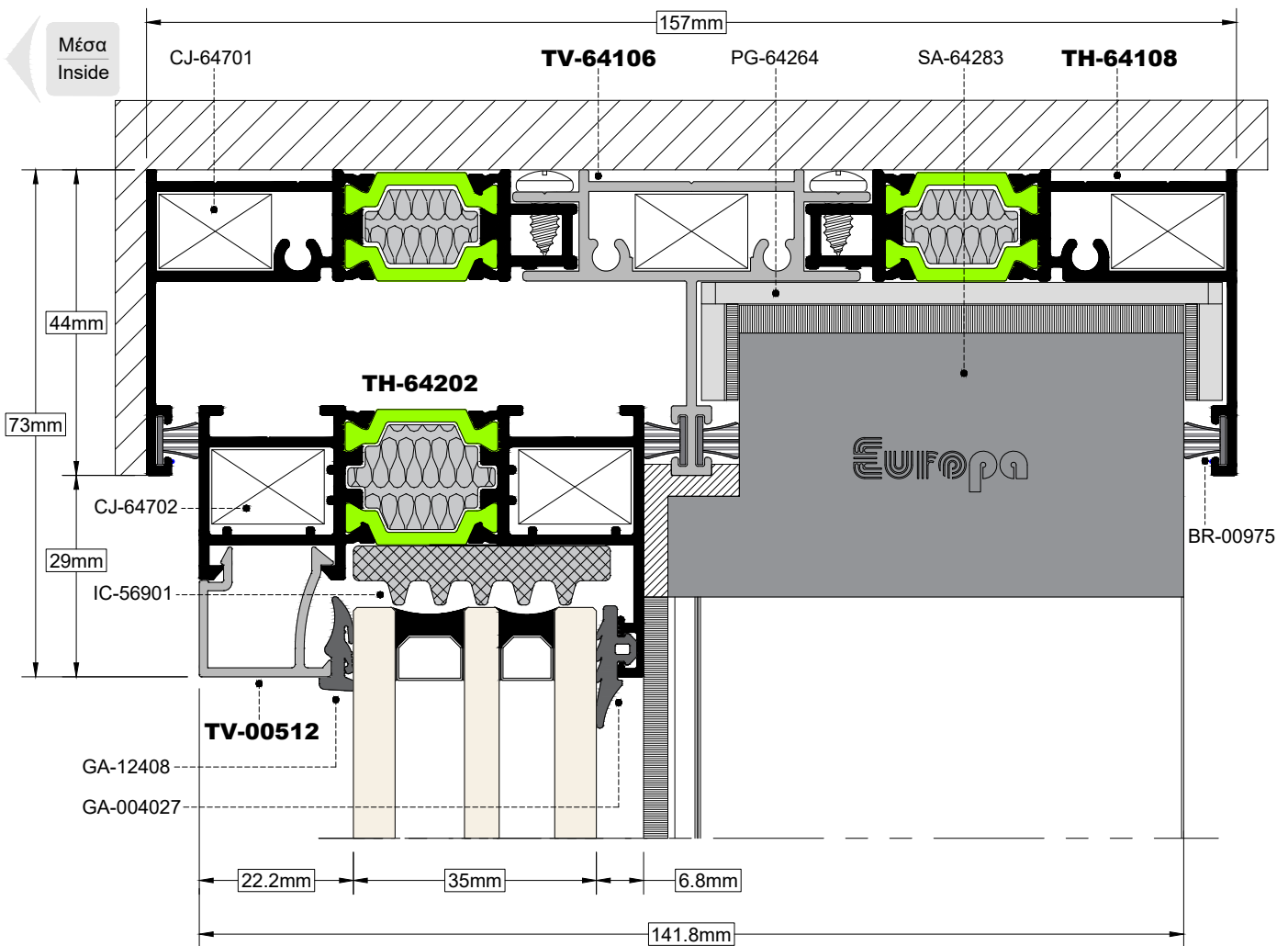
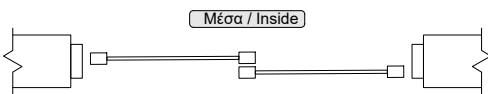
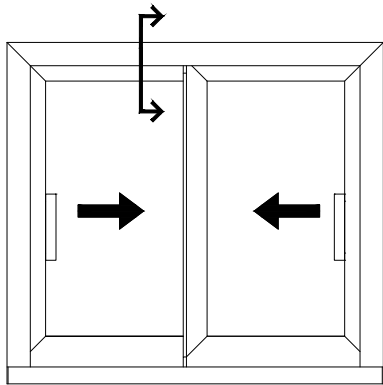

TOMH SECTION **5** ΚΛΙΜΑΚΑ SCALE 1:1

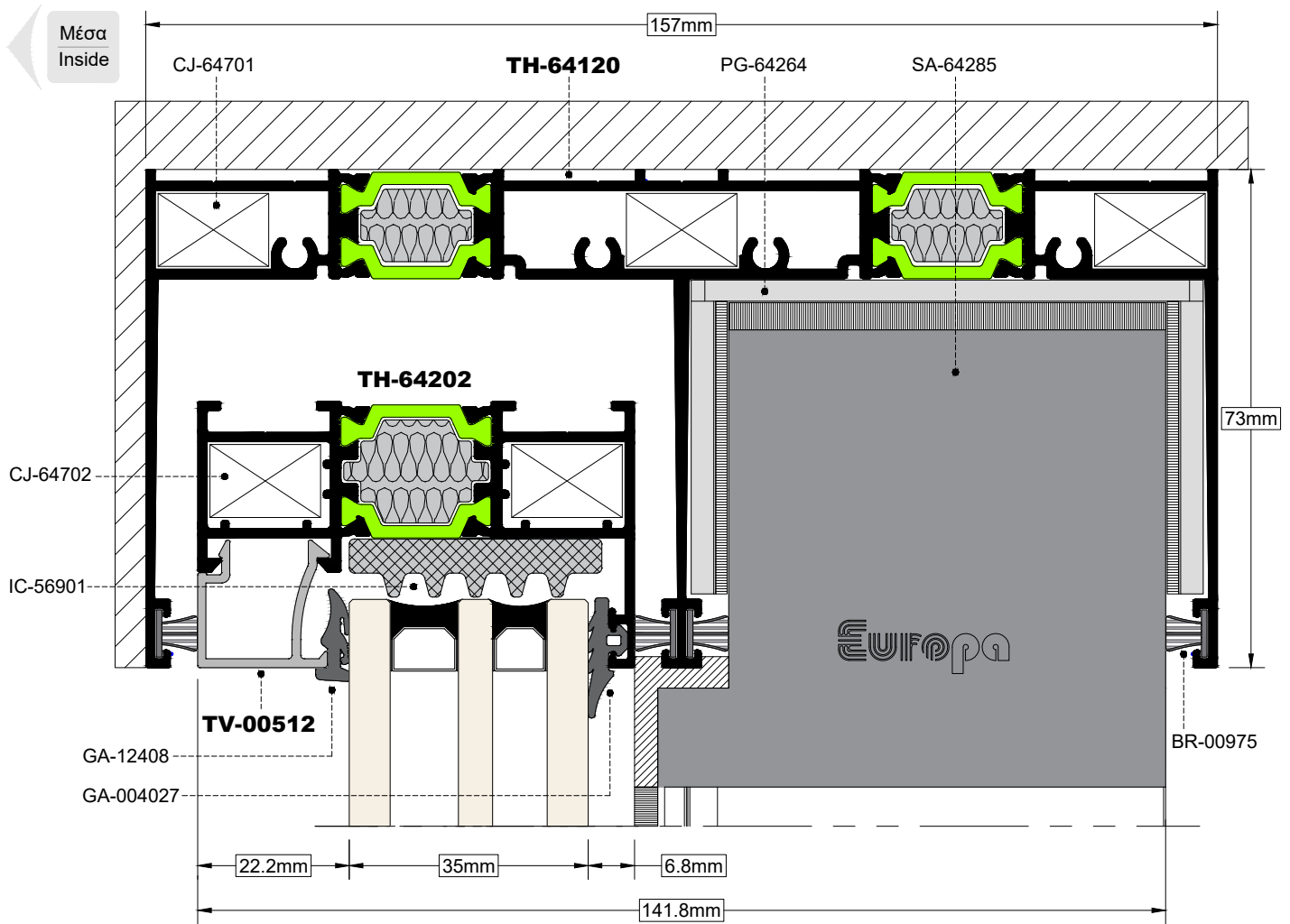
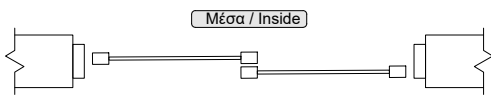
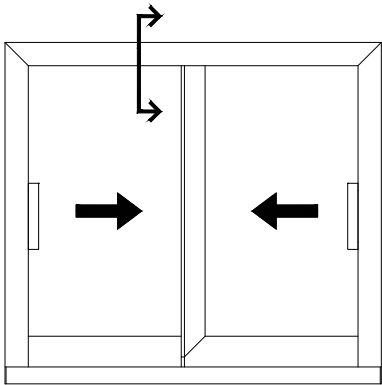

TOMH
SECTION

6

ΚΑΙΜΑΚΑ
SCALE 1:1

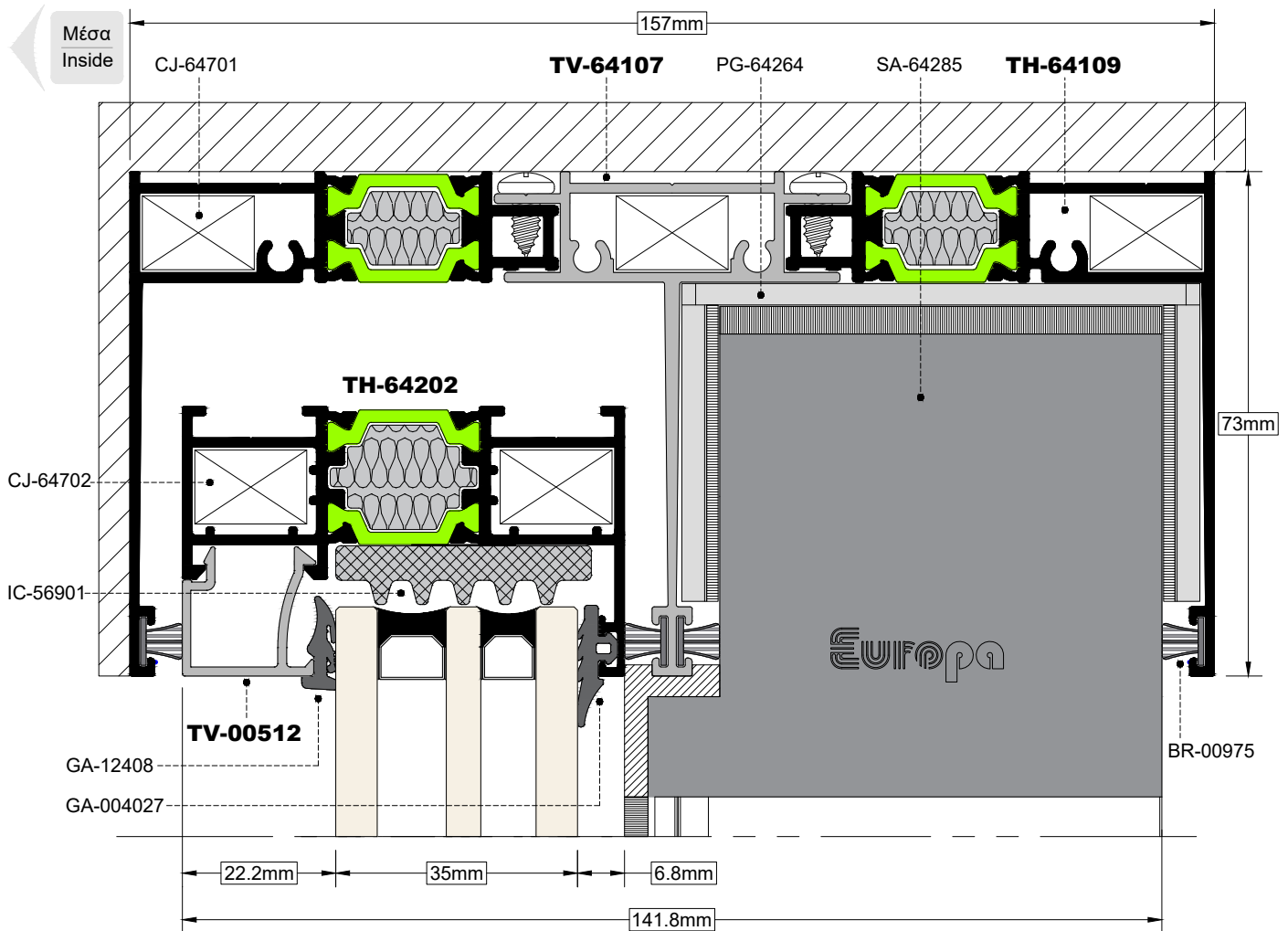
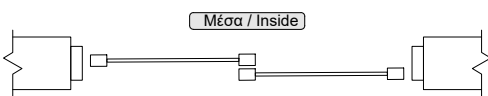
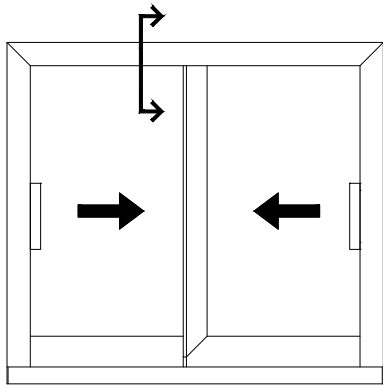

TOMH SECTION 7 **ΚΛΙΜΑΚΑ SCALE 1:1**

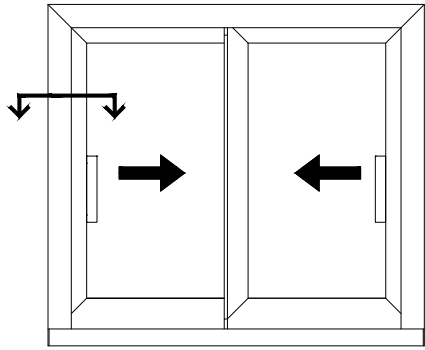

Στην περίπτωση τοποθέτησης αντικρίματος κλειδώματος με θέση αερισμού (SL-64731) τότε στο φύλλο είναι απαραίτητη η κατεργασία (14 x 20). In case of using striking plate with ventilation (SL-64731) then the milling (14 x 20) is necessary as show on a figure.



Το κλείδωμα με θέση αερισμού χρησιμοποιείται μόνο στις περιπτώσεις που έχουμε οδηγό 44mm. Striking plate with ventilation is used only in cases we use 44mm rail.

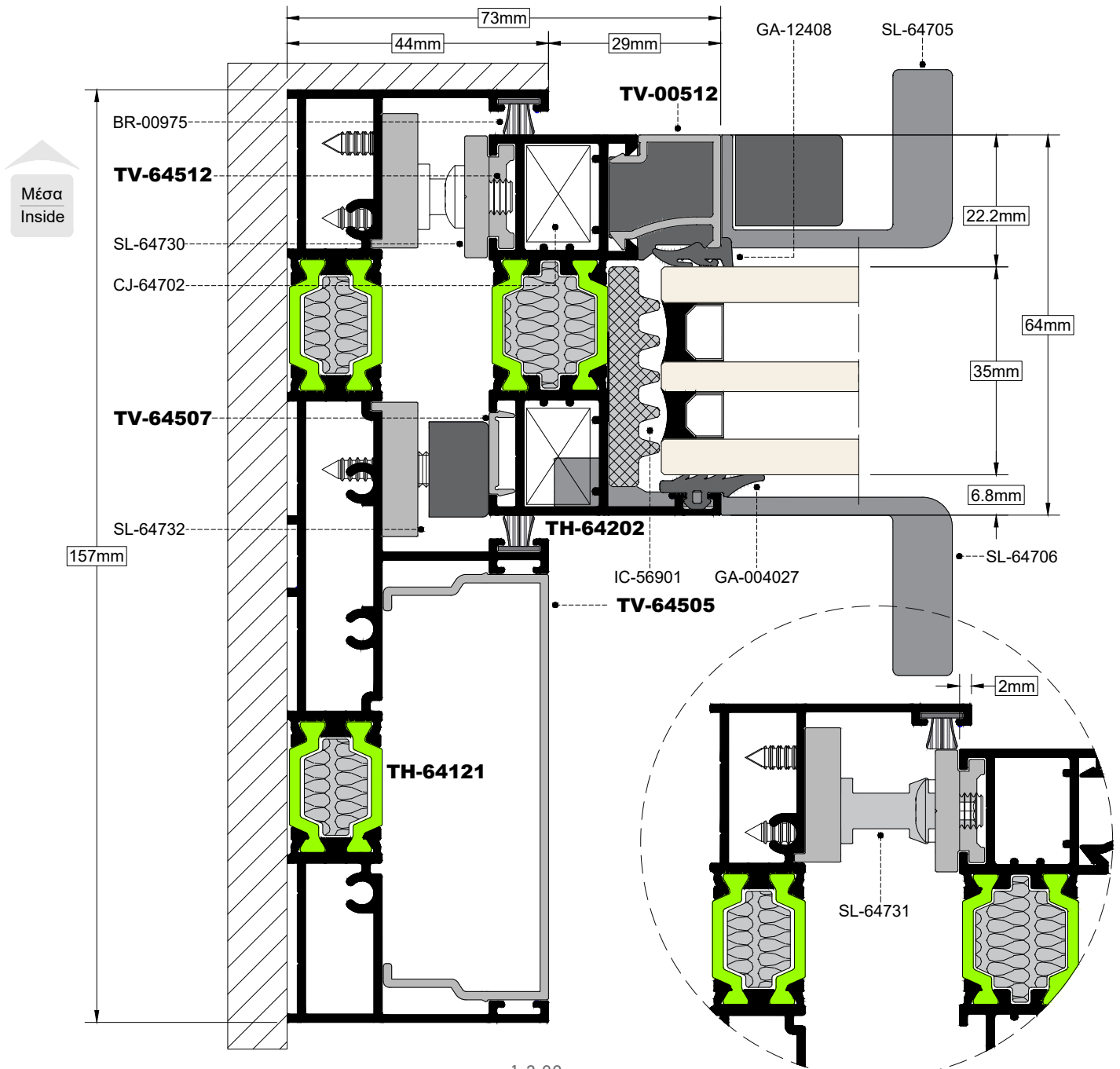
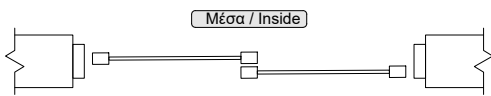
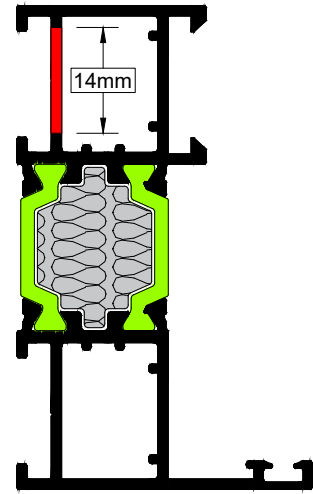

TOMH
SECTION 8

ΚΑΙΜΑΚΑ
SCALE 1:1

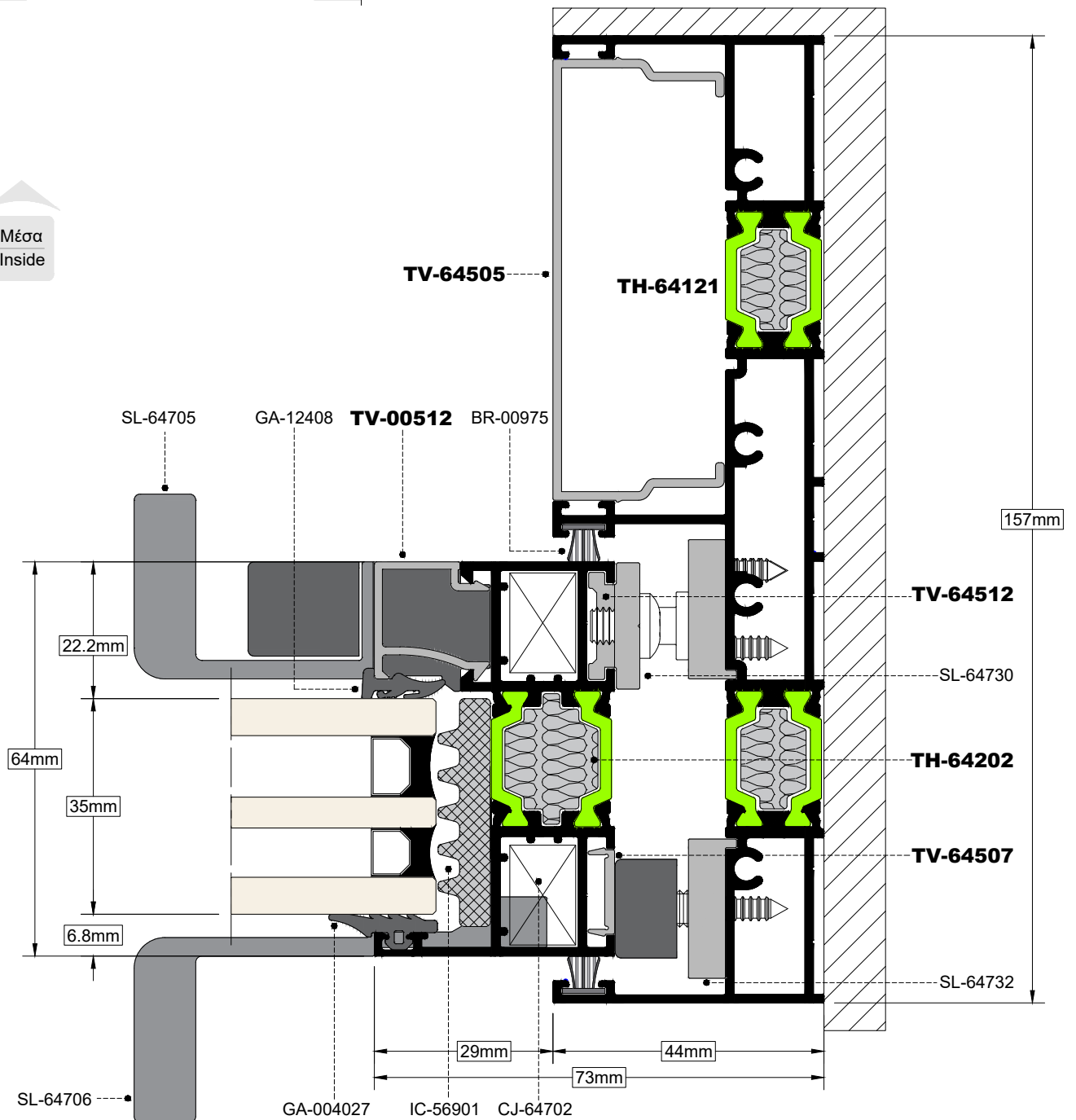
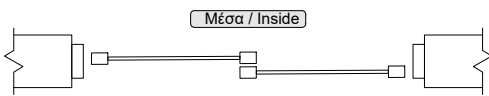
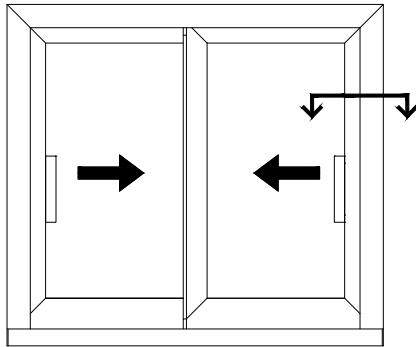

TOMH SECTION 9 ΚΛΙΜΑΚΑ SCALE 1:1

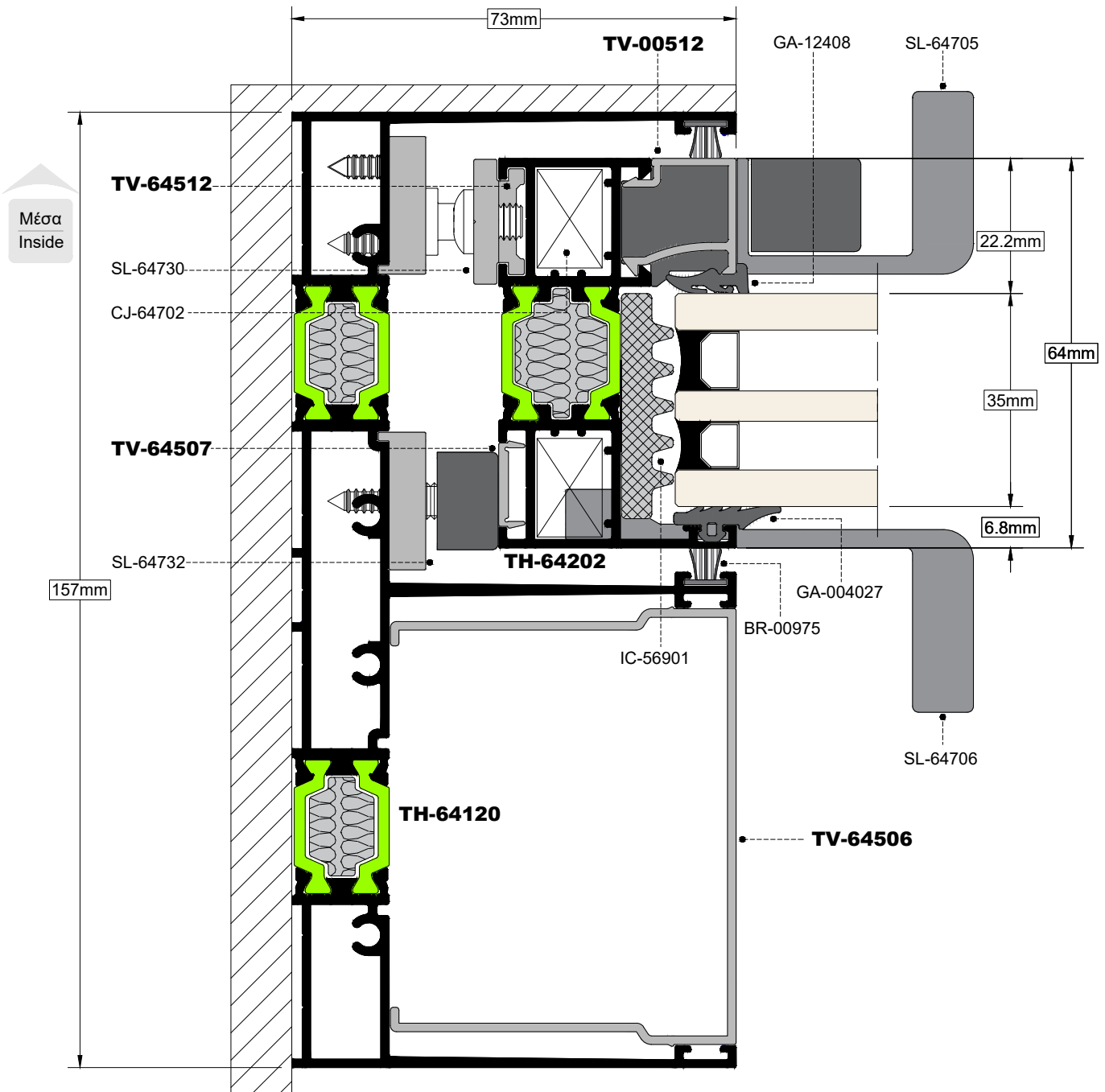
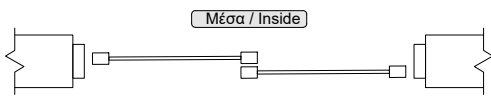
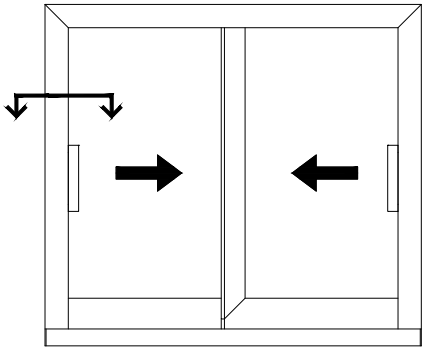

TOMH
SECTION 10

ΚΑΙΜΑΚΑ
SCALE 1:1

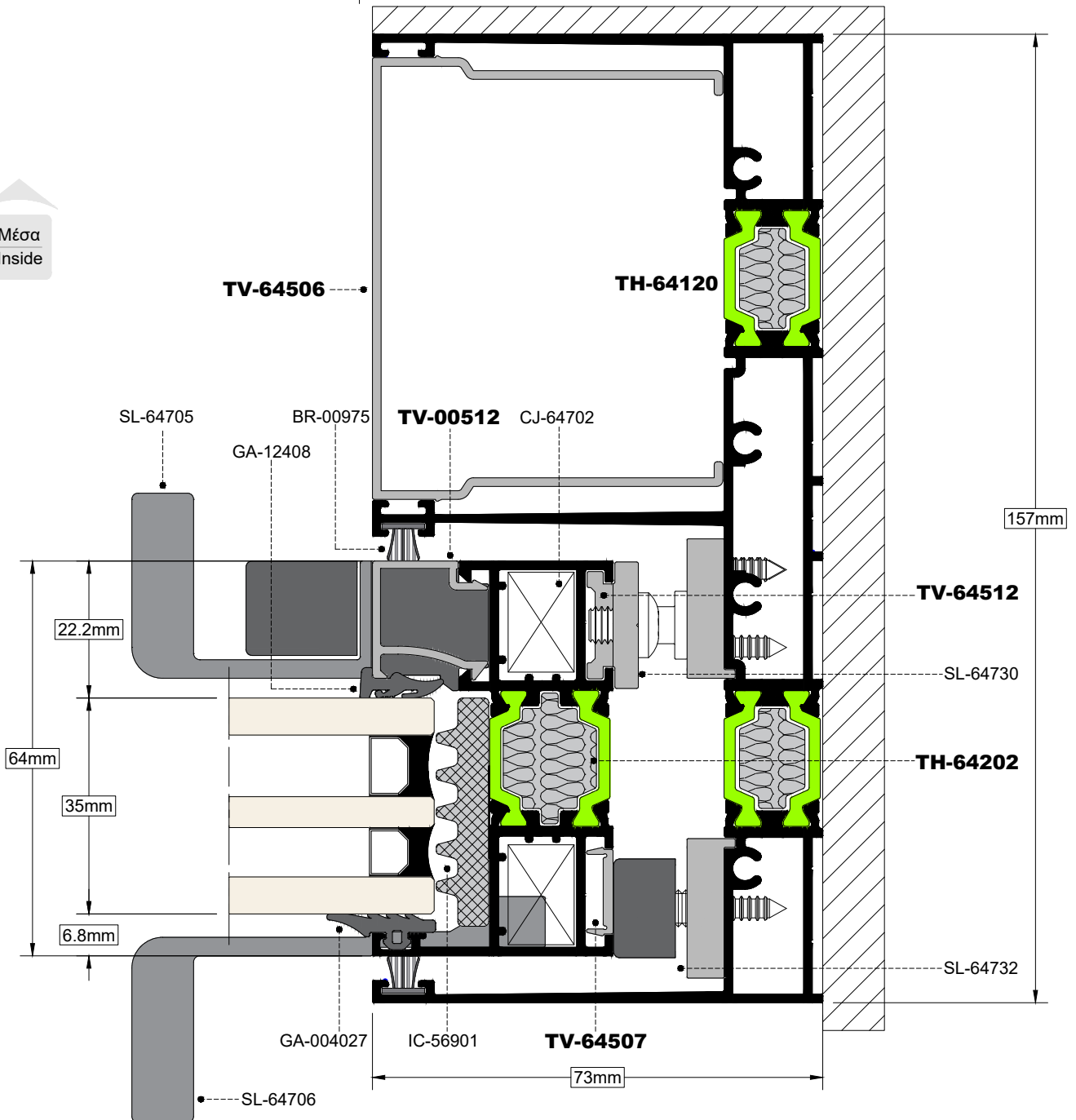
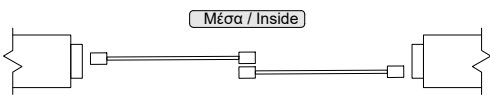
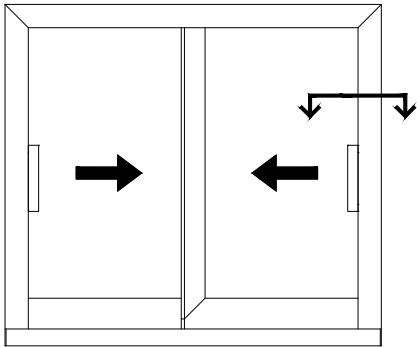

TOMH SECTION 11 ΚΛΙΜΑΚΑ SCALE 1:1

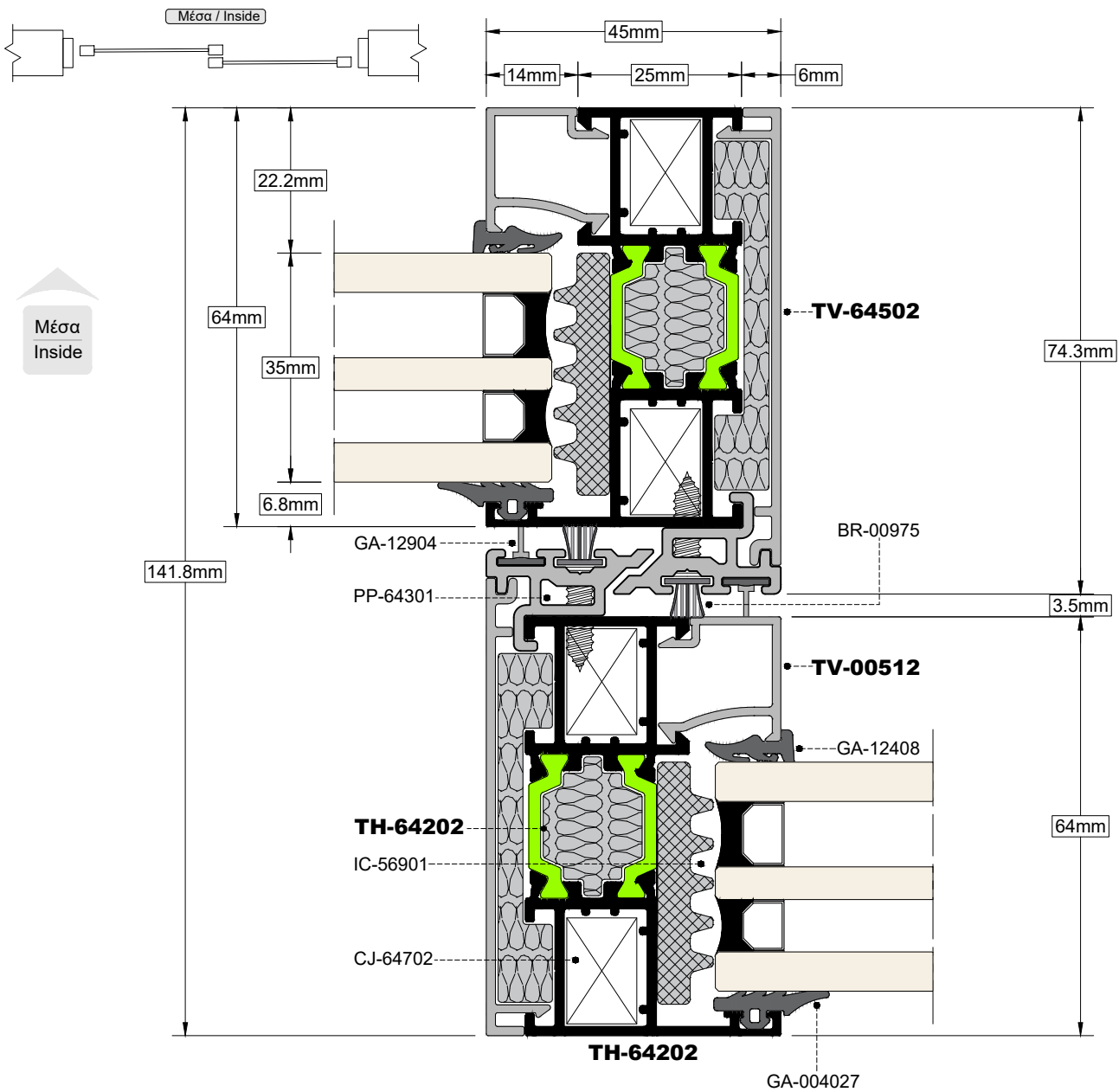
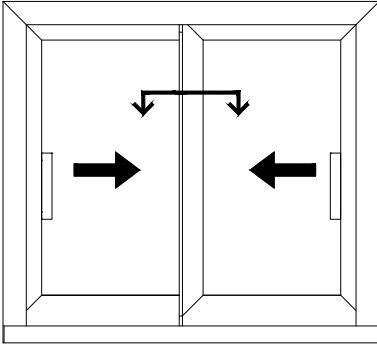

TOMH SECTION 12

ΚΑΙΜΑΚΑ SCALE 1:1

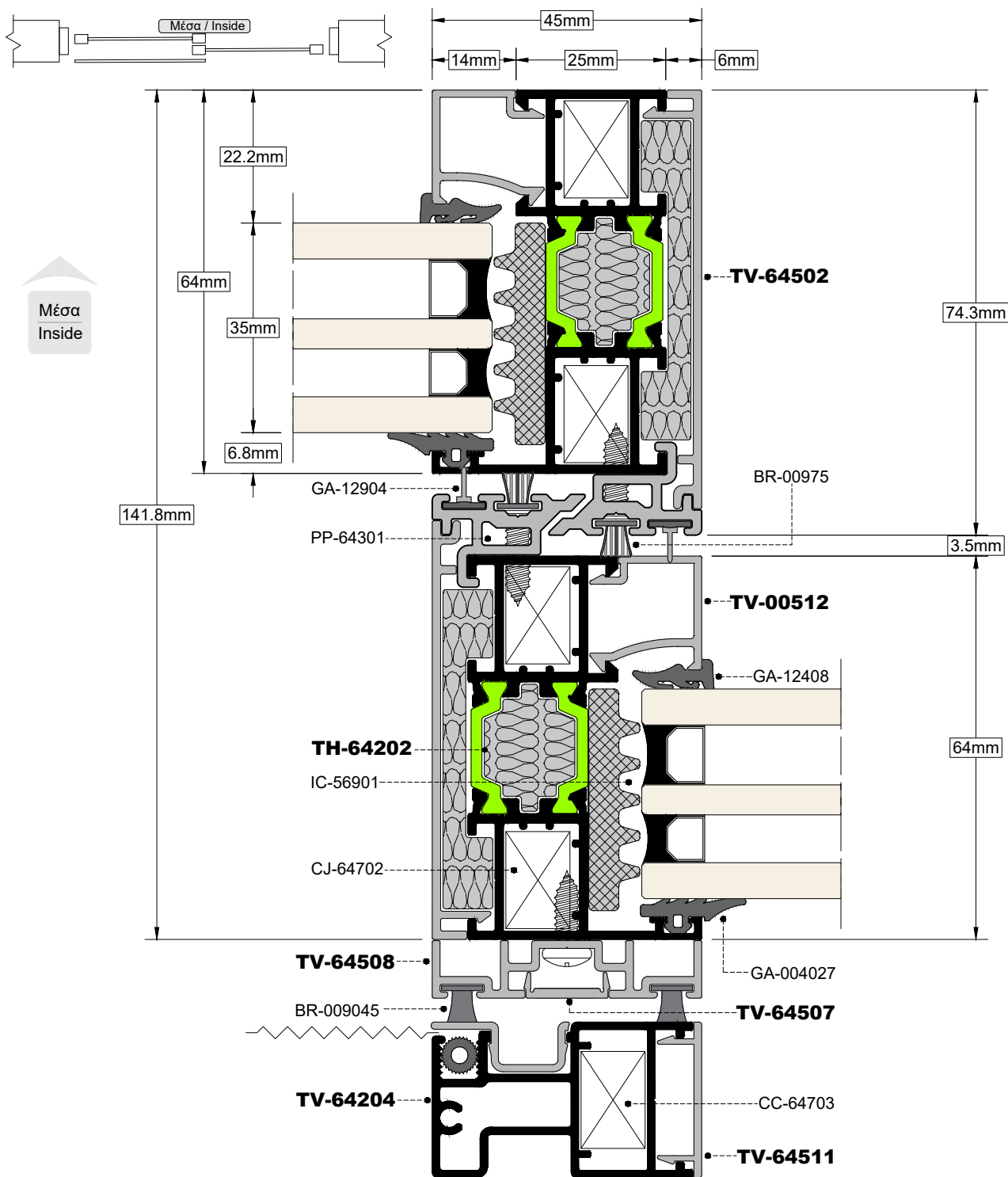
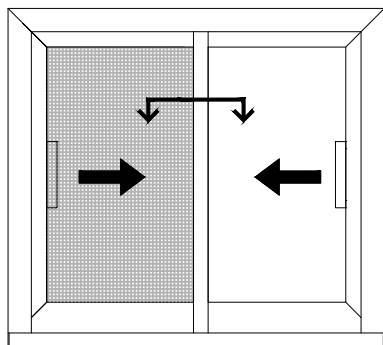

TOMH SECTION **13a** ΚΛΙΜΑΚΑ SCALE **0.8:1**

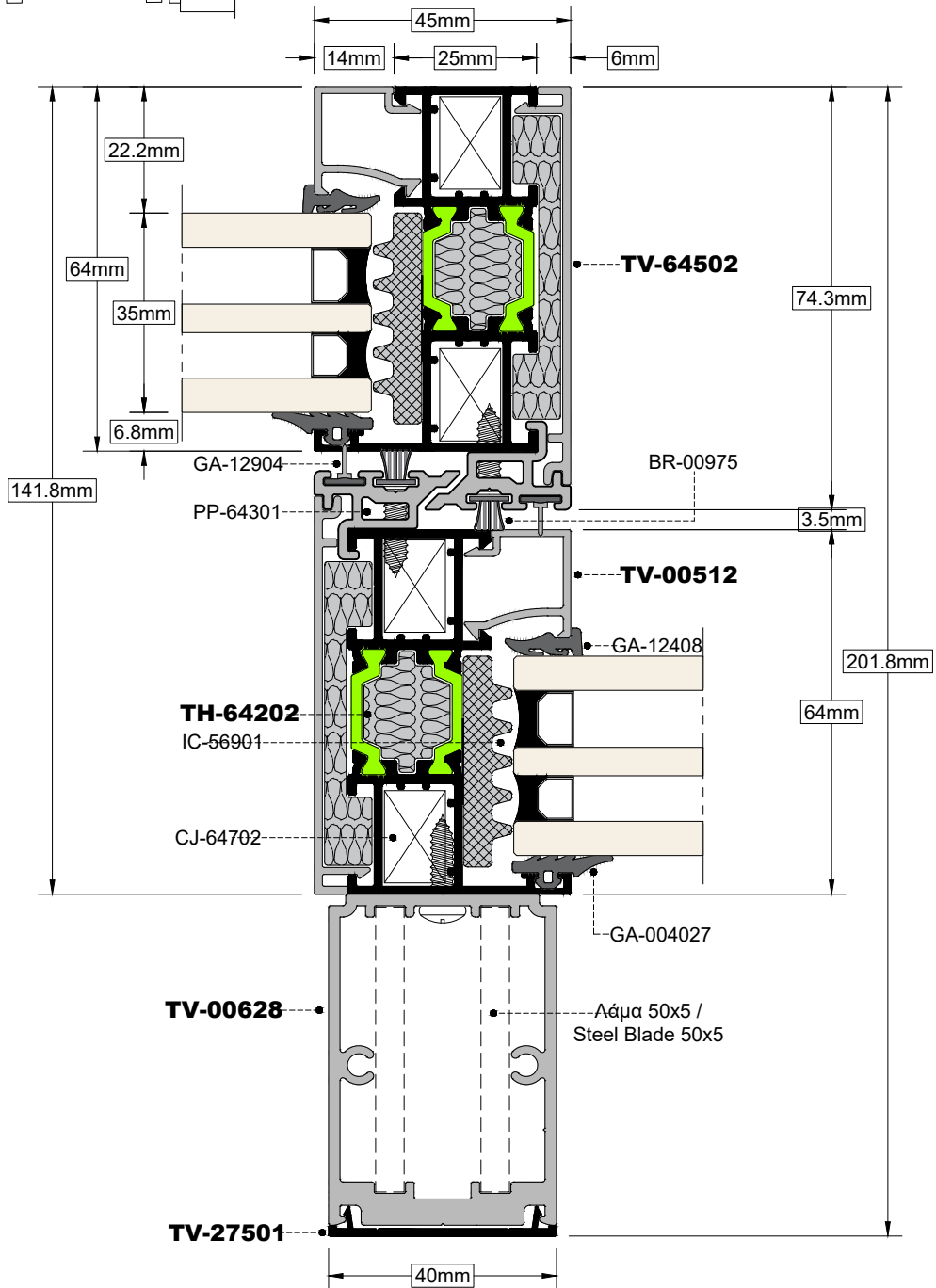
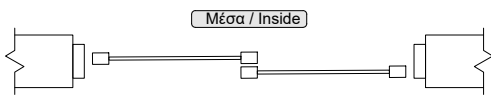
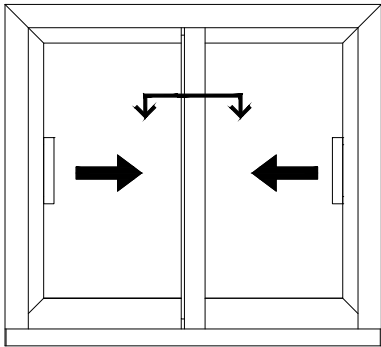

TOMH SECTION 13b

ΚΑΙΜΑΚΑ SCALE 0.8:1

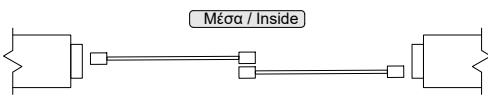
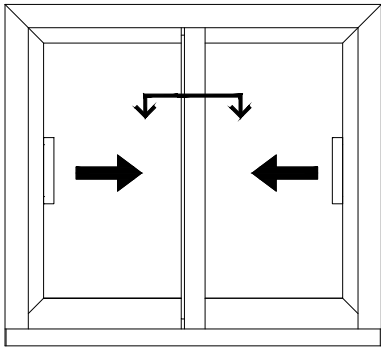

Μέσα
Inside

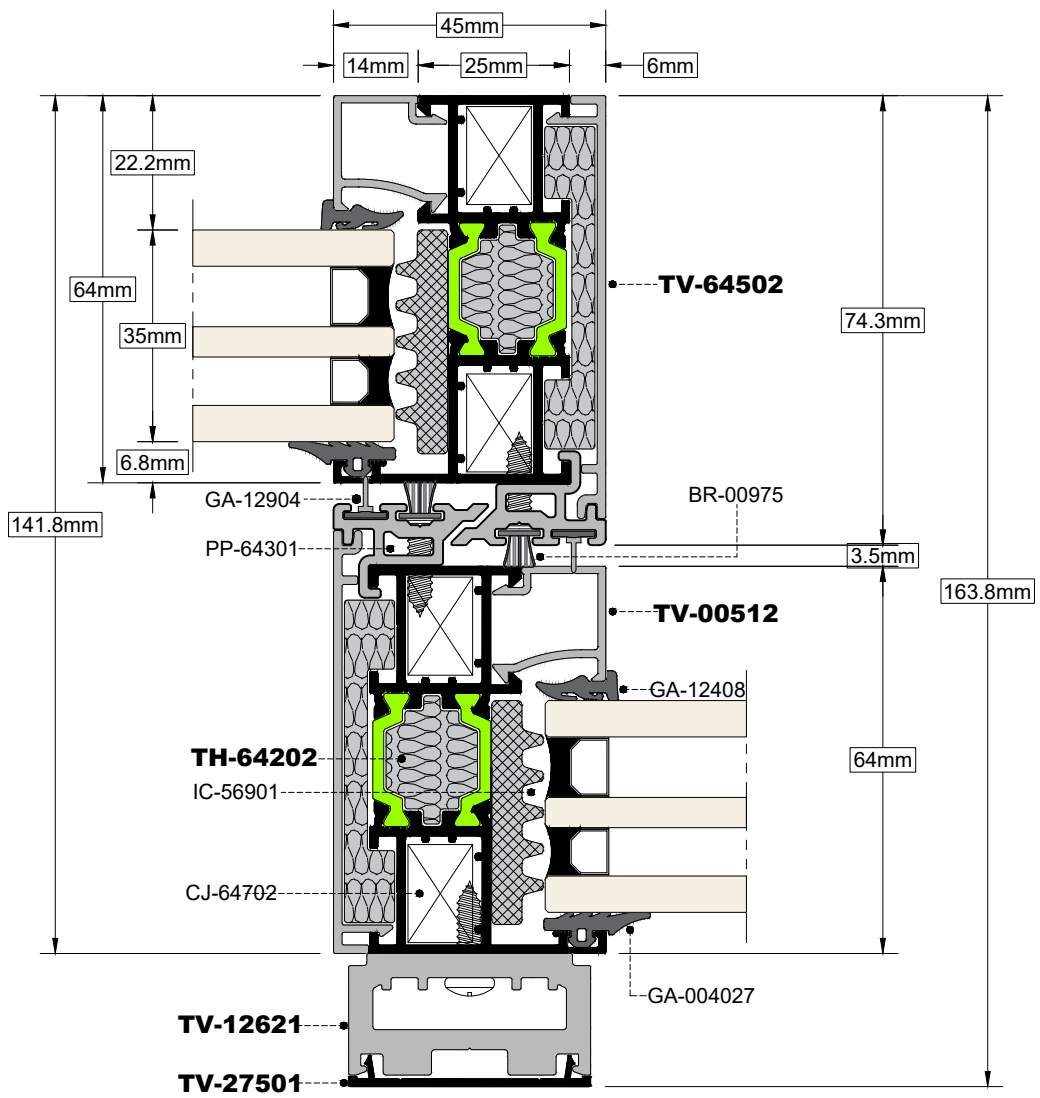

TOMH SECTION 14 ΚΛΙΜΑΚΑ SCALE 1:1

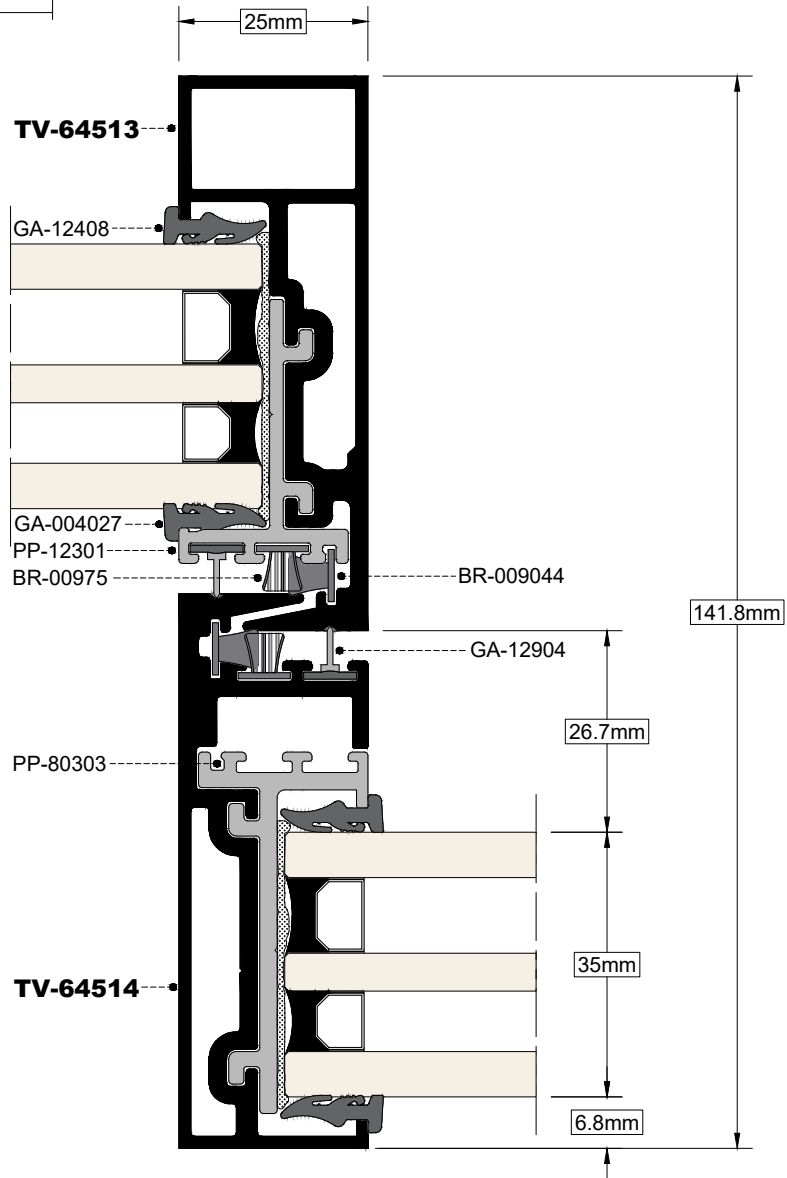
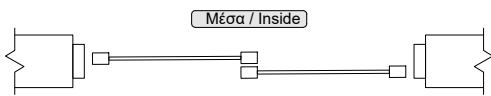
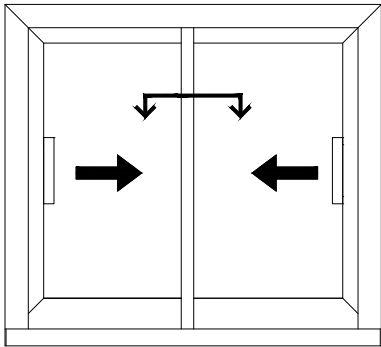

TOMH SECTION 15

ΚΑΙΜΑΚΑ SCALE 1:1

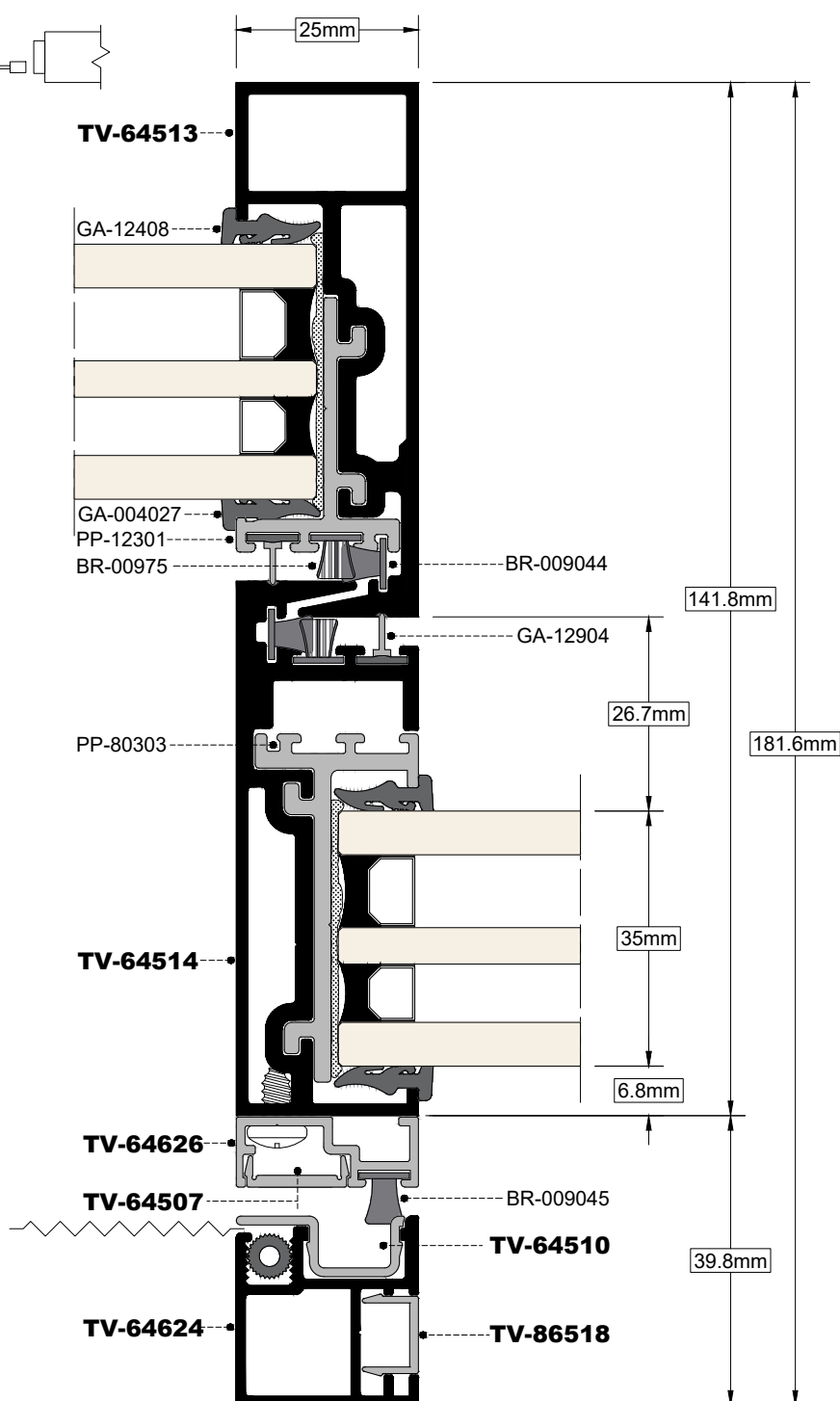
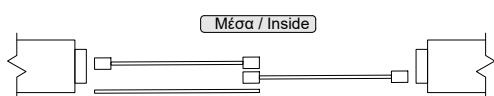
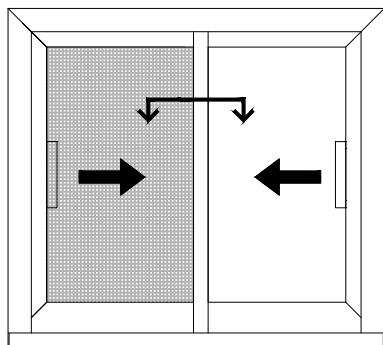

TOMH SECTION 16a ΚΛΙΜΑΚΑ SCALE 1:1

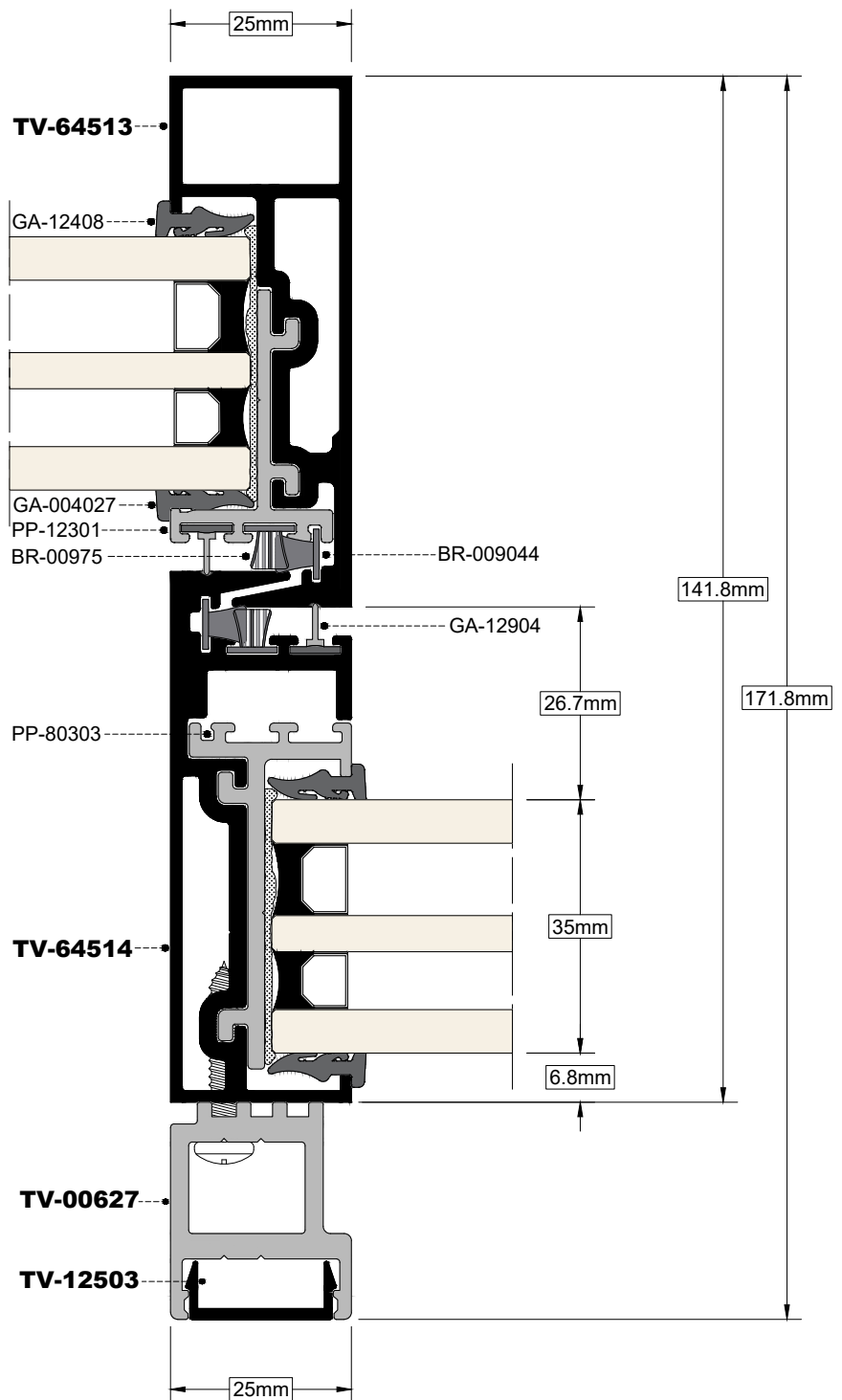
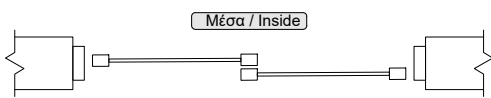
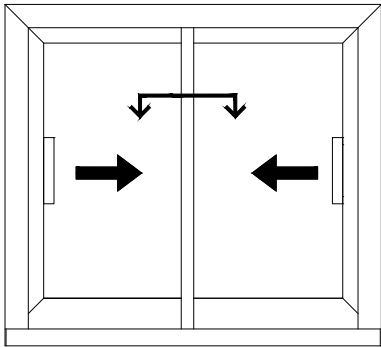

TOMH SECTION **16b**

ΚΑΙΜΑΚΑ SCALE 1:1

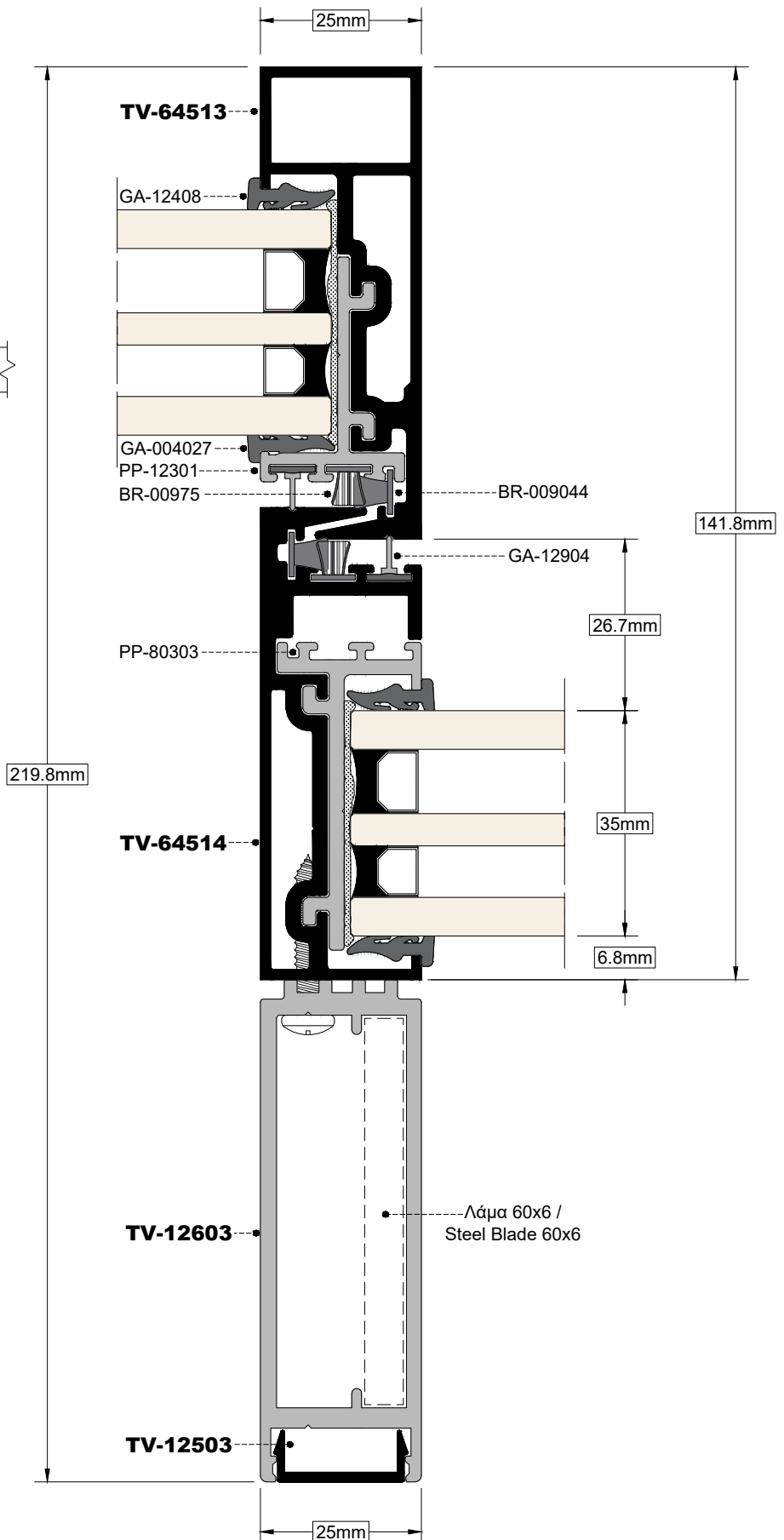
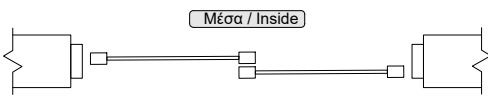
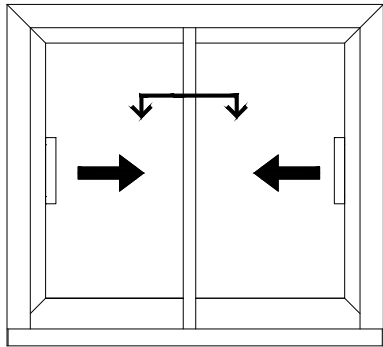

ΤΟΜΗ
SECTION **17**

ΚΛΙΜΑΚΑ
SCALE **0.8:1**

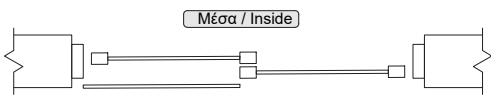
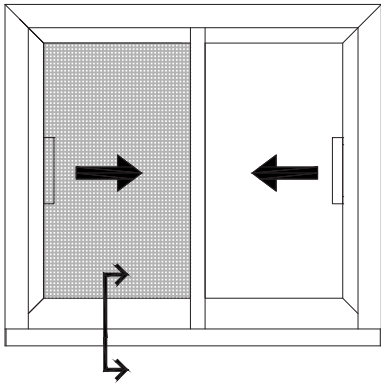

Μέσα
Inside

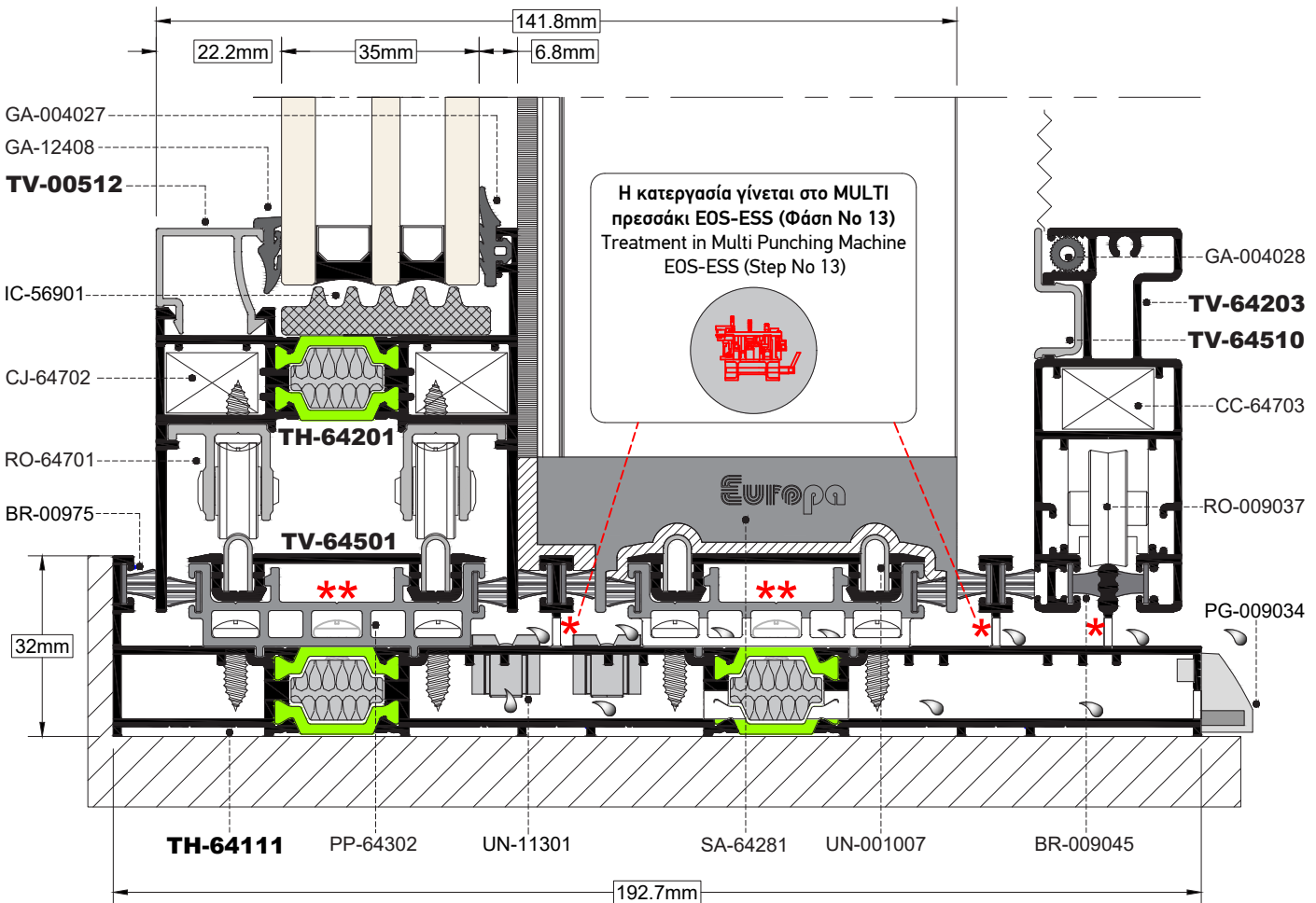

****** Η κεντρική βίδα είναι προαιρετική.
The central screw is optional.

TOMH
SECTION **18**

ΚΑΙΜΑΚΑ
SCALE **0.8:1**

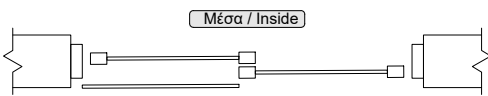
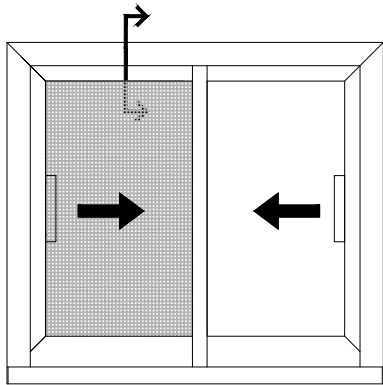

Μέσα
Inside

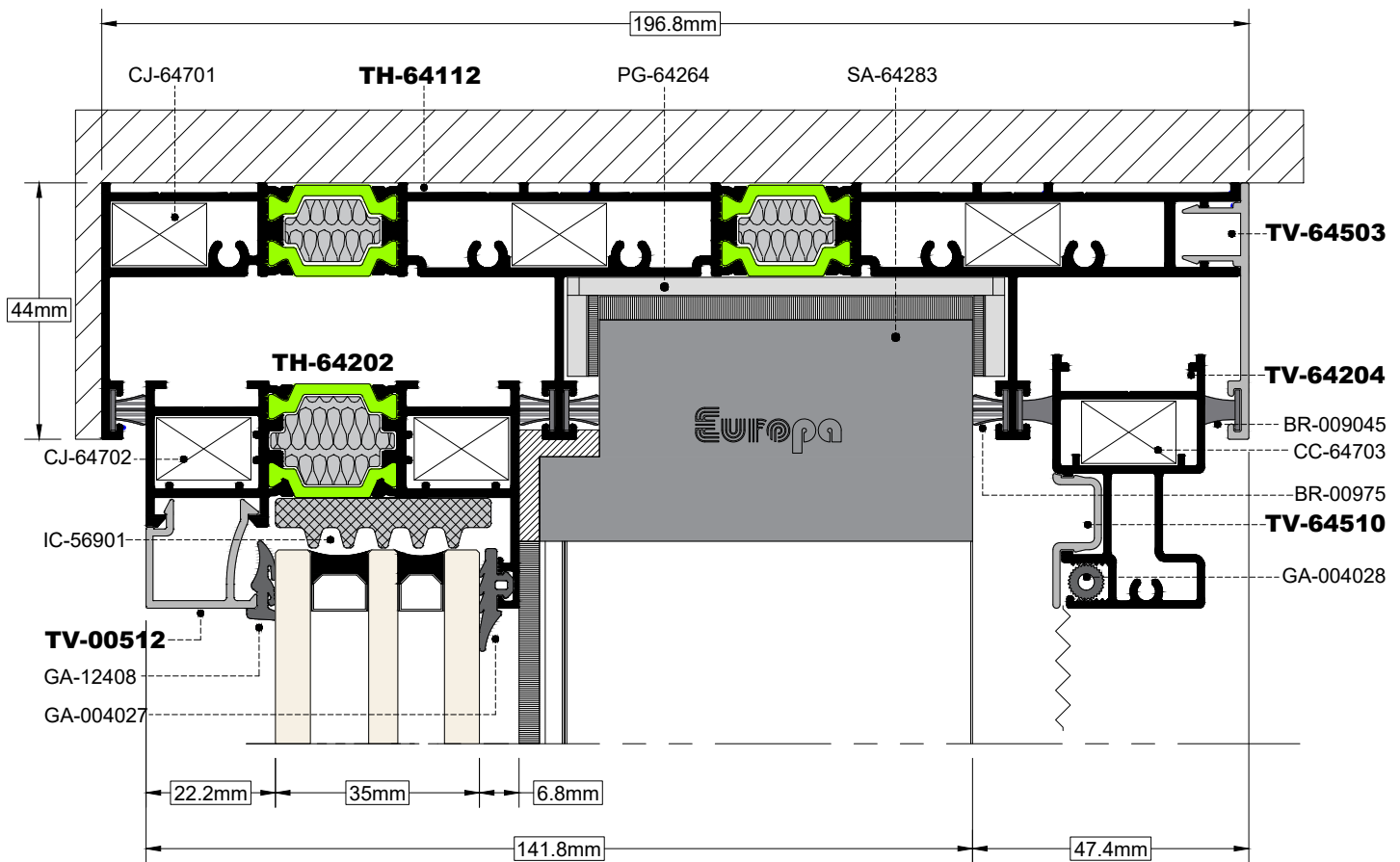

TOMH SECTION 19 ΚΛΙΜΑΚΑ SCALE 0.8:1

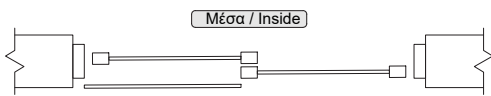
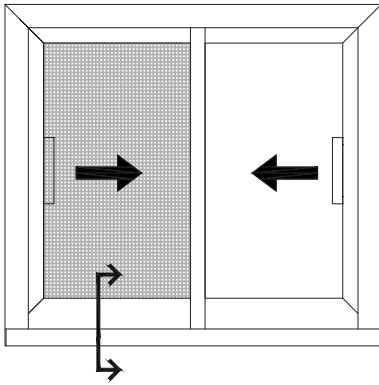

Μέσα
Inside

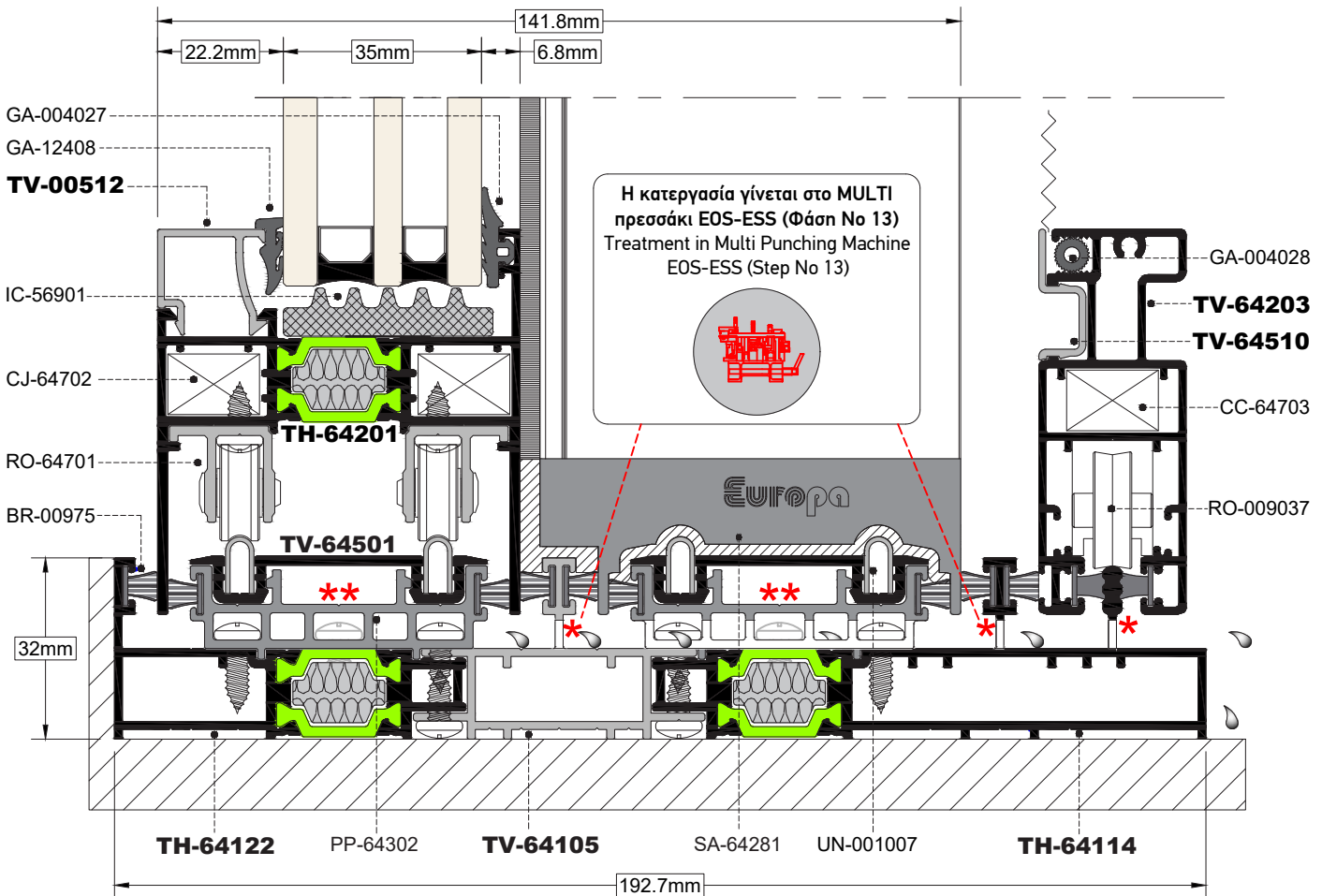

TOMH
SECTION **20**

ΚΑΙΜΑΚΑ
SCALE **0.8:1**

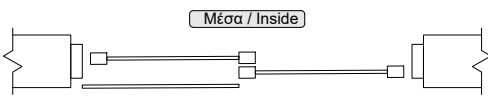
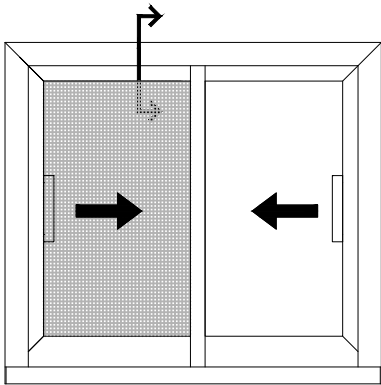

Μέσα
Inside

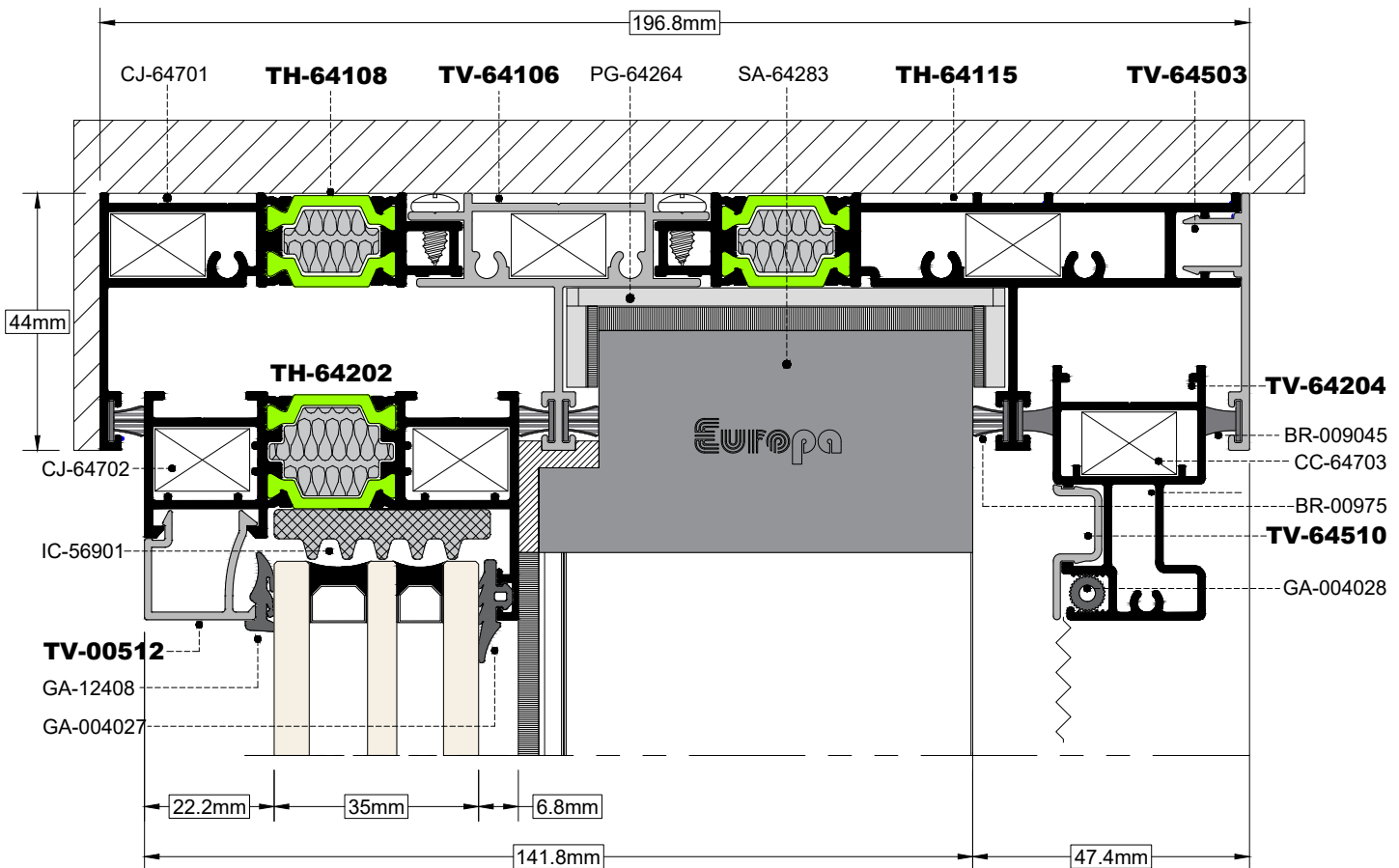

TOMH SECTION 21 ΚΛΙΜΑΚΑ SCALE 0.8:1

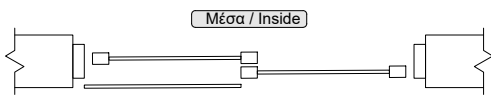
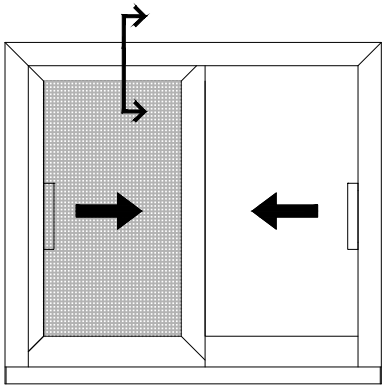

Μέσα
Inside

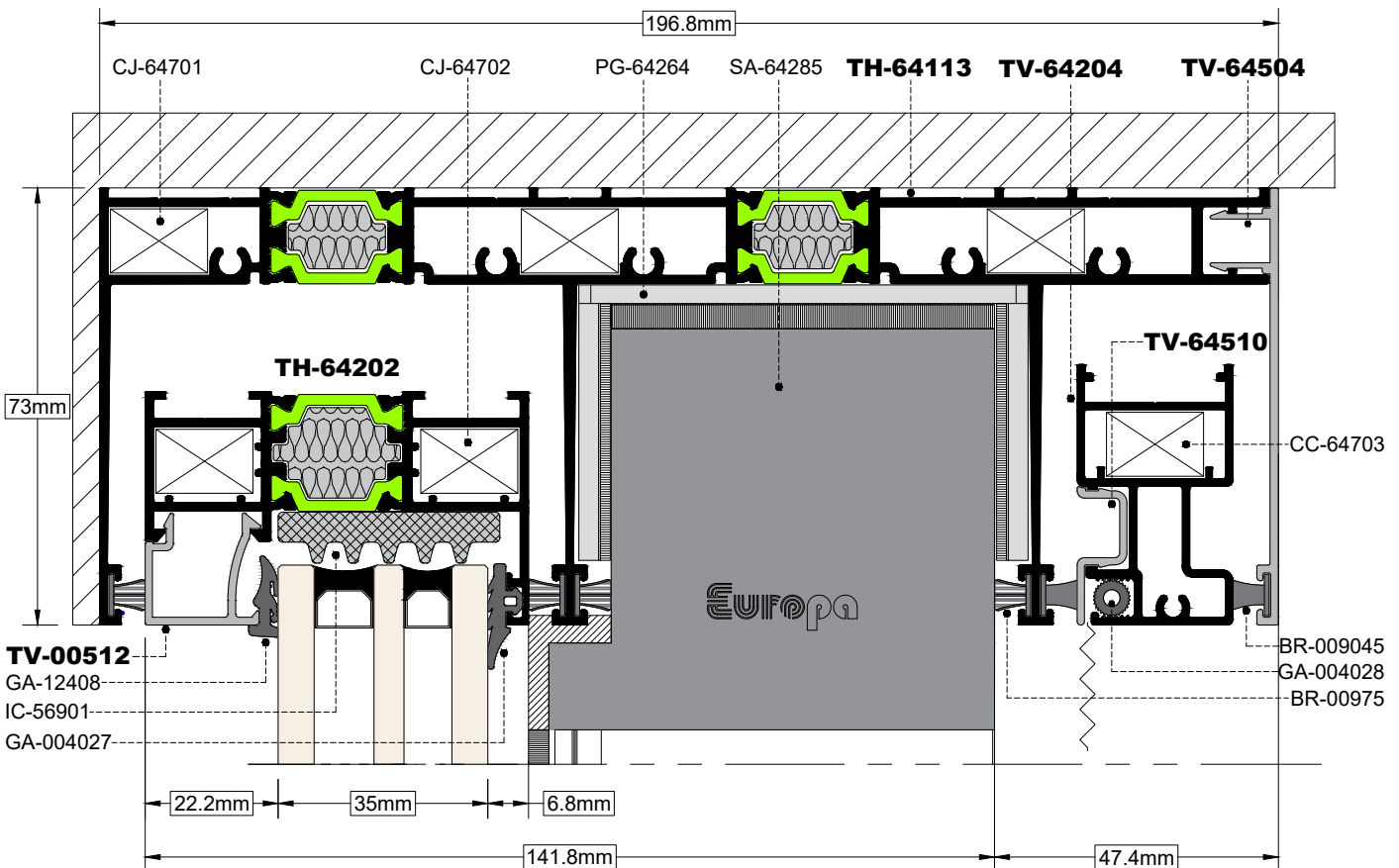

TOMH
SECTION **22**

ΚΑΙΜΑΚΑ
SCALE **0.8:1**

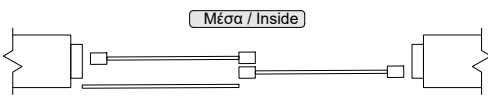
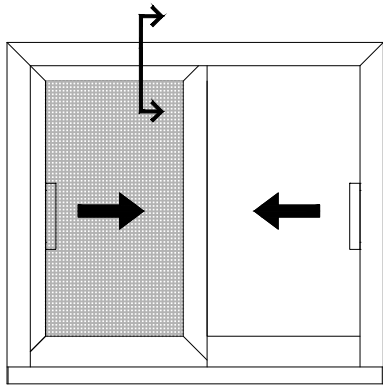

Μέσα
Inside

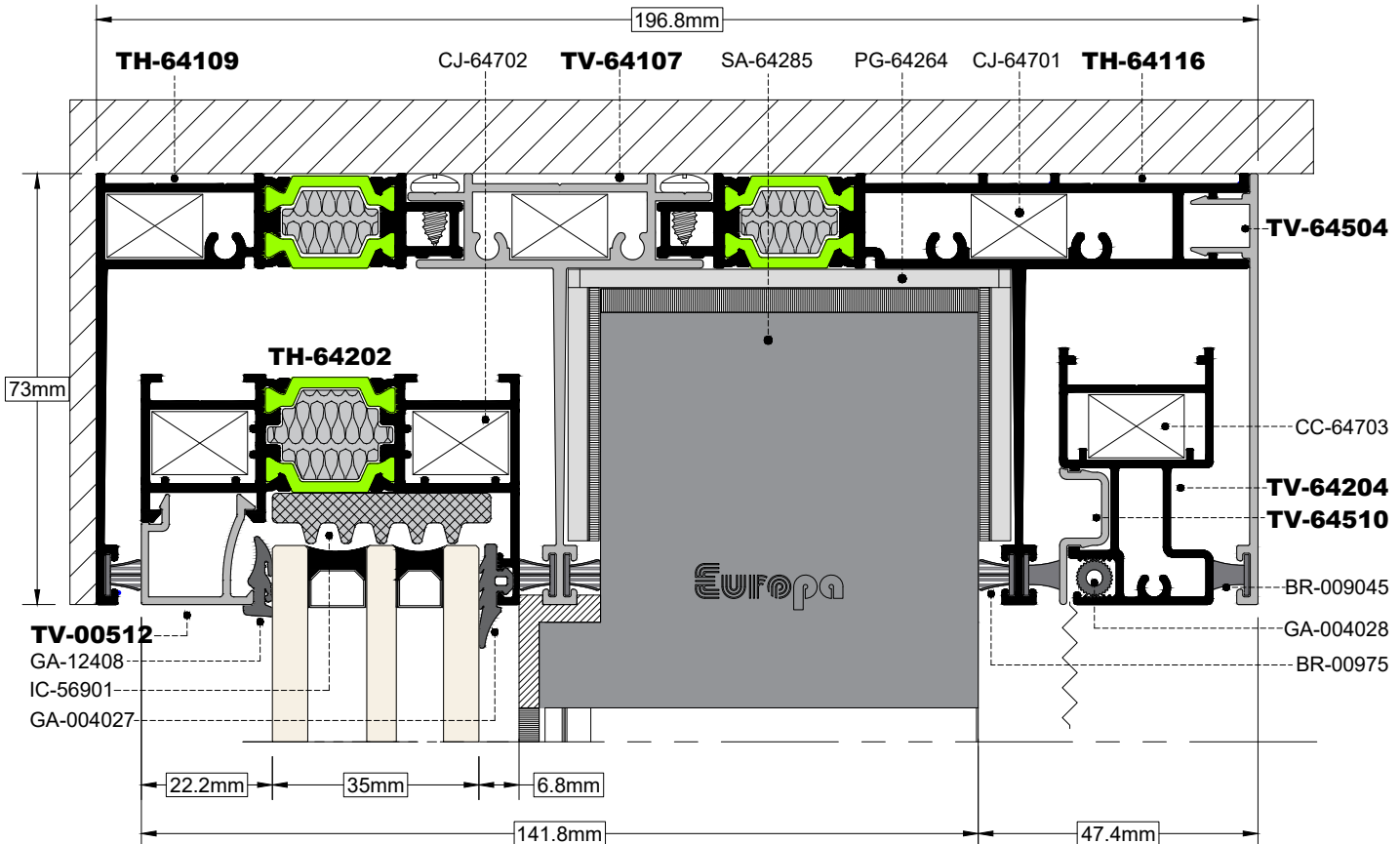

TOMH SECTION 23 ΚΛΙΜΑΚΑ SCALE 0.8:1

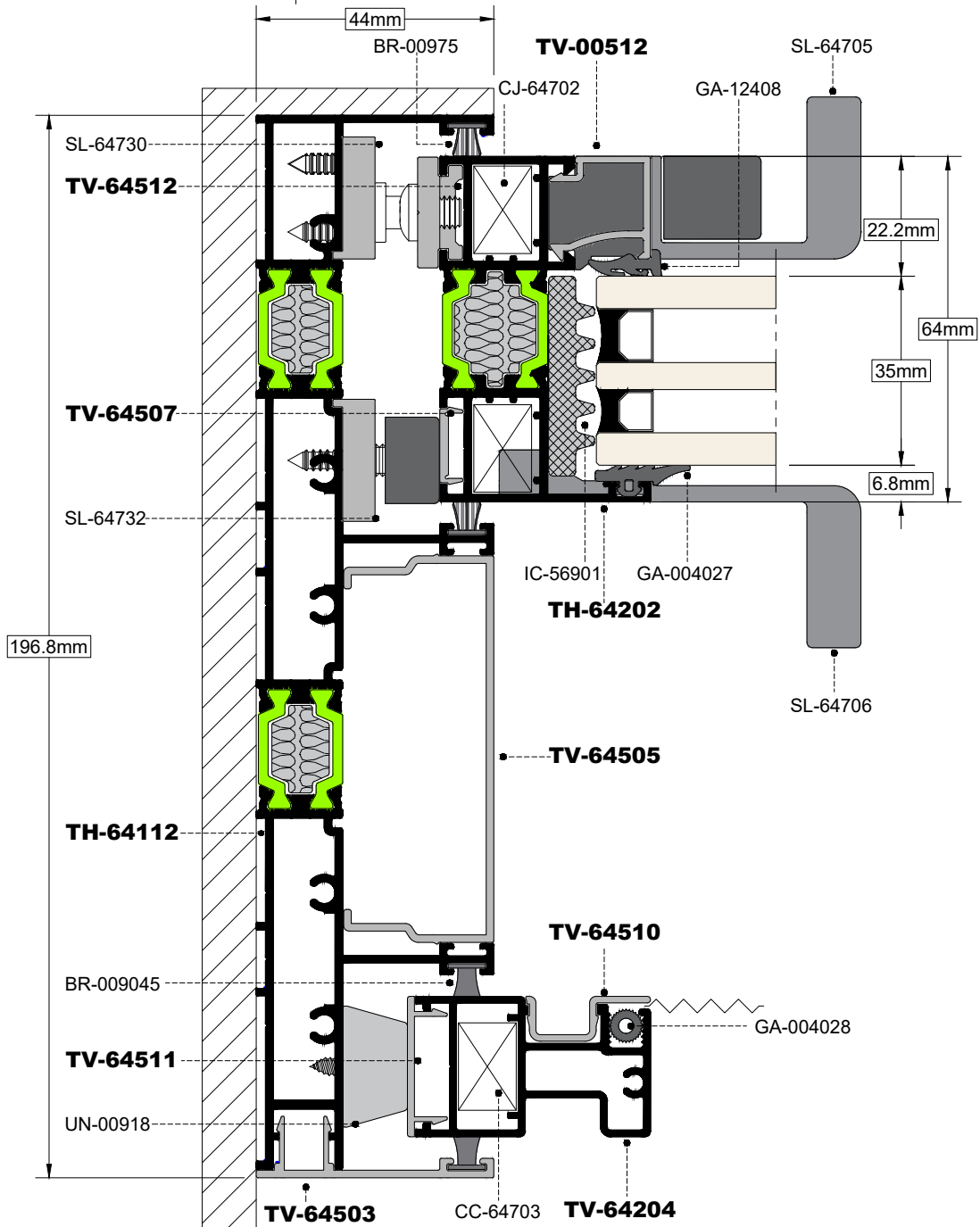
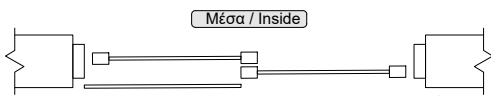
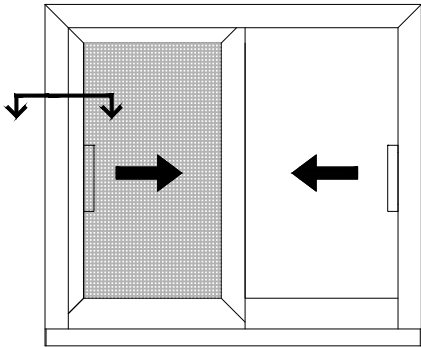

TOMH SECTION 24 ΚΑΙΜΑΚΑ SCALE 0.8:1

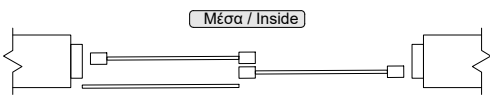
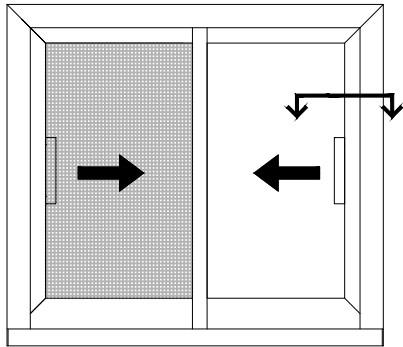

Μέσα
Inside

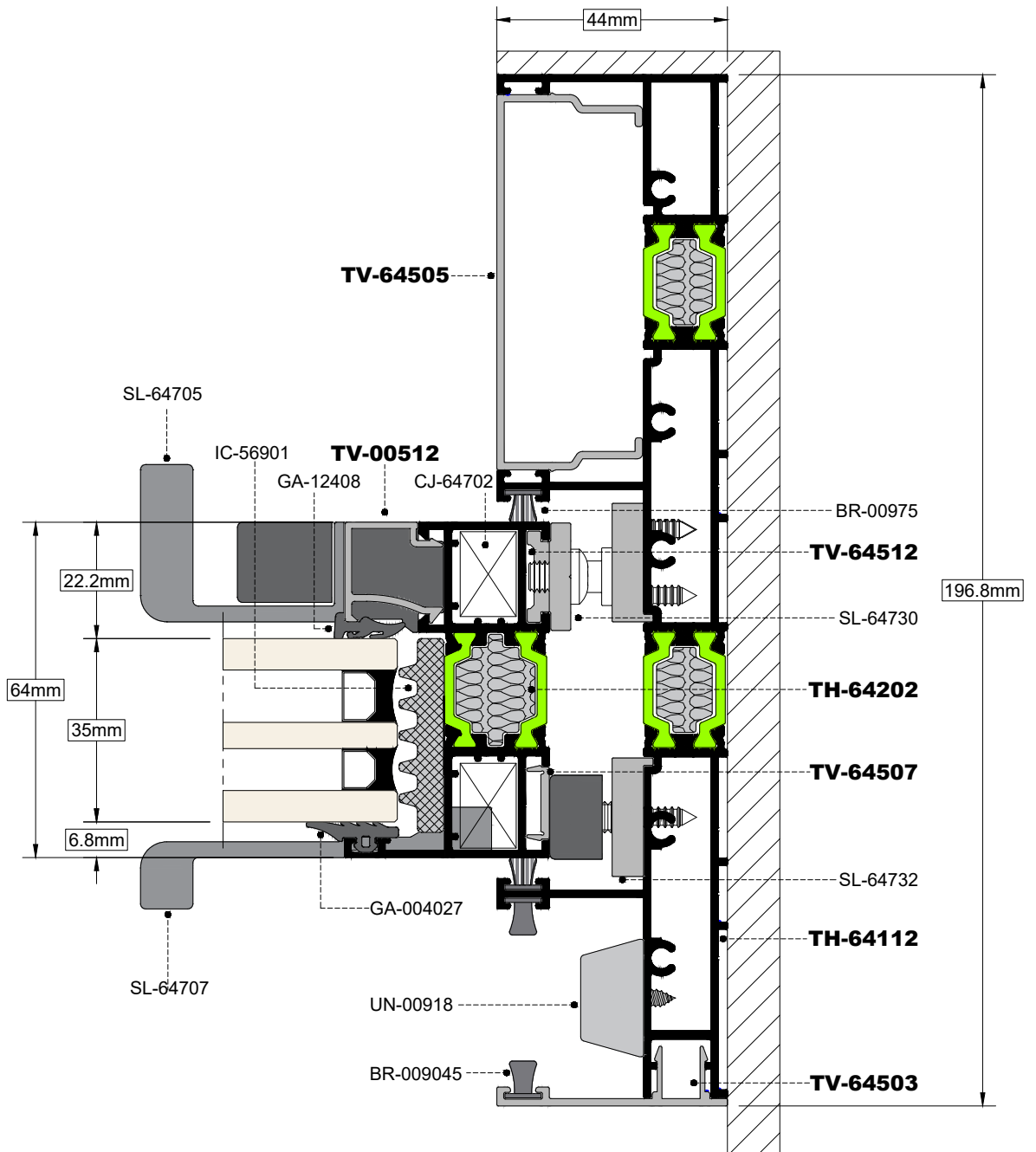

TOMH SECTION 25 ΚΛΙΜΑΚΑ SCALE 0.8:1

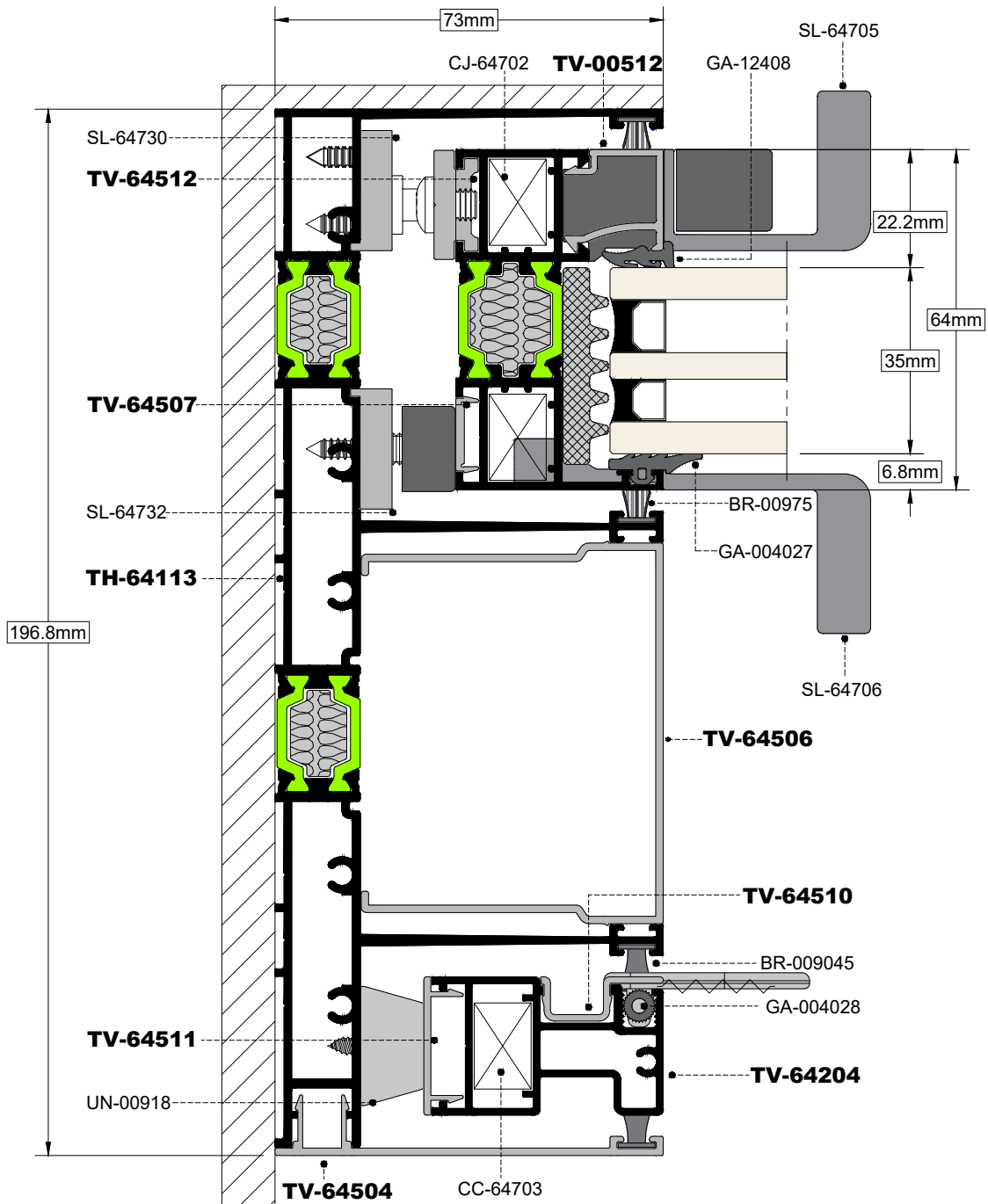
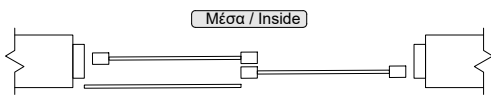
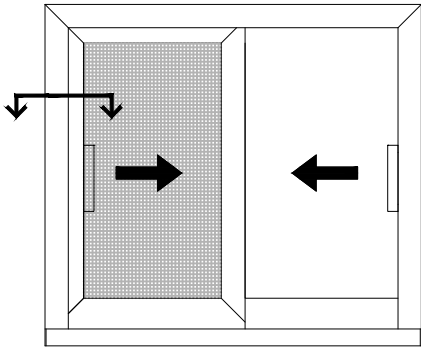

TOMH
SECTION 26

ΚΑΙΜΑΚΑ
SCALE 0.8:1

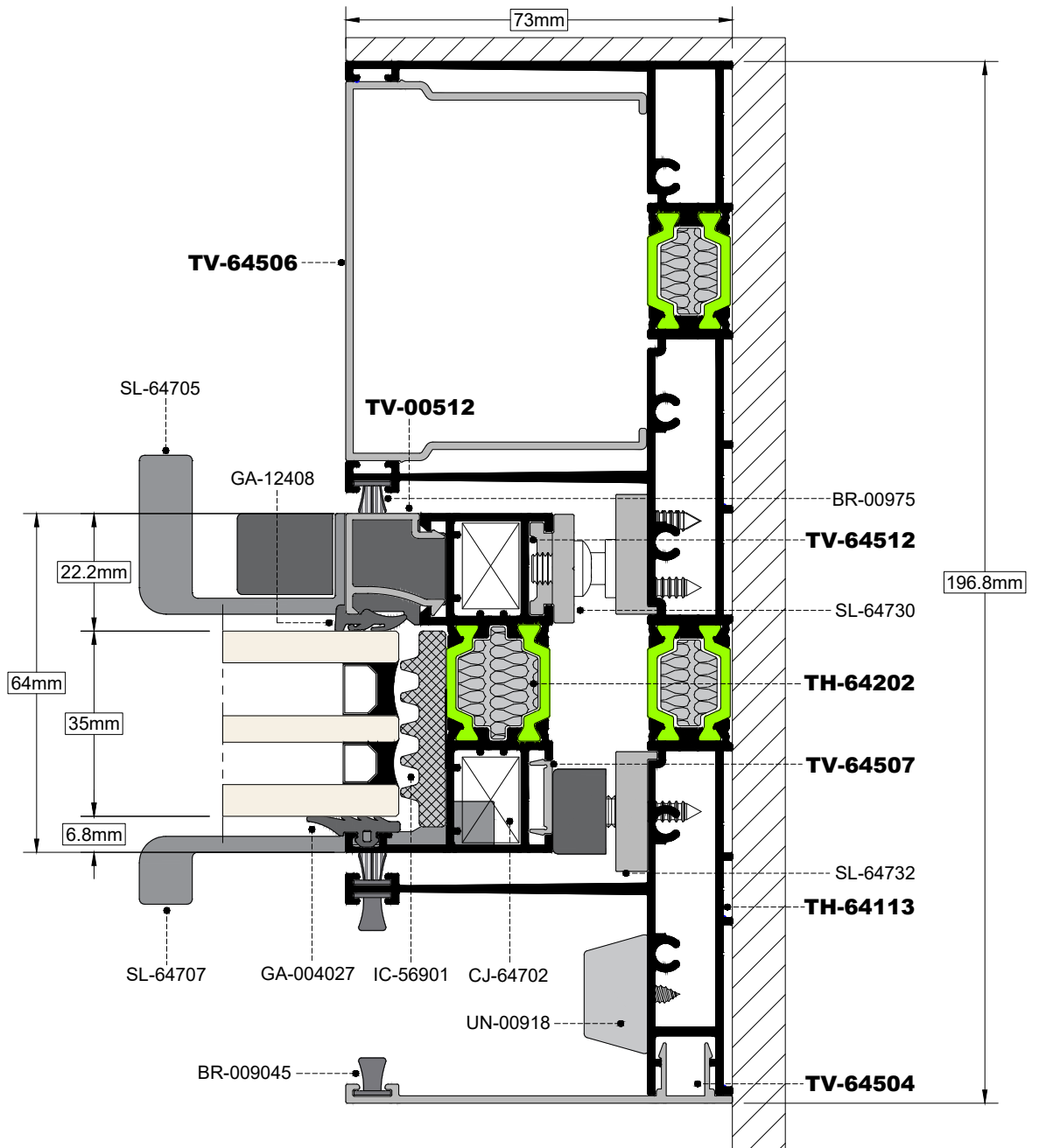
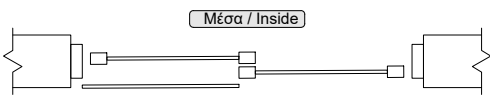
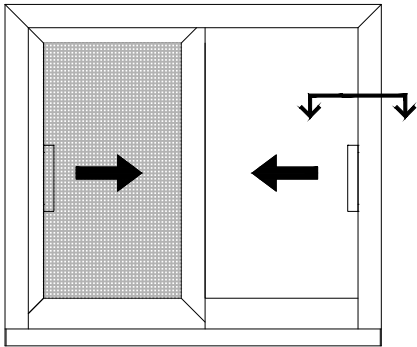

TOMH SECTION **27** ΚΛΙΜΑΚΑ SCALE **0.8:1**

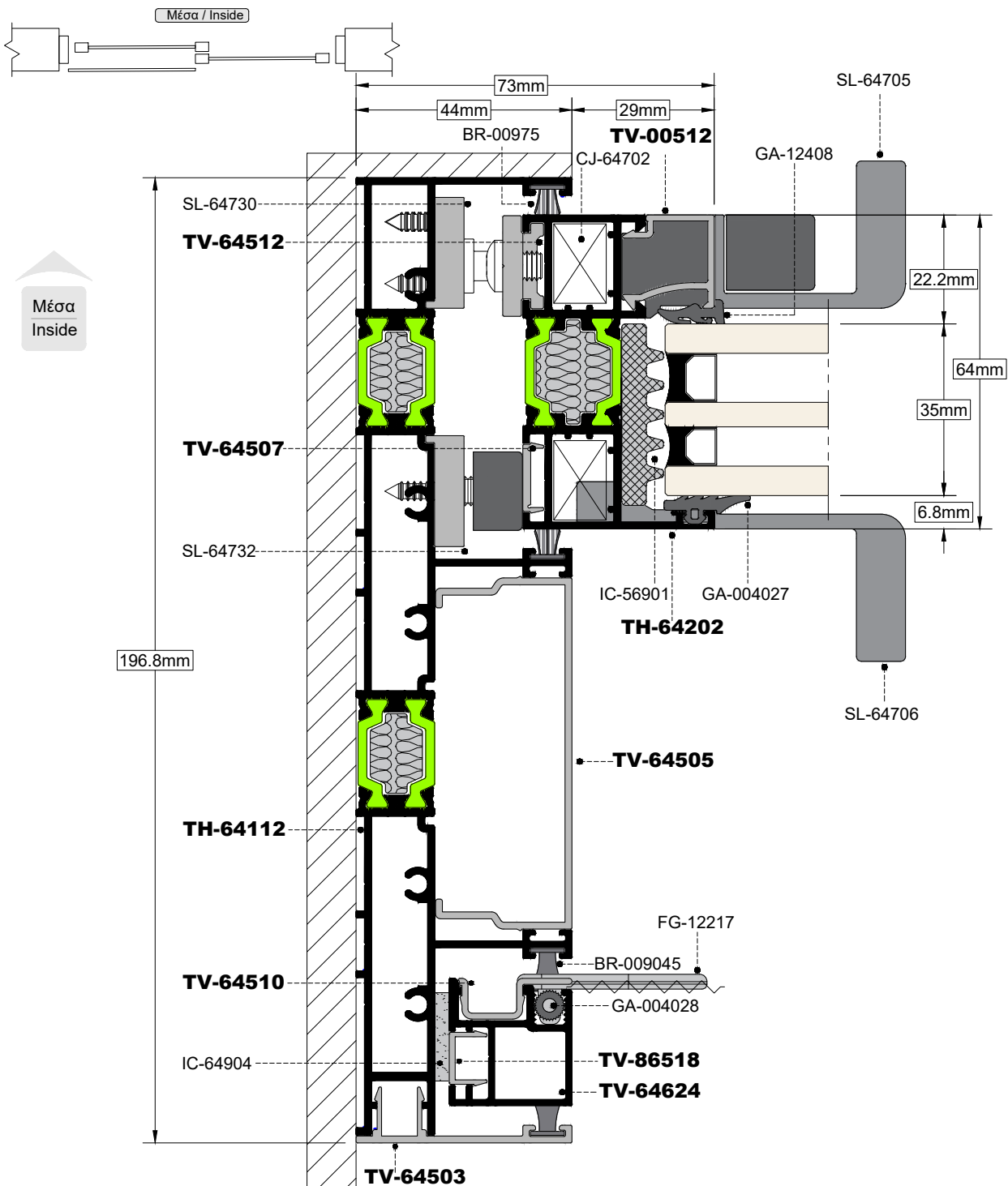
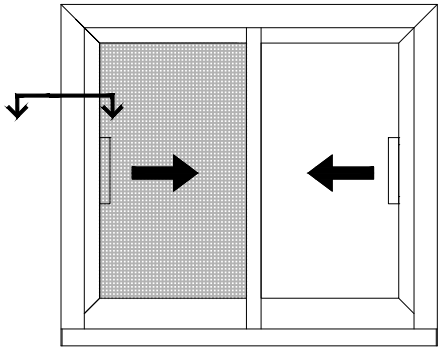

TOMH SECTION 28

ΚΑΙΜΑΚΑ SCALE 0.8:1

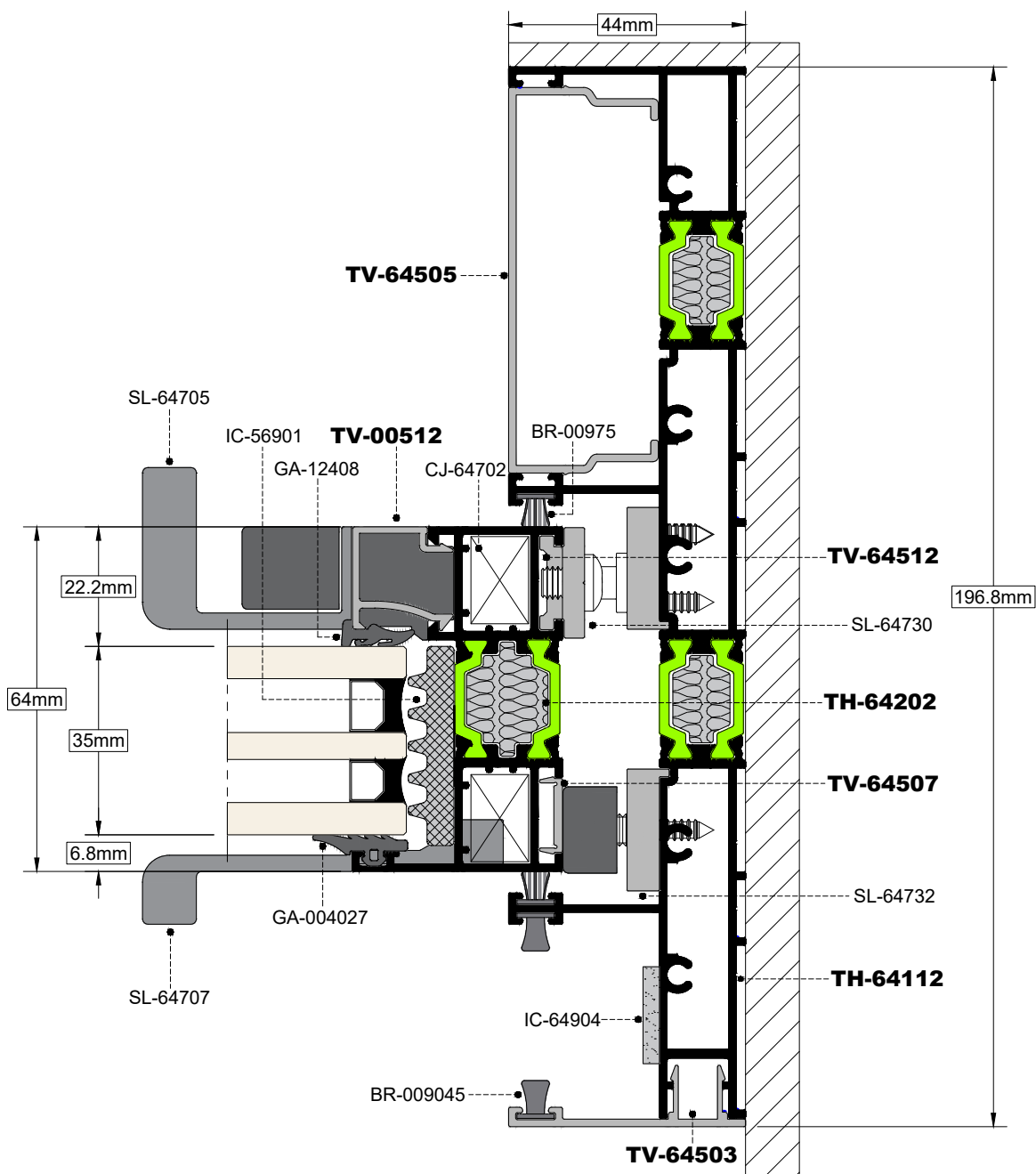
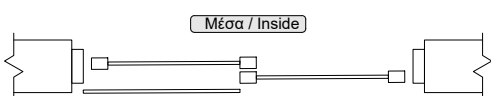
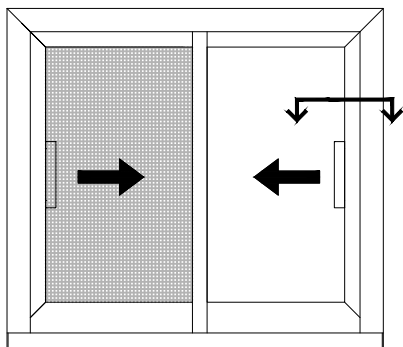

TOMH SECTION 29 ΚΛΙΜΑΚΑ SCALE 1:1

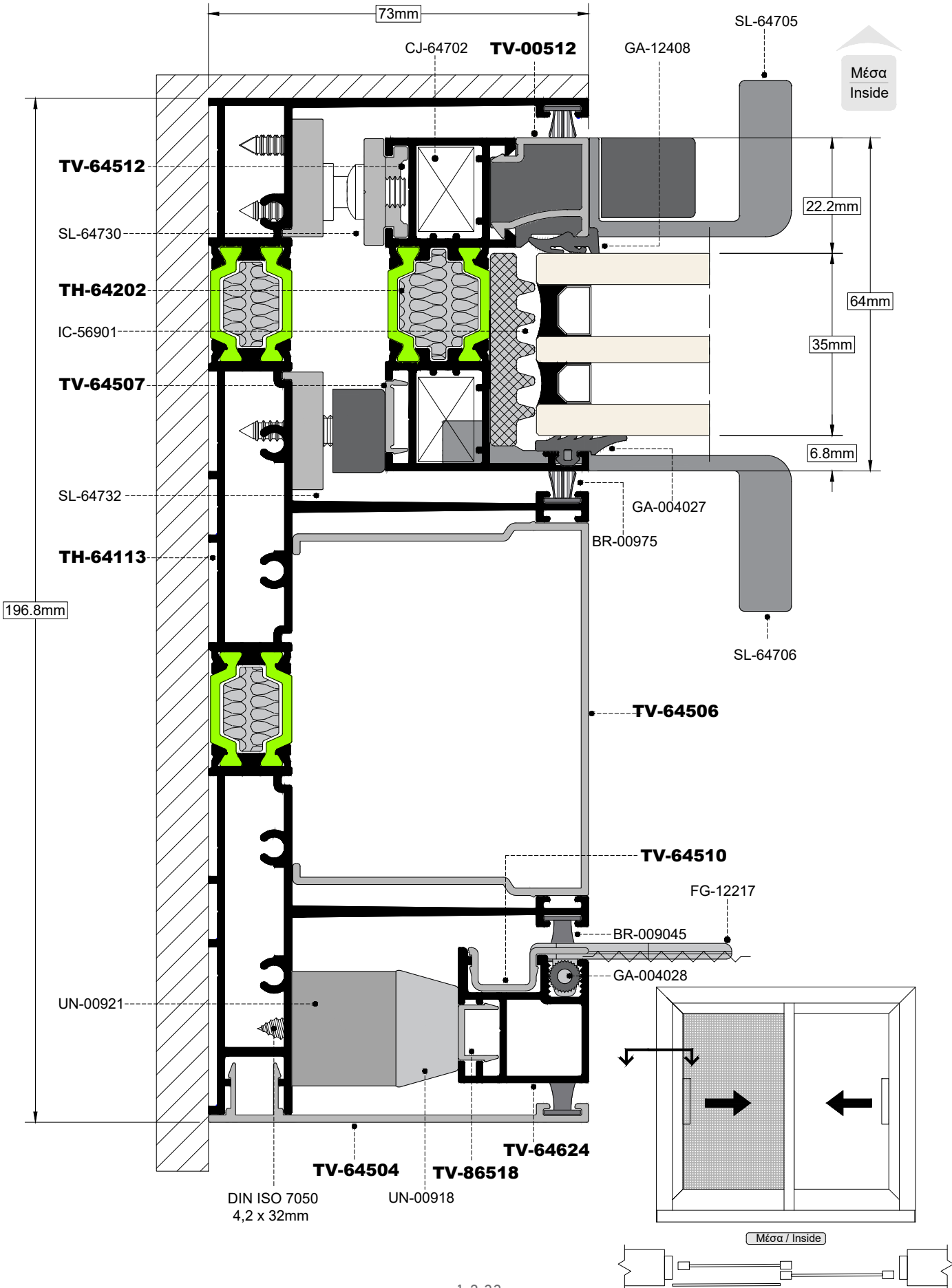

TOMH SECTION 30
ΚΑΙΜΑΚΑ SCALE 1:1

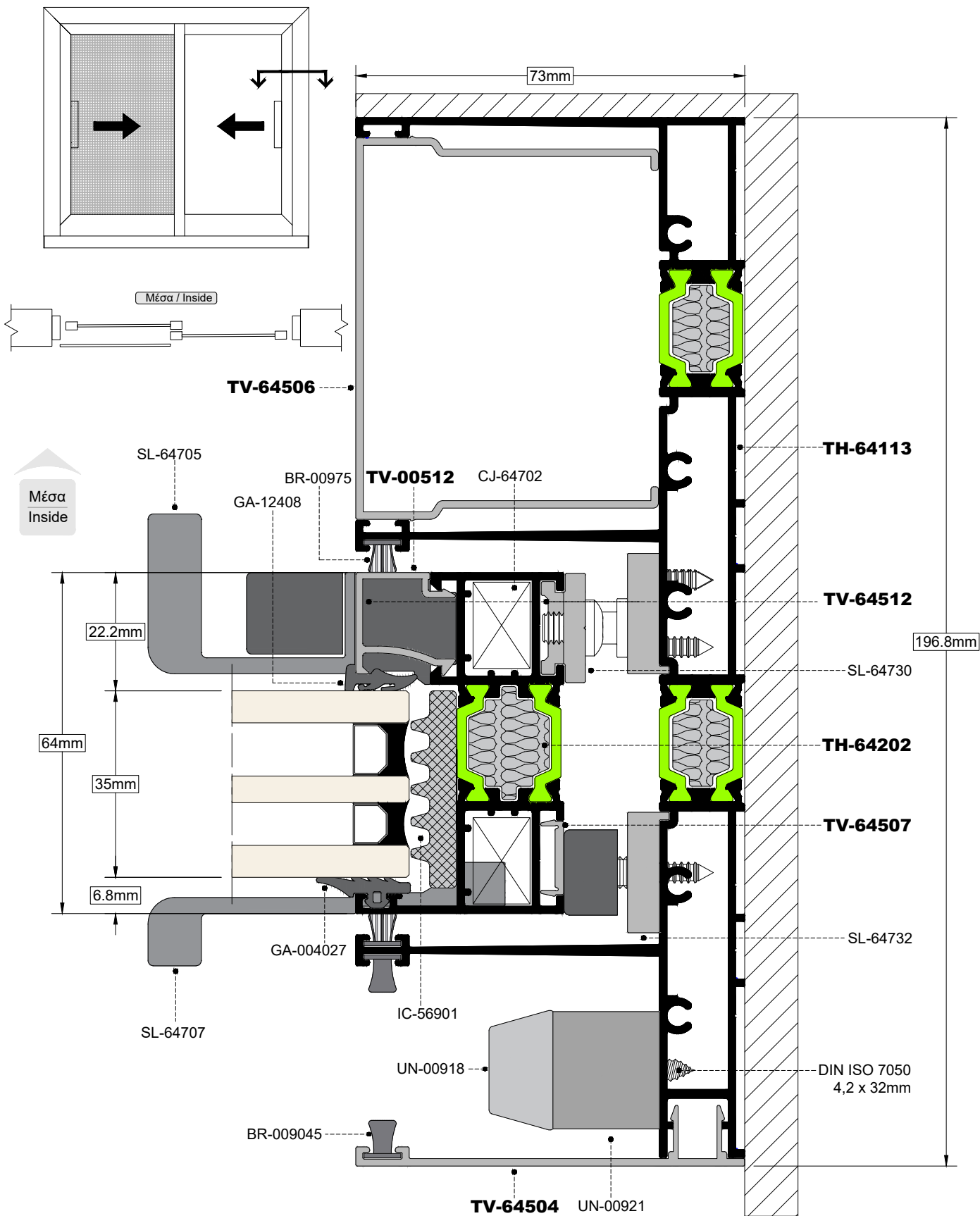

TOMH SECTION **31** ΚΛΙΜΑΚΑ SCALE 0.8:1

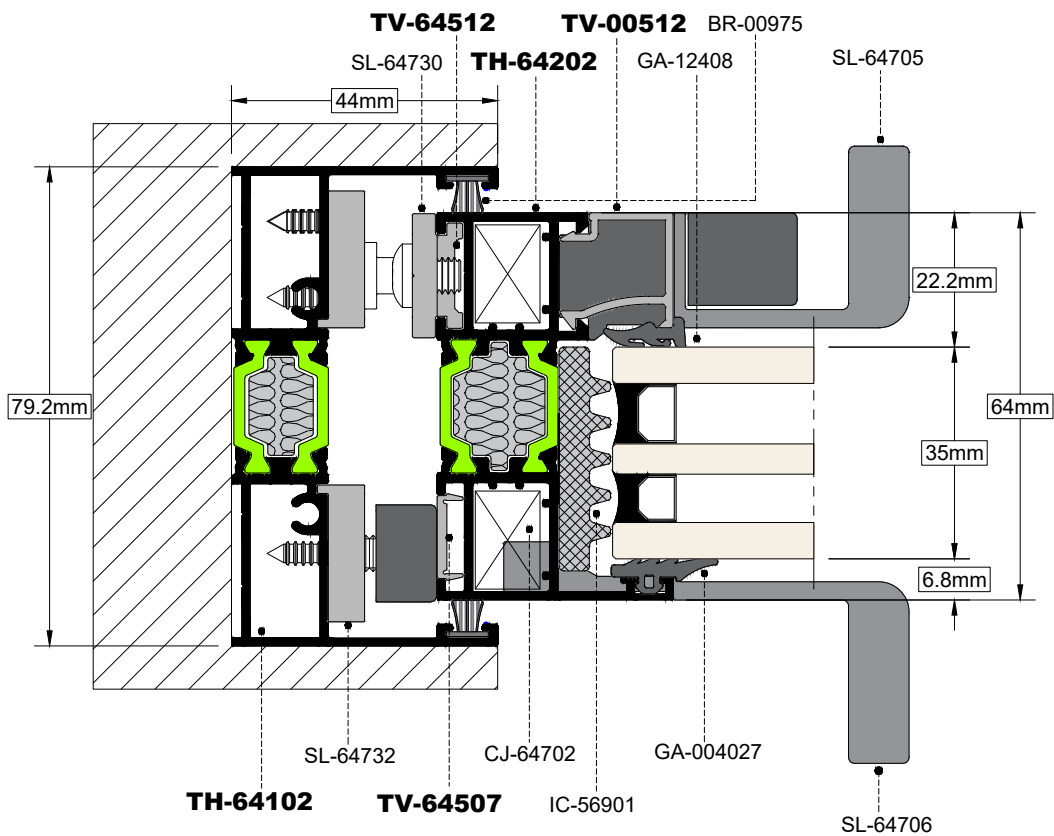
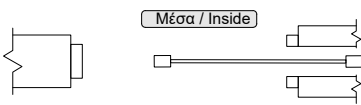
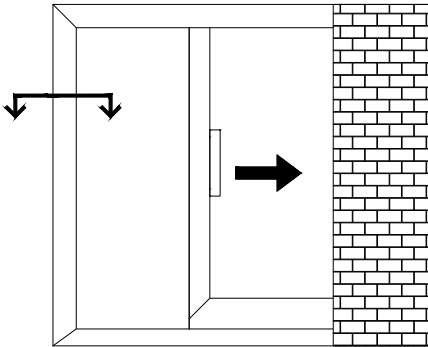

TOMH SECTION 32 ΚΛΙΜΑΚΑ SCALE 0.8:1

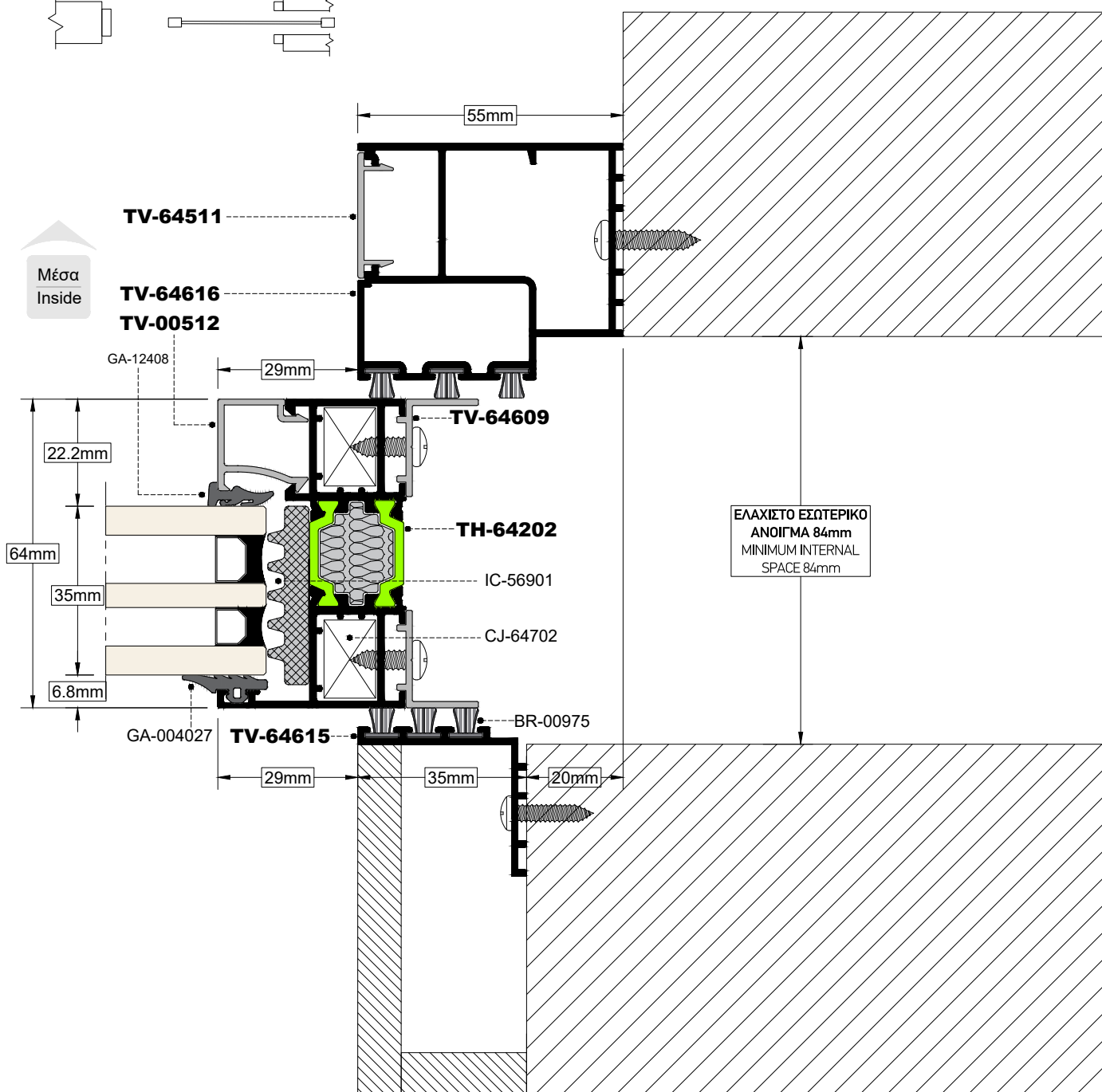
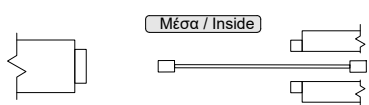
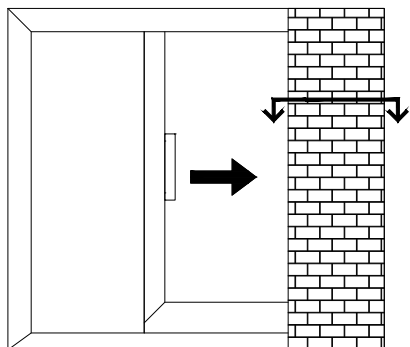

TOMH SECTION **33** ΚΛΙΜΑΚΑ SCALE 0.8:1

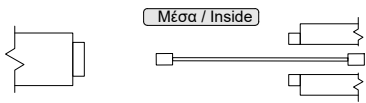
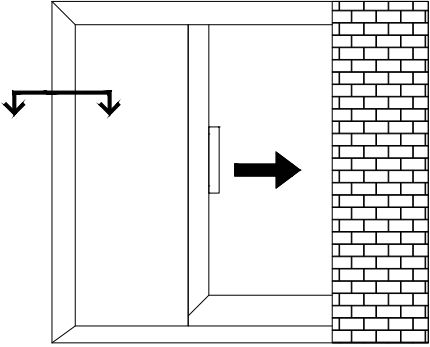

Μέσα
Inside

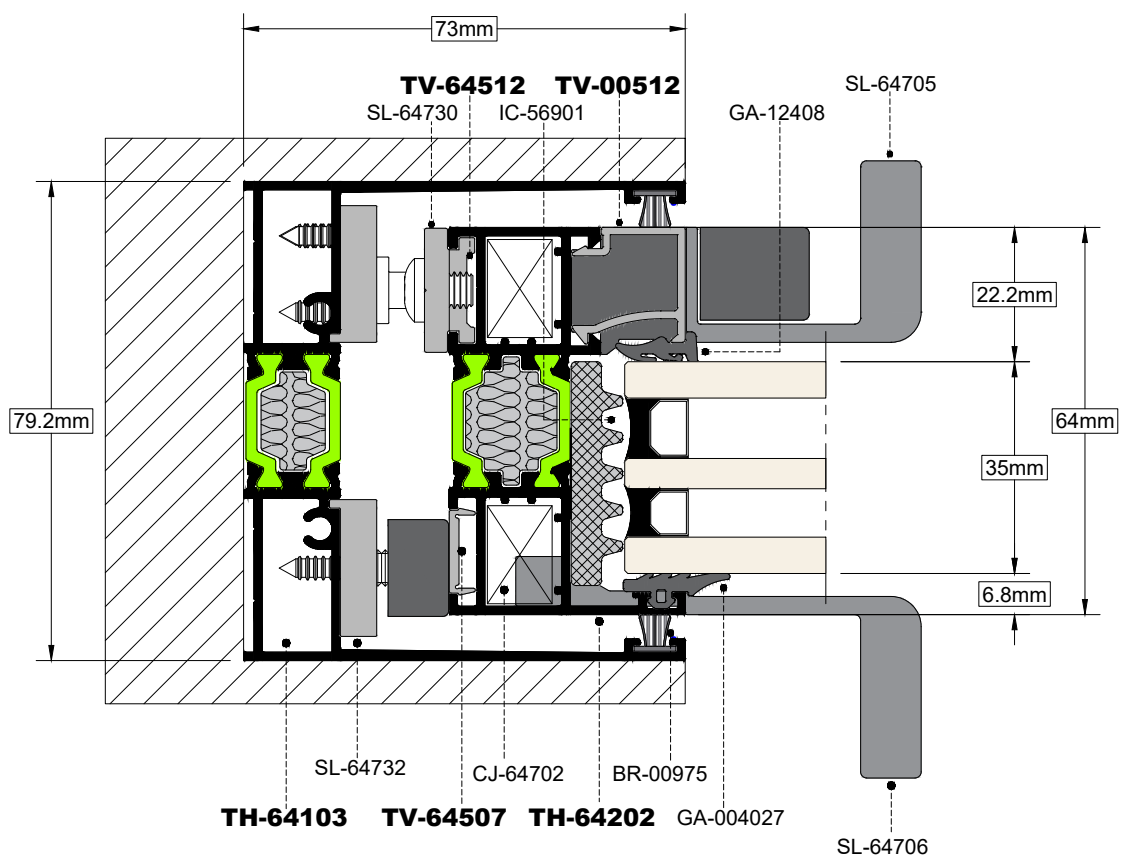

TOMH SECTION **34** ΚΛΙΜΑΚΑ SCALE 0.8:1

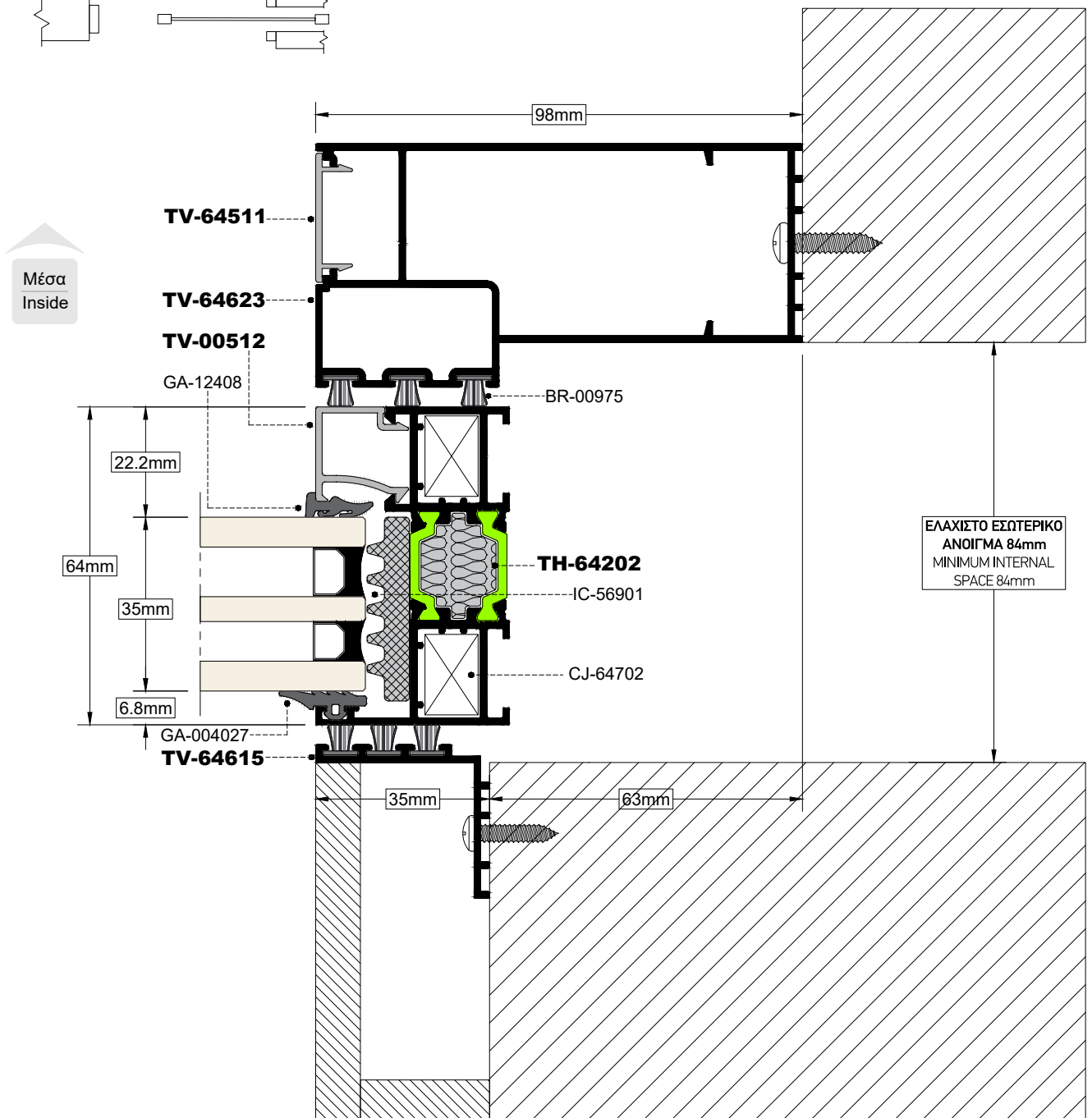
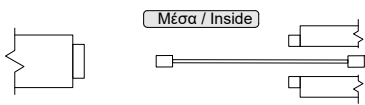
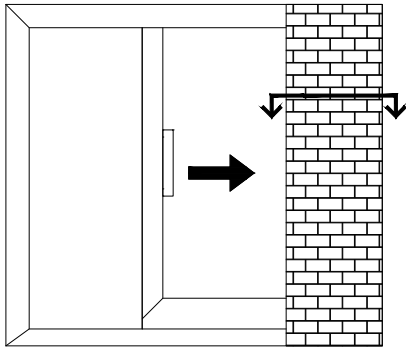

TOMH SECTION 35 ΚΛΙΜΑΚΑ SCALE 0.8:1

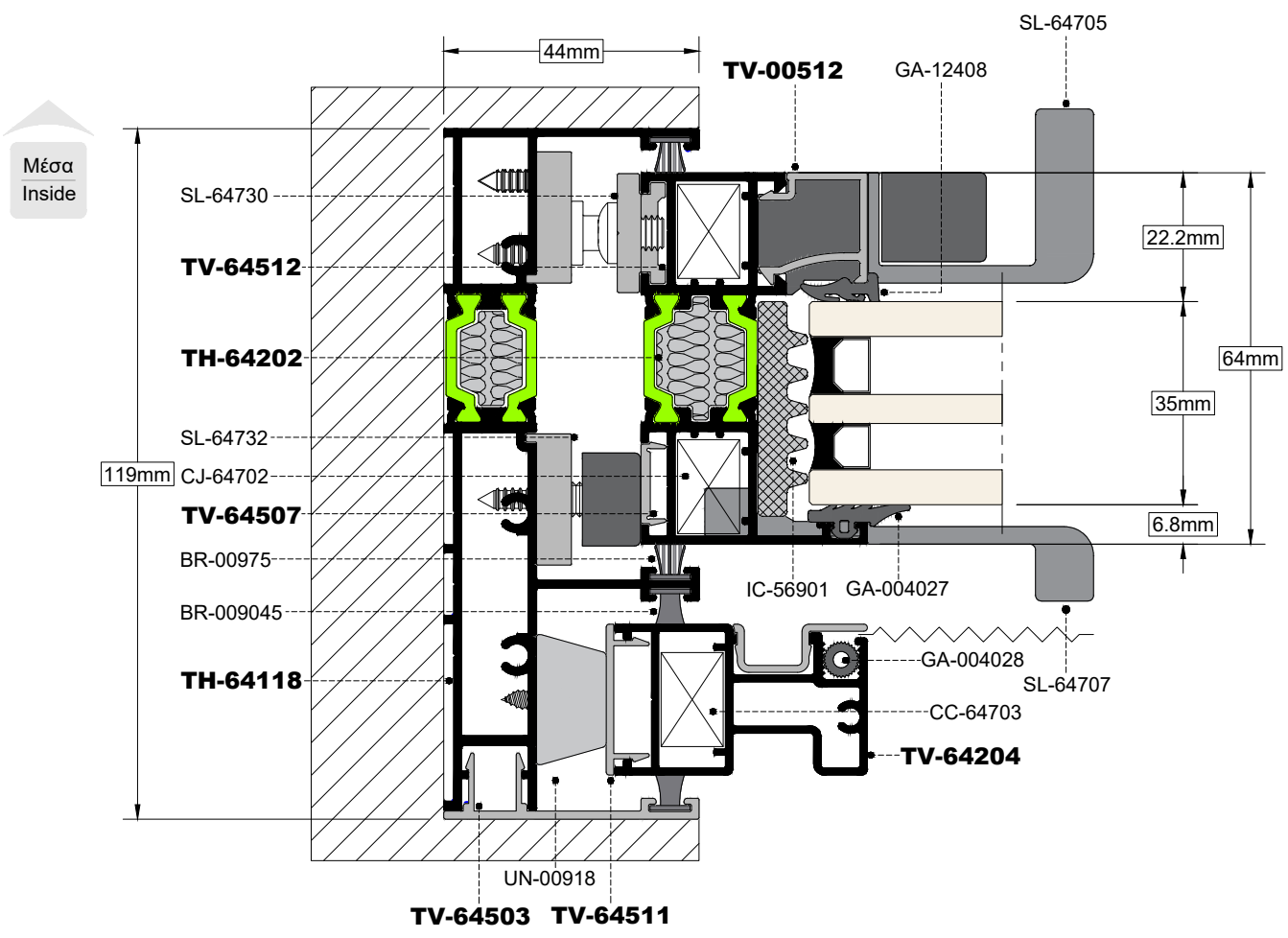
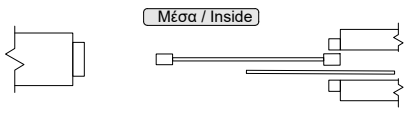
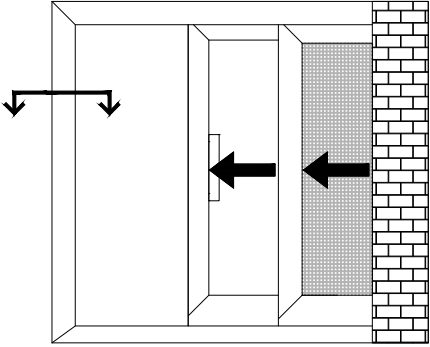

TOMH SECTION 36 **ΚΛΙΜΑΚΑ SCALE 0.8:1**

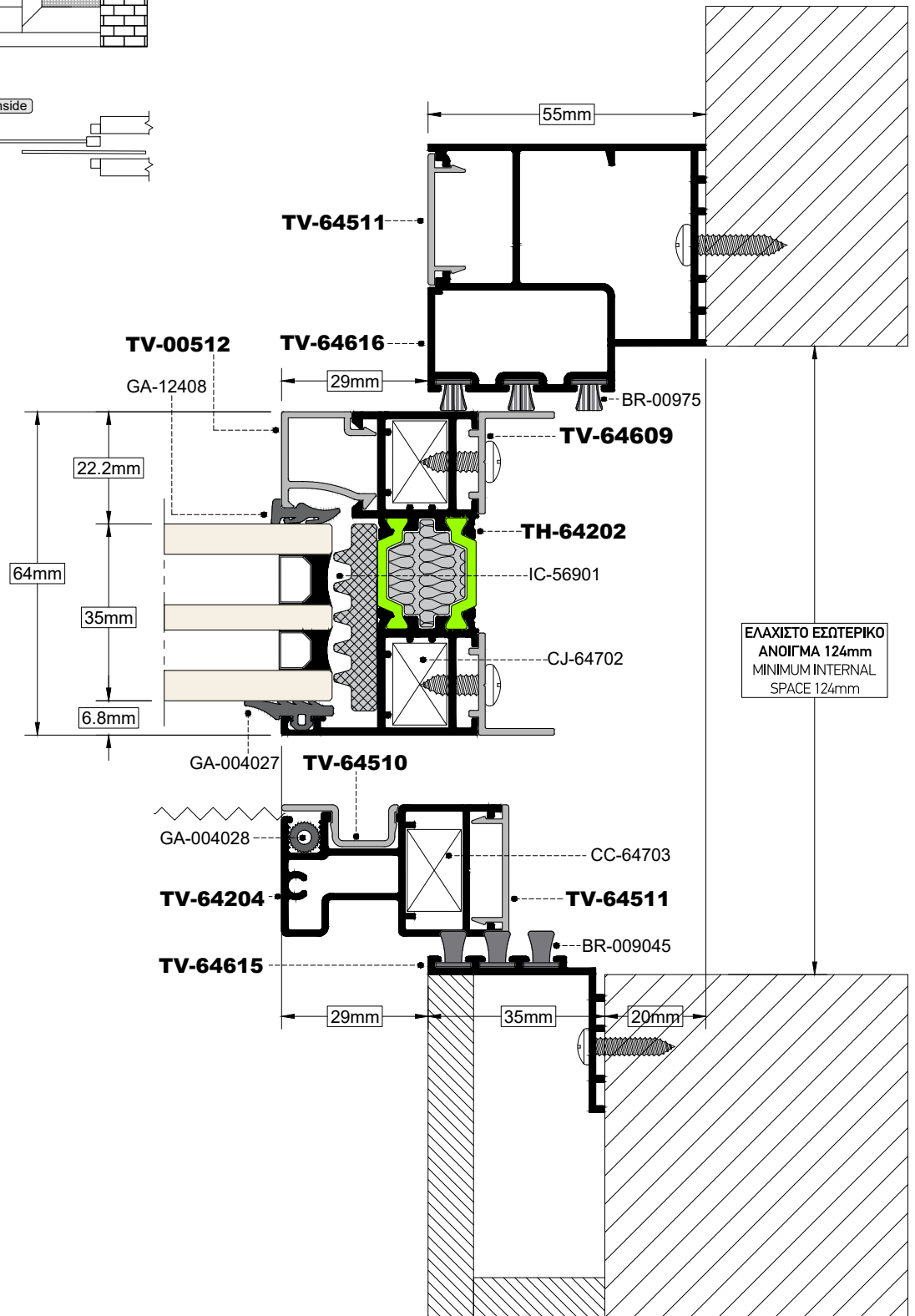
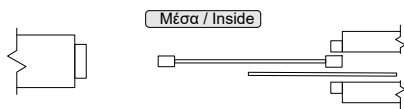
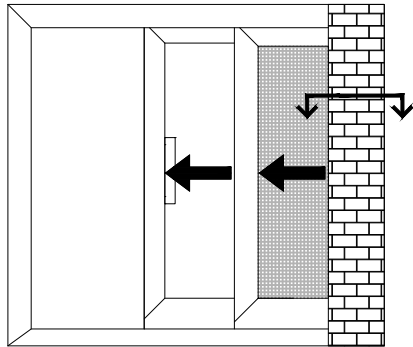

TOMH SECTION **37** ΚΛΙΜΑΚΑ SCALE 0.7:1

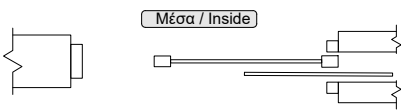
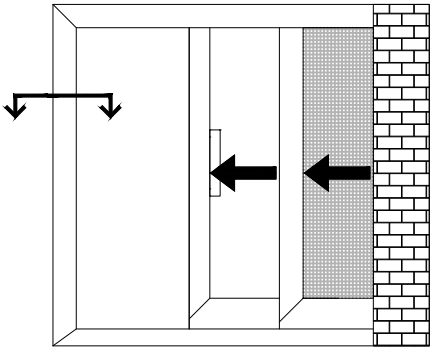

Μέσα
Inside

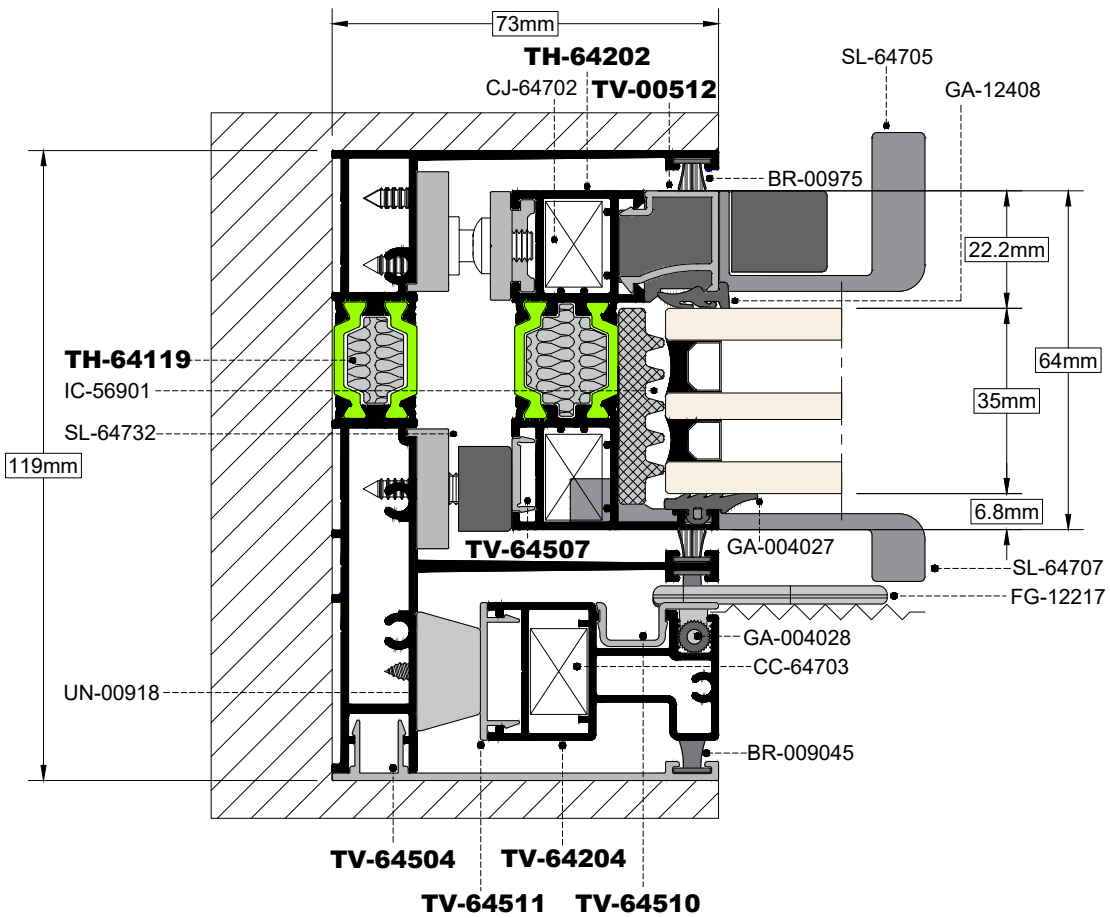

TOMH SECTION **38** ΚΛΙΜΑΚΑ SCALE **0.7:1**

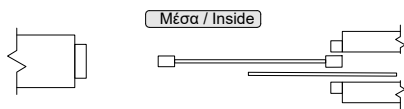
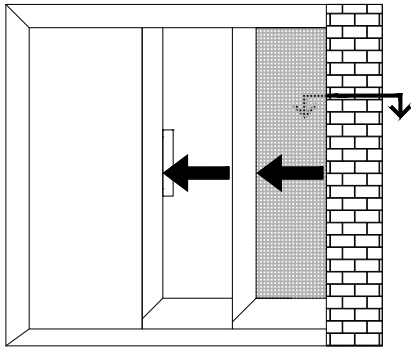

Μέσα
Inside

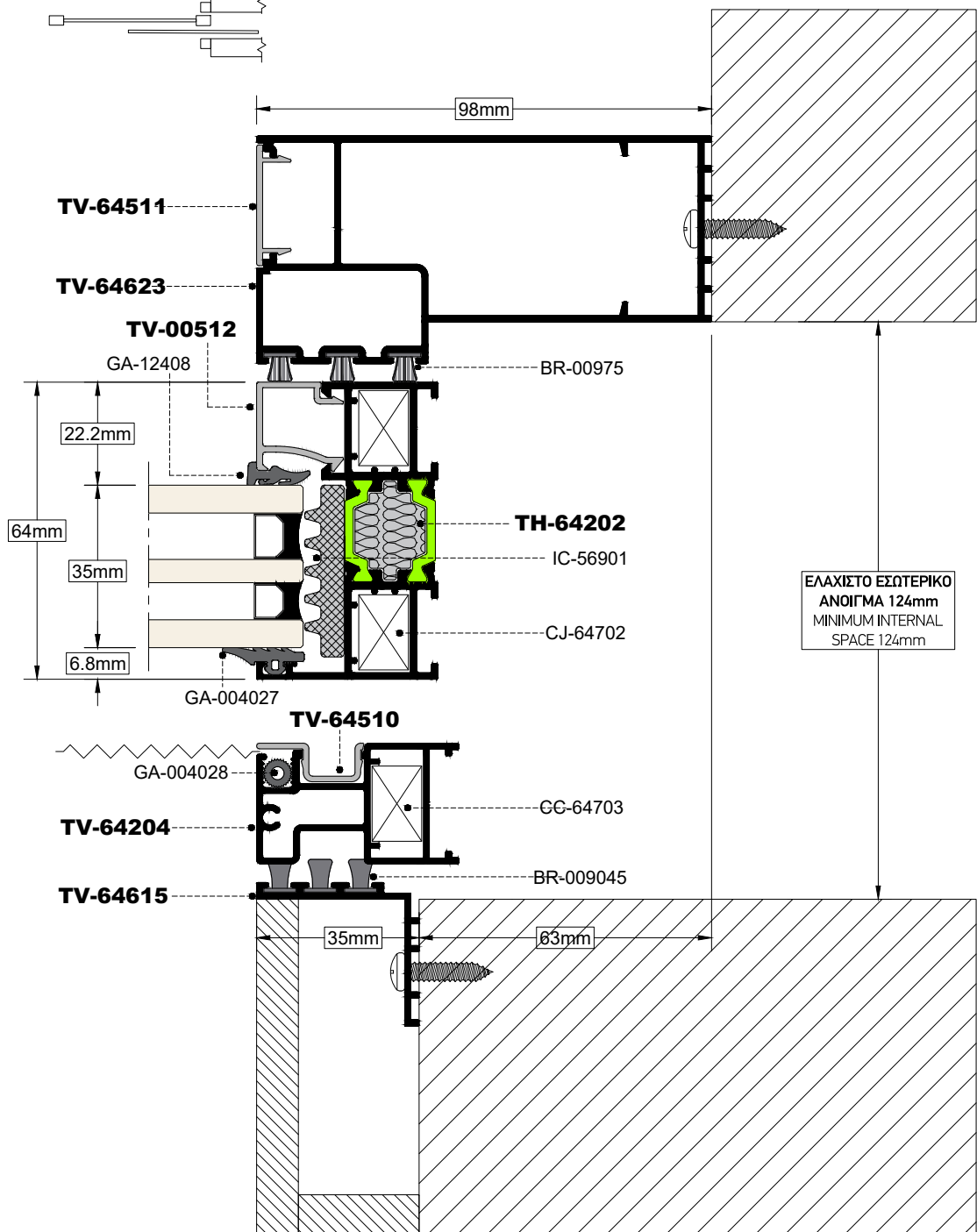

TOMH SECTION **39** ΚΛΙΜΑΚΑ SCALE 0.7:1

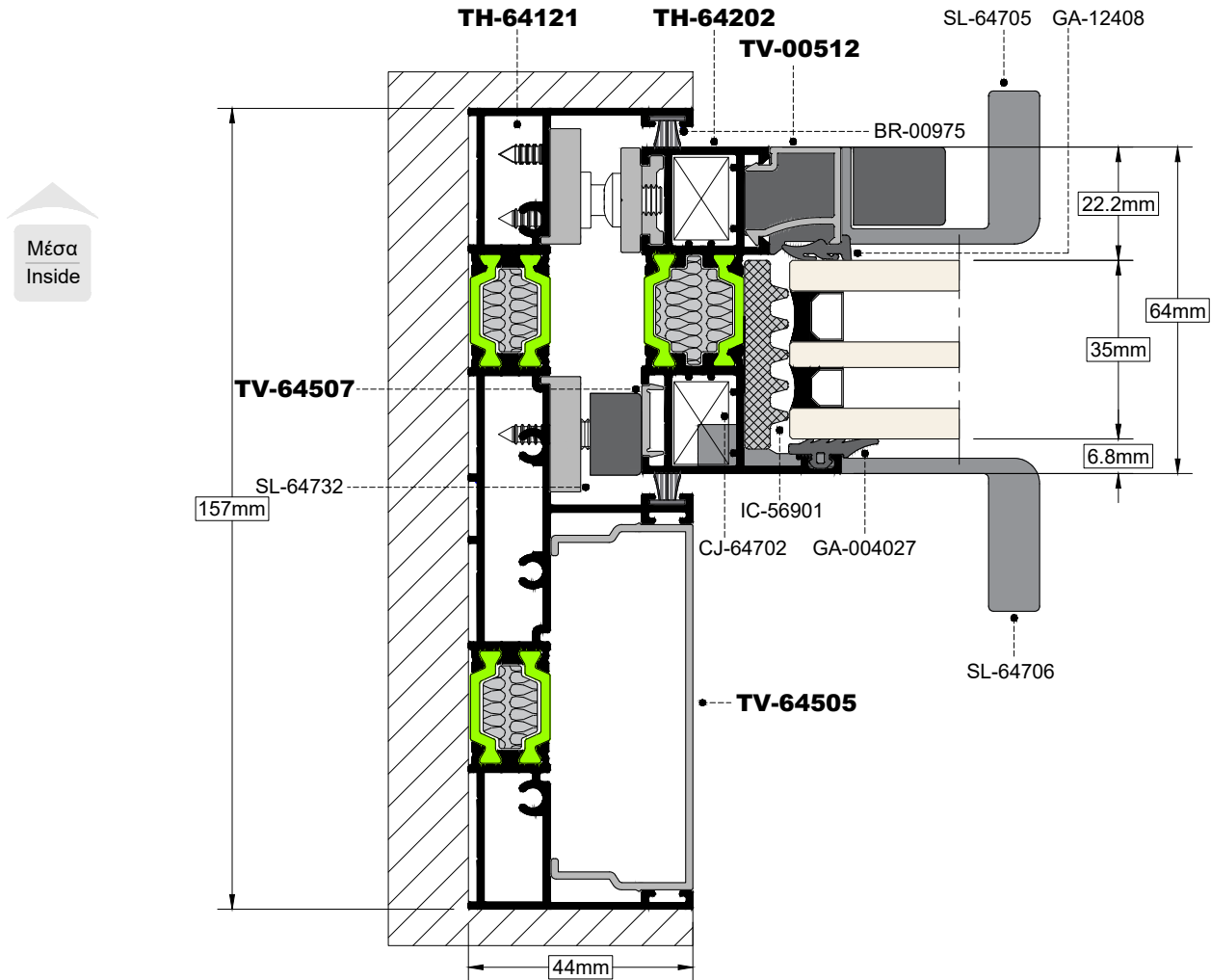
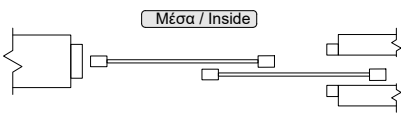
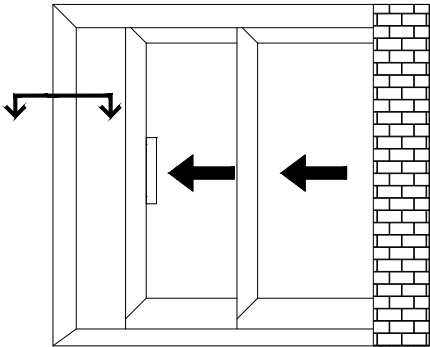

TOMH SECTION 40 ΚΛΙΜΑΚΑ SCALE 0.7:1

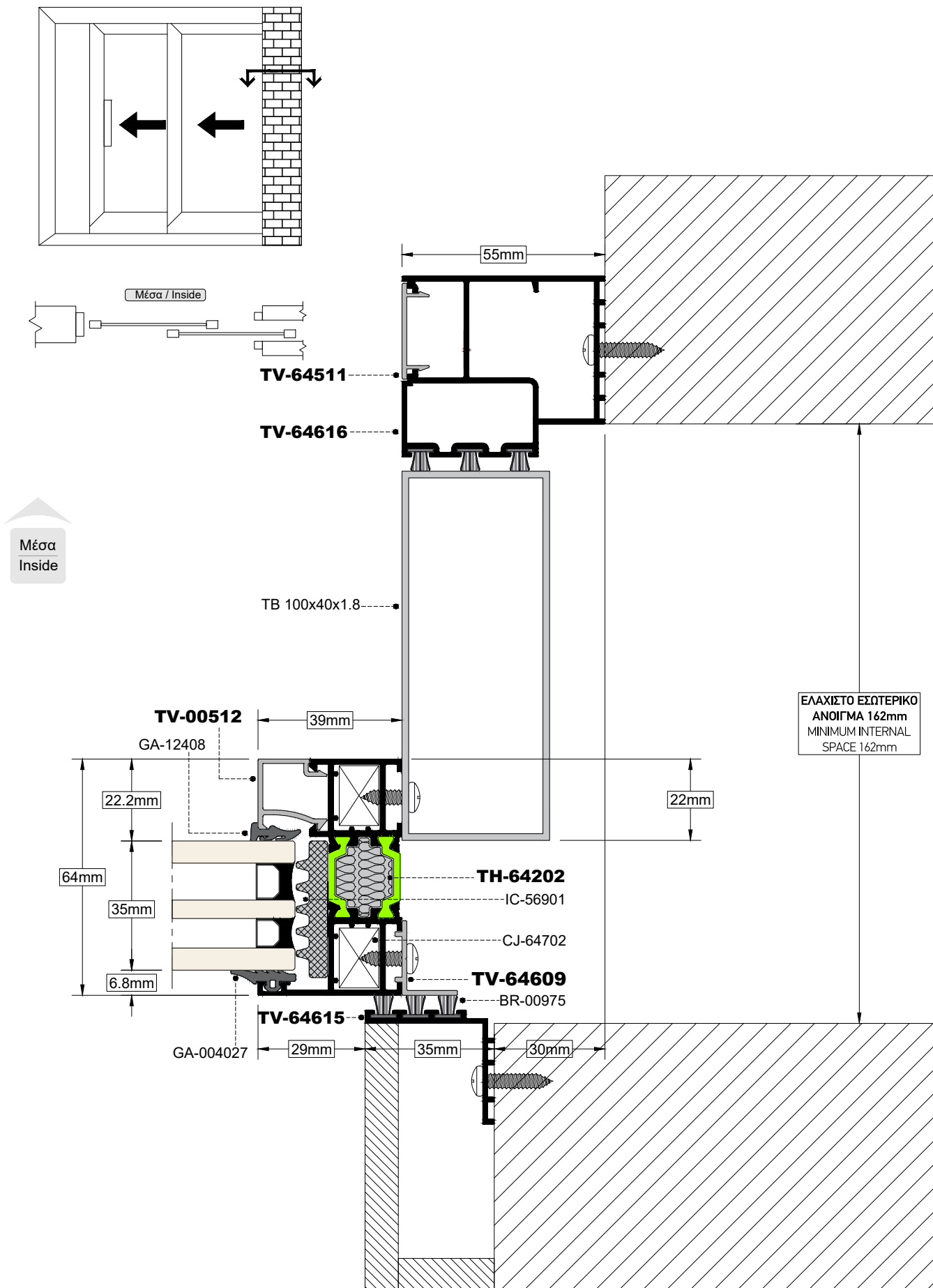

TOMH SECTION 41 ΚΛΙΜΑΚΑ SCALE 0.7:1

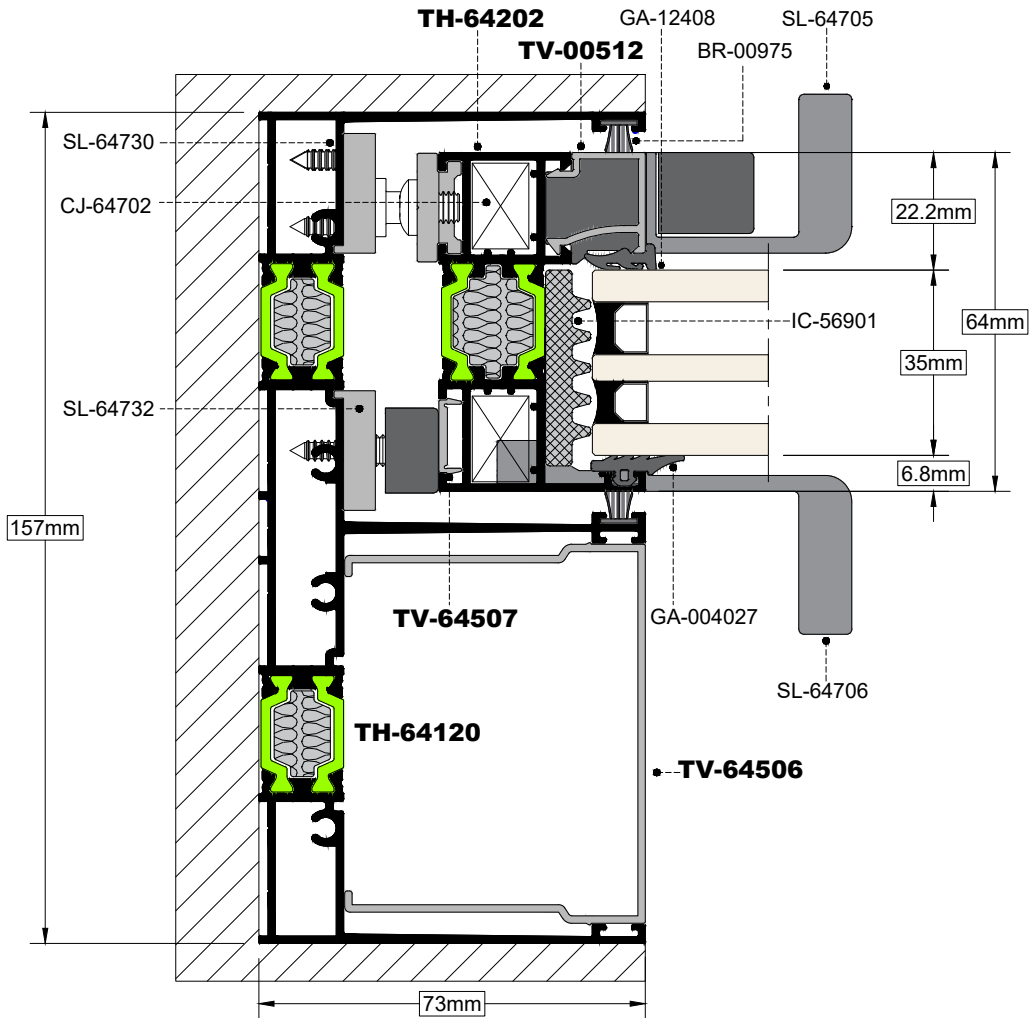
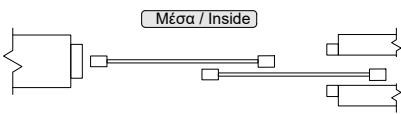
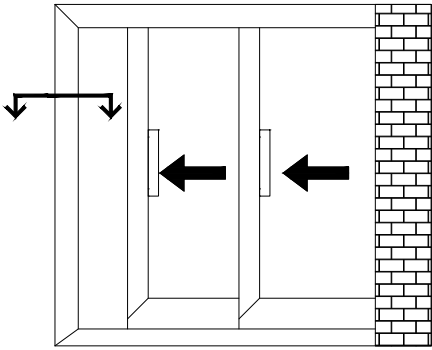

TOMH
SECTION 42

ΚΛΙΜΑΚΑ
SCALE 0.7:1

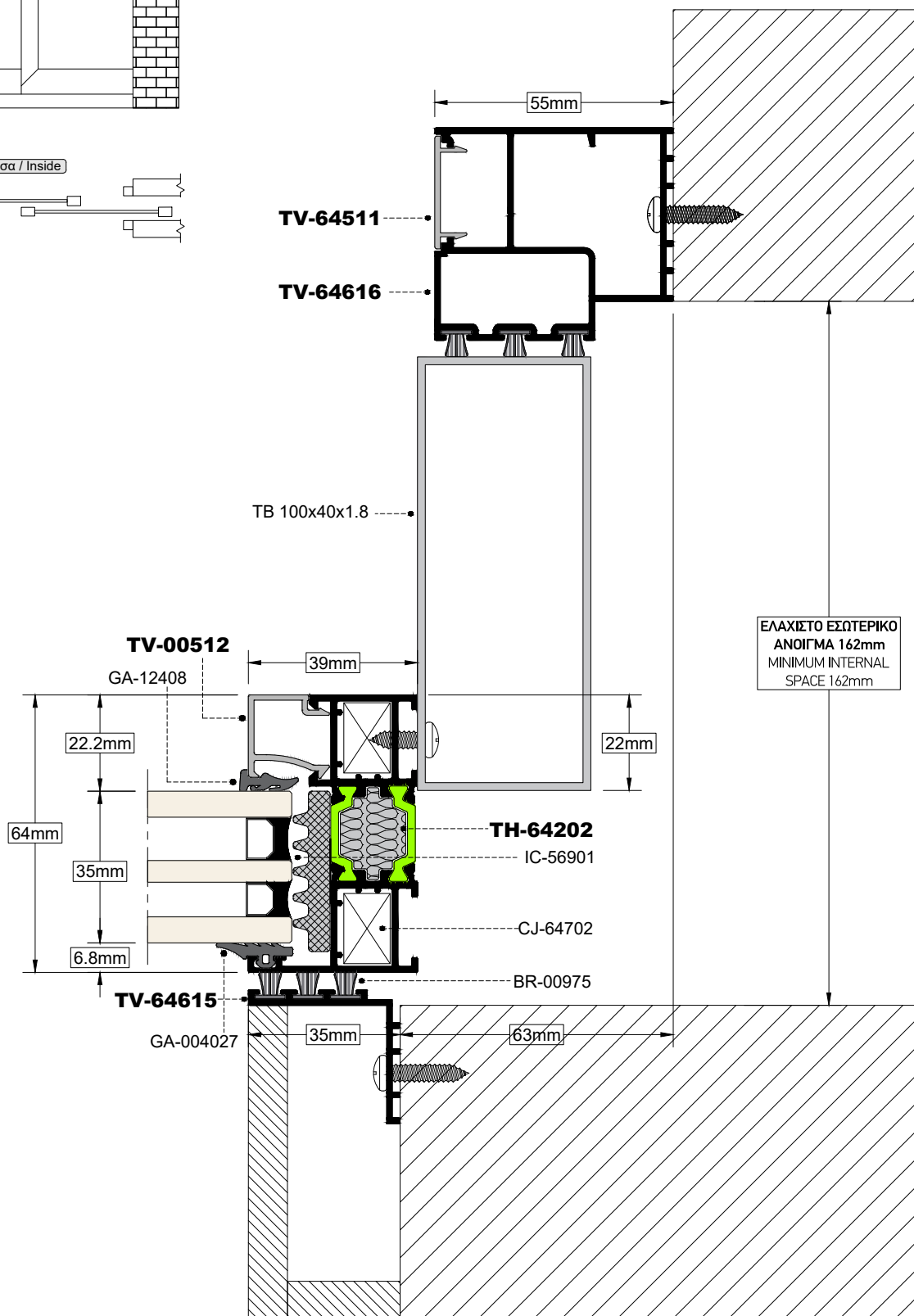
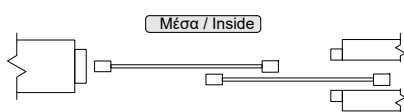
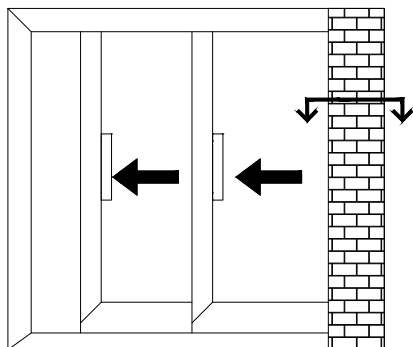

TOMH SECTION **43** ΚΛΙΜΑΚΑ SCALE 0.7:1

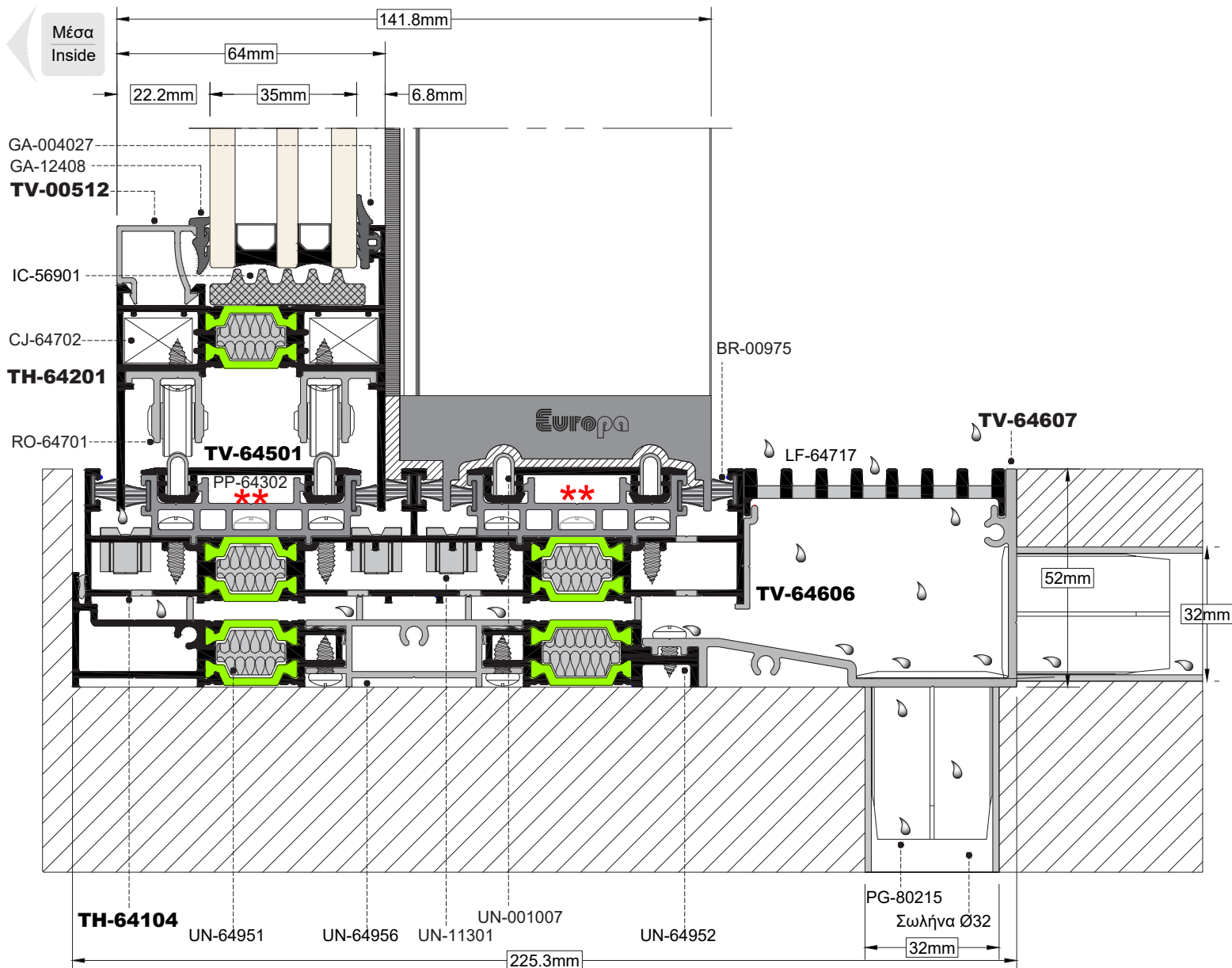
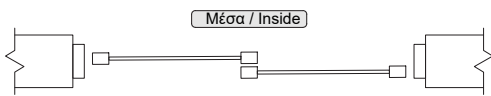
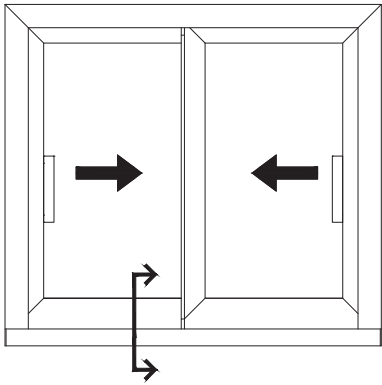

** Η κεντρική βίδα είναι προαιρετική.
The central screw is optional.

TOMH
SECTION **44**

ΚΛΙΜΑΚΑ
SCALE **1:1**

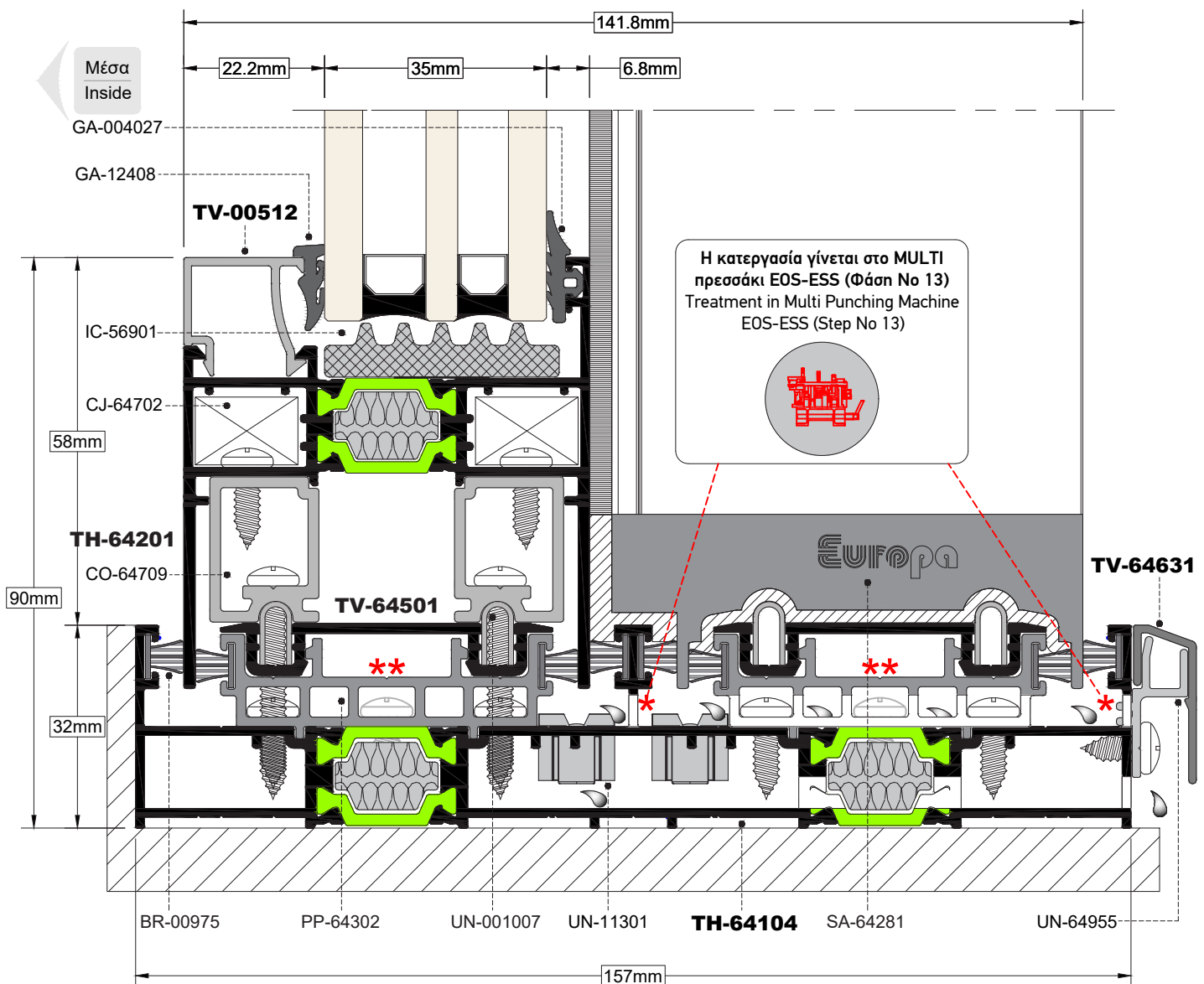
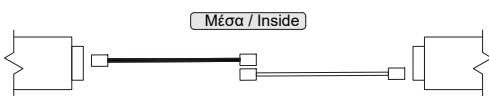
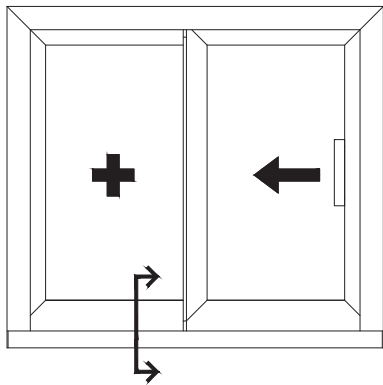

****** Η κεντρική βίδα είναι προαιρετική.
The central screw is optional.

TOMH SECTION **45** ΚΛΙΜΑΚΑ SCALE 0.8:1

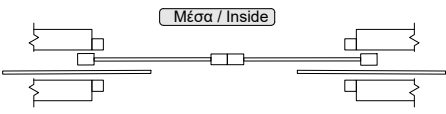
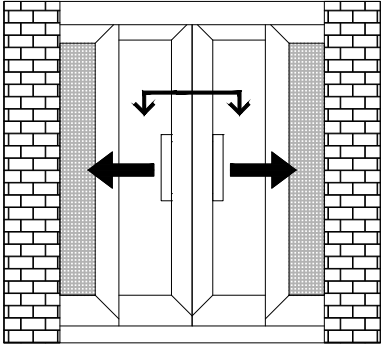

Μέσα
Inside

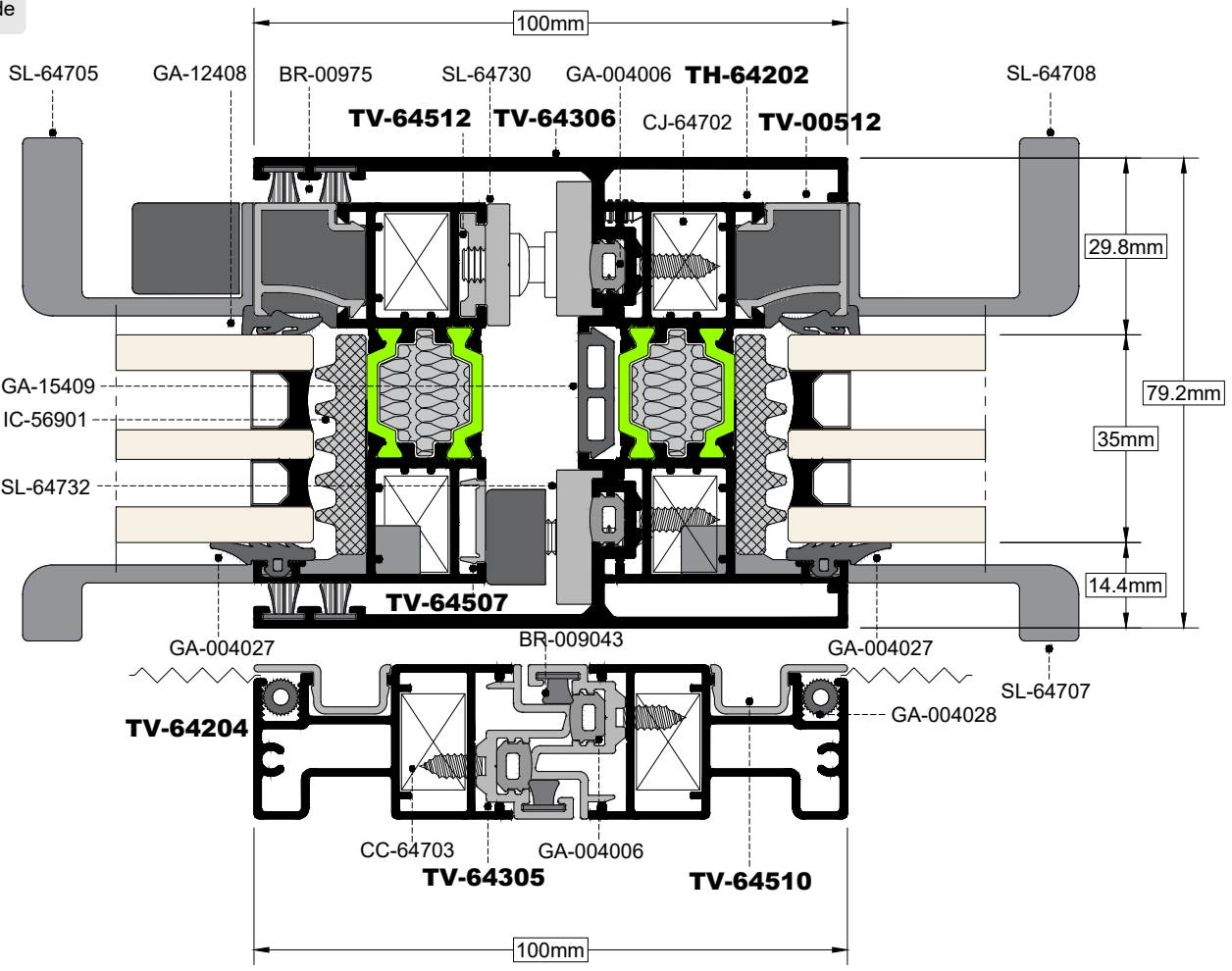

TOMH SECTION **46** ΚΑΙΜΑΚΑ SCALE 1:1

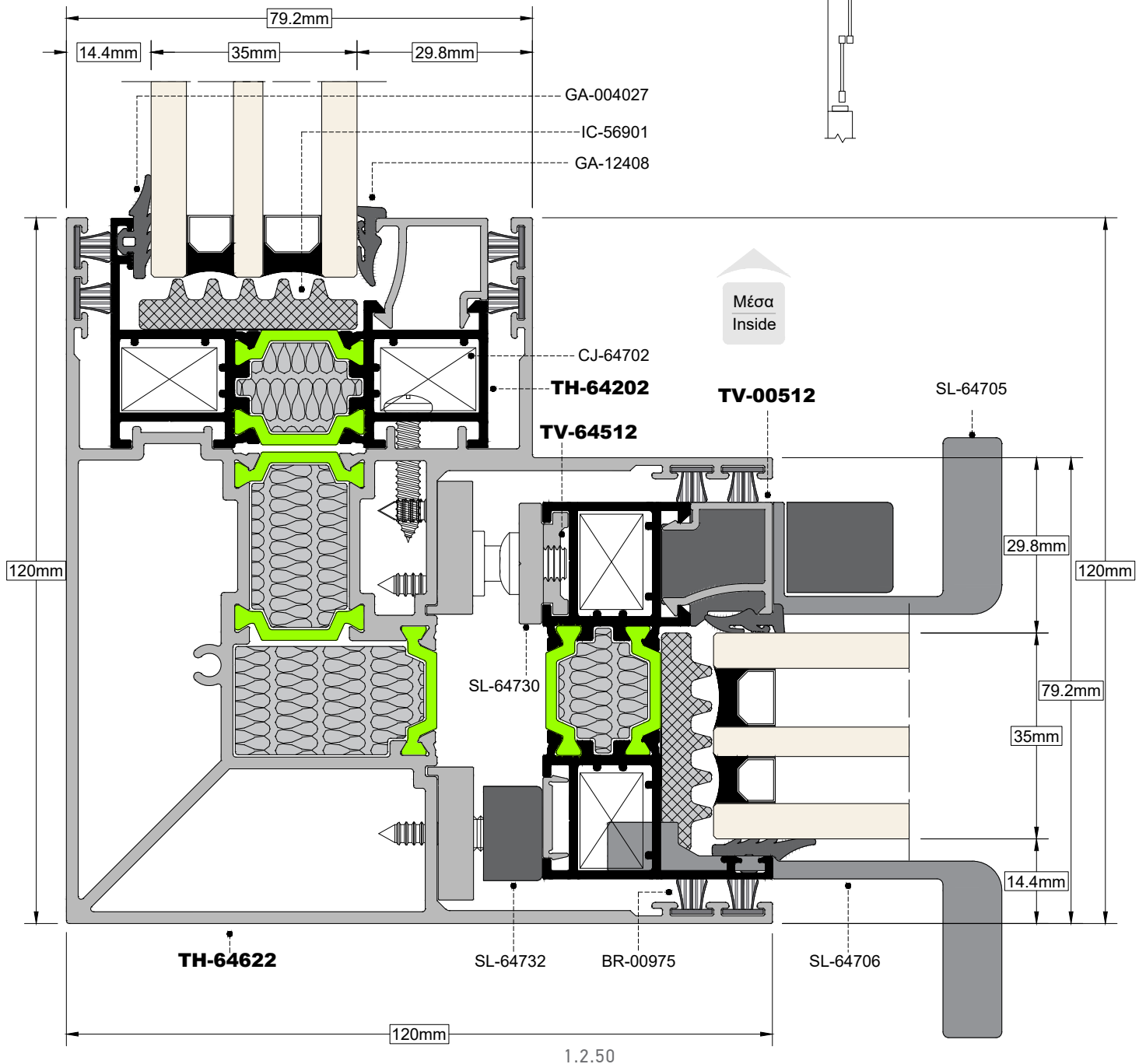
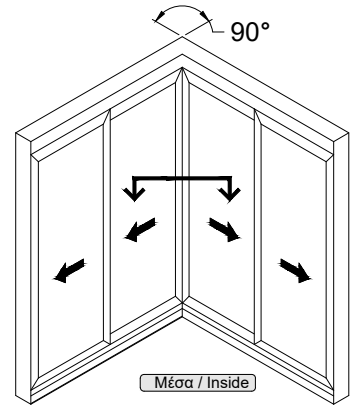

1.3

Κατεργασίες
Machining

Κατεργασία για Σύνδεση Πλαισίου για Βιδωτή Γωνία Σύνδεσης CJ-64701
Treatment for Frame Connection for Screwed Corner Join CJ-64701

Η κατεργασία γίνεται στο MULTI
πρεσσάκι EOS-ESS (Φάση Νο 3)
Treatment in Multi Punching Machine
EOS-ESS (Step No 3)

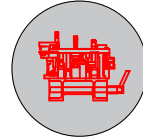

TH-64121

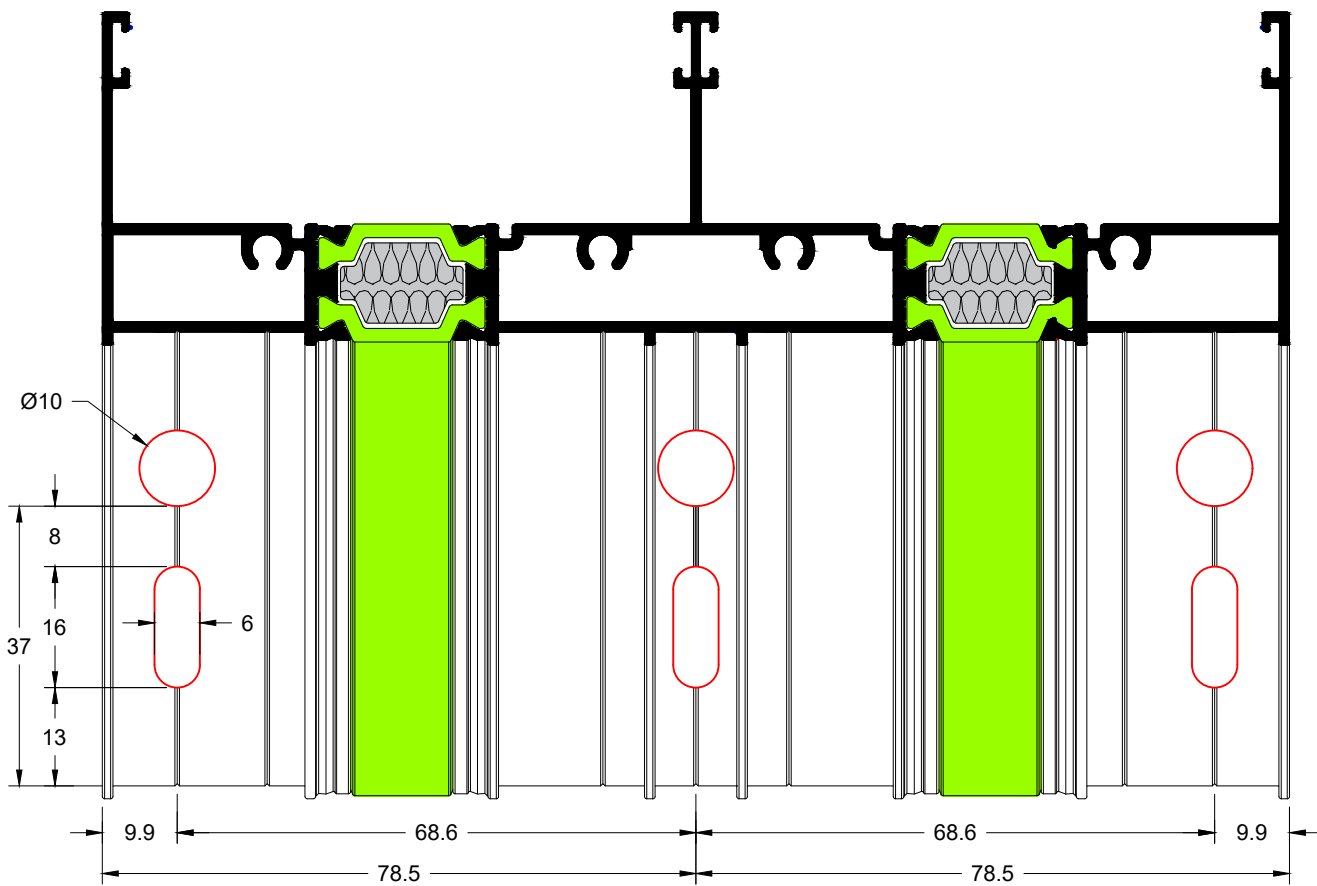

Σύνδεση Πλαισίου
Frame Connection

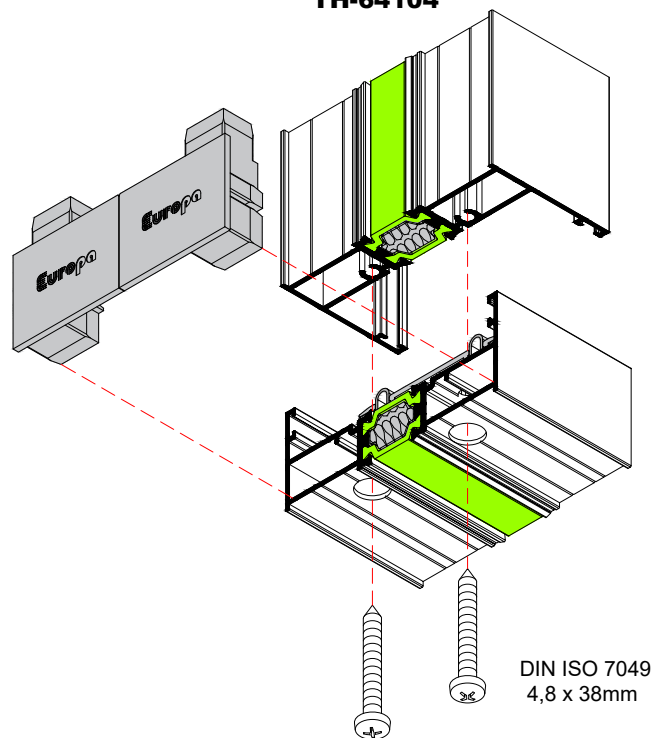
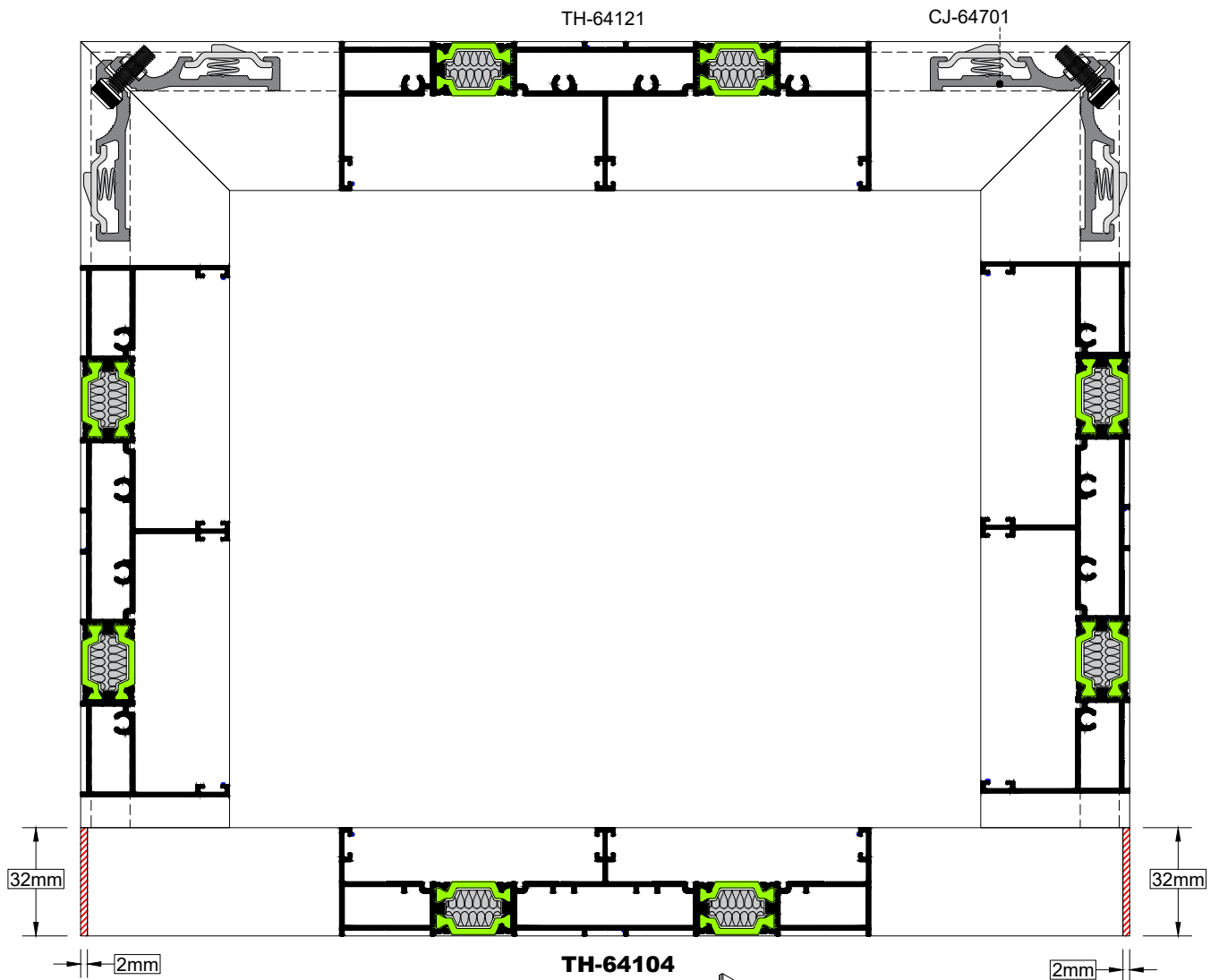

Τοποθέτηση Πλαστικών Ταπών
Plastic Cap Placement

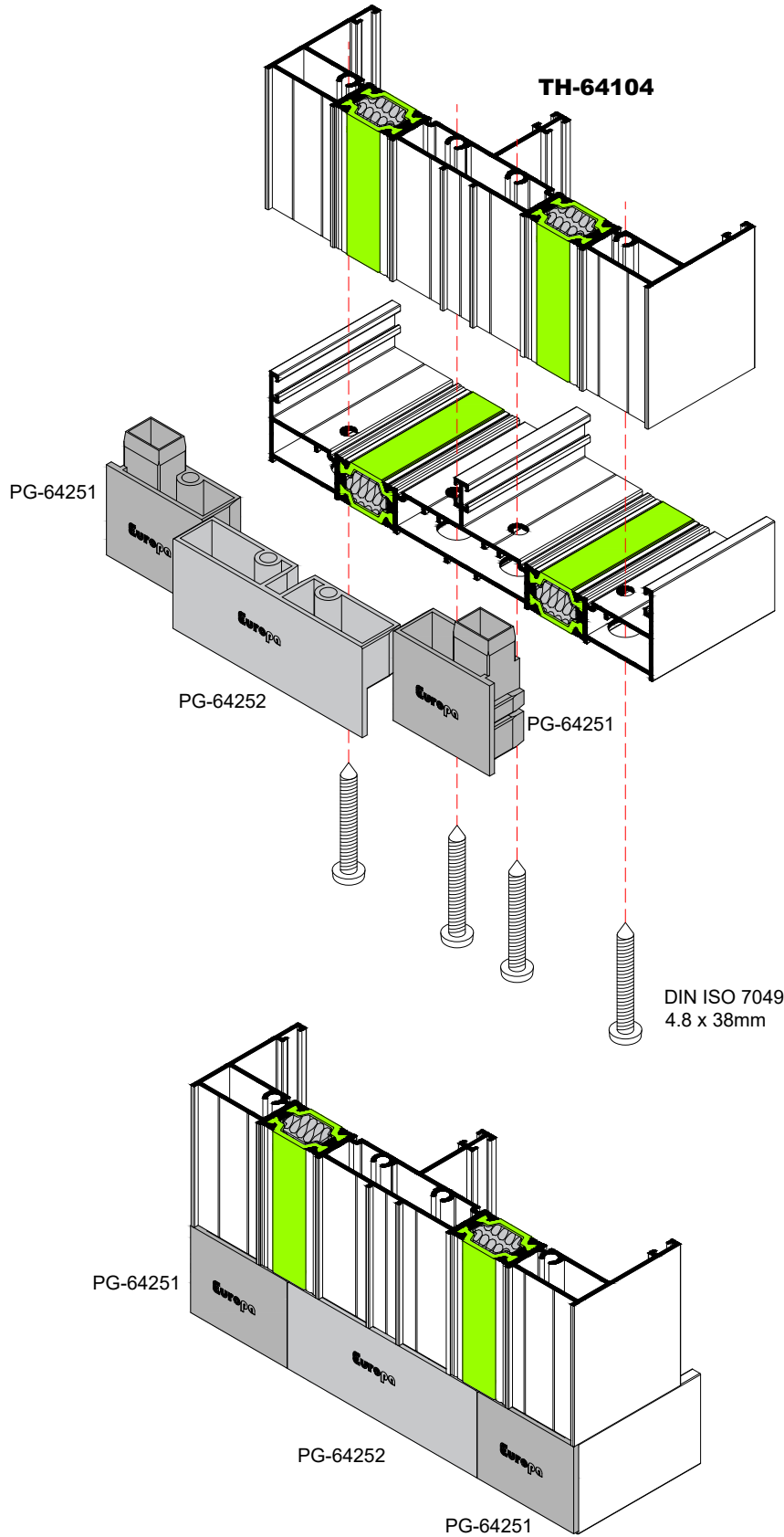

Κατεργασία Οδηγών για Σύνδεση Πλαισίου
Rail's Milling for Frame Connection

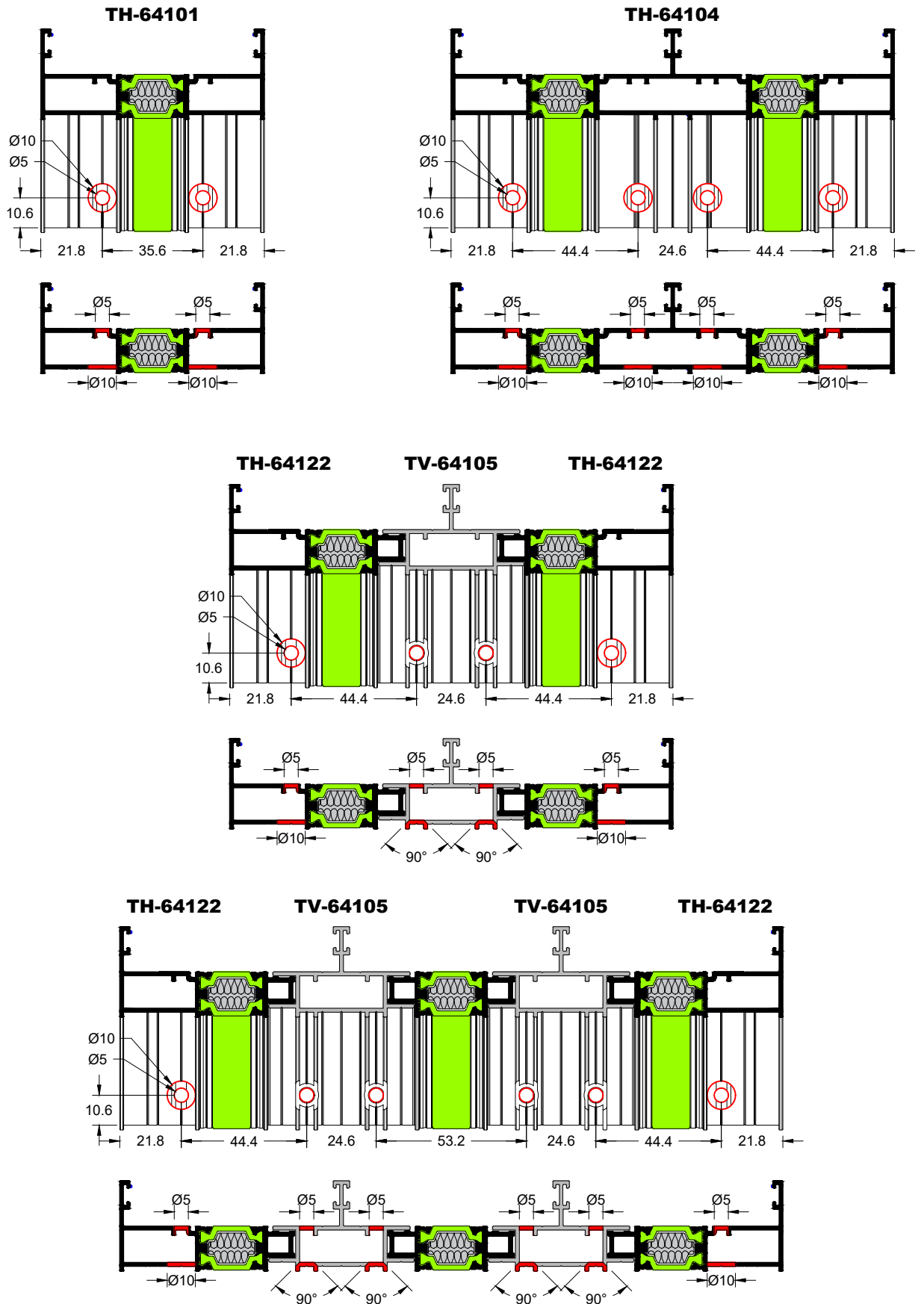

Κατεργασία Οδηγών για Σύνδεση Πλαισίου
Rail's Milling for Frame Connection

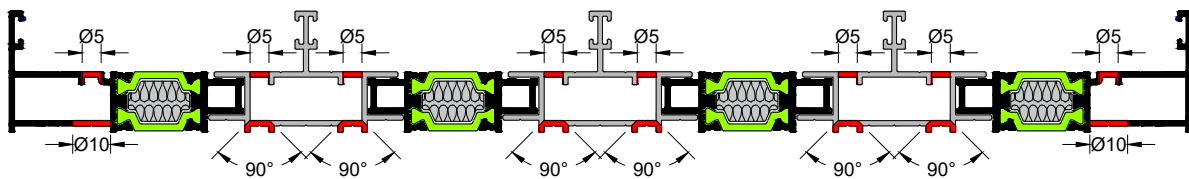
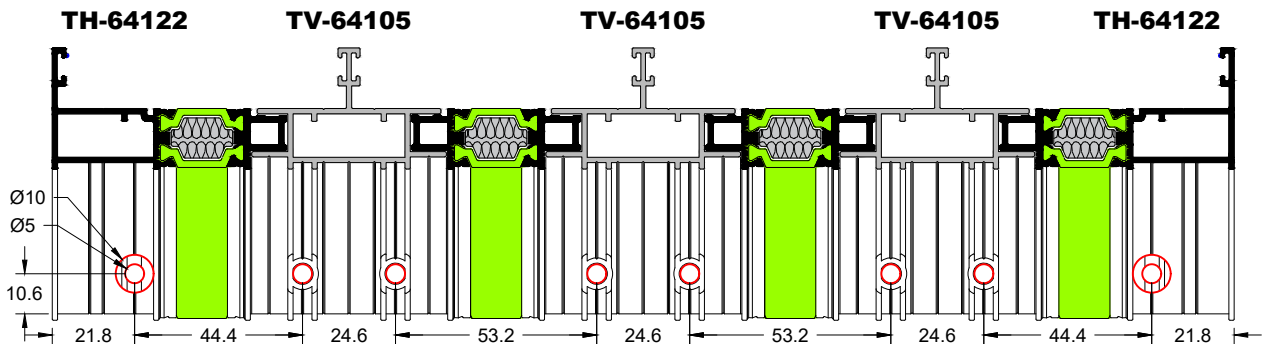

TH-64117

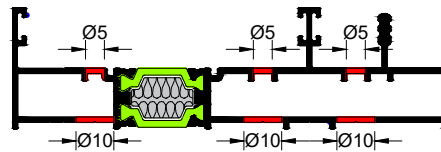
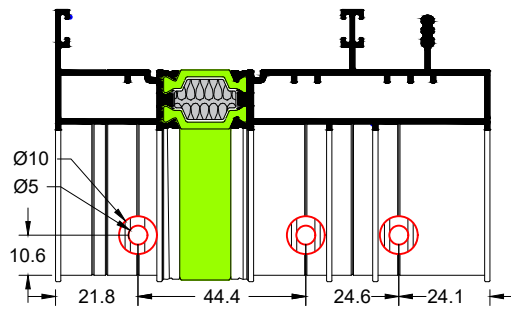

TH-64111

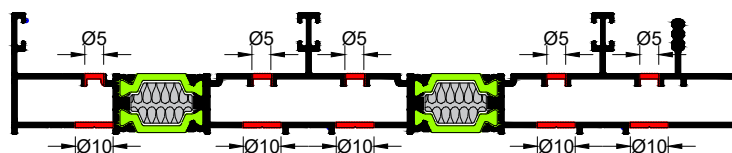
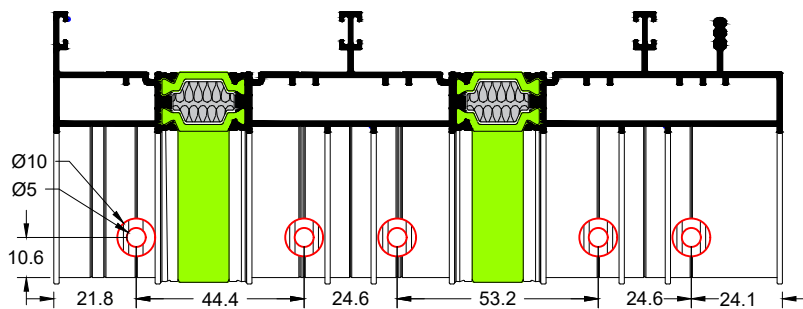

Τοποθέτηση Ταπών Πλαισίου ανά Περίπτωση
Plug's Placement by Case

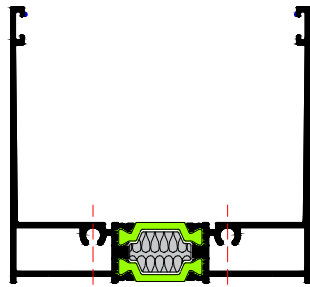

TH-64103

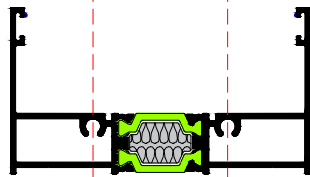

TH-64102

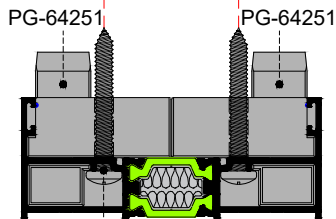

TH-64101

DIN ISO 7049
4,8 x 38mm

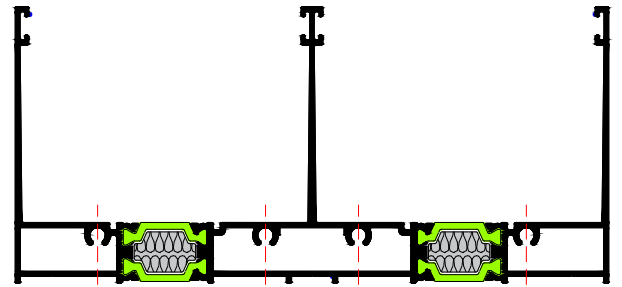

TH-64120

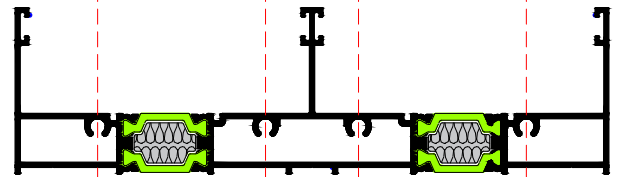

TH-64121

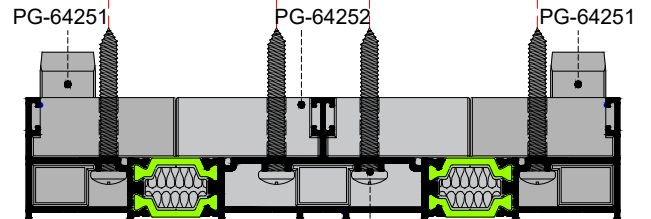

TH-64104

DIN ISO 7049
4,8 x 38mm

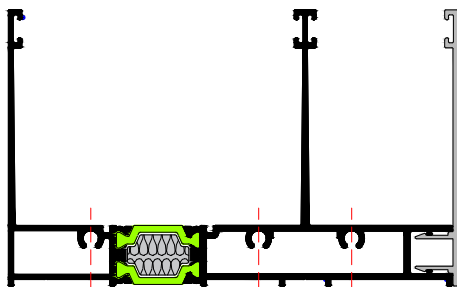

TH-64119

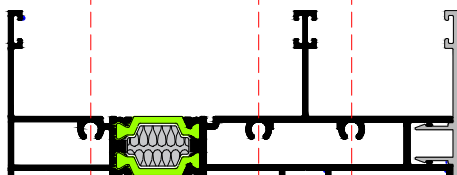

TH-64118

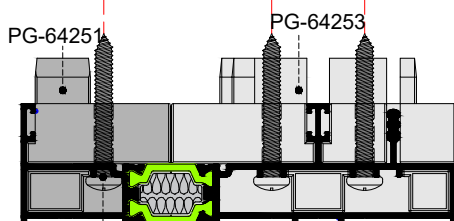

TH-64117

DIN ISO 7049
4,8 x 38mm

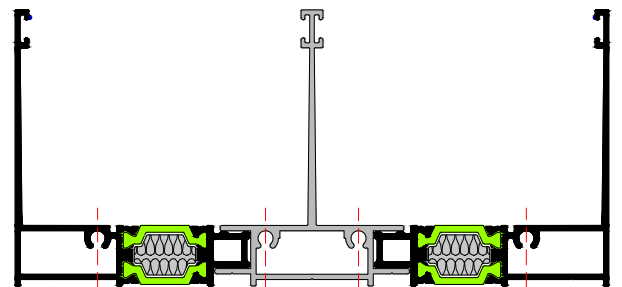

TH-64109 TV-64107 TH-64109

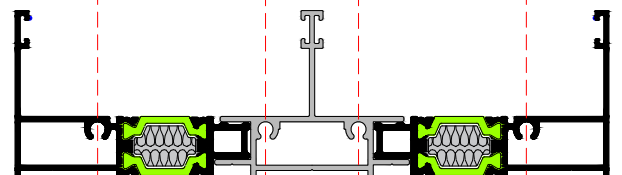

TH-64108 TV-64106 TH-64108

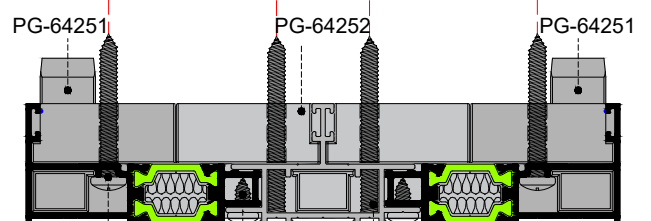

TH-64122 TV-64105 TH-64122

DIN ISO 7049
4,8 x 38mm

DIN ISO 7049
4,2 x 9,5mm

DIN ISO 7050
4,8 x 50mm

Τοποθέτηση Ταπών Πλαισίου ανά Περίπτωση
Plug's Placement by Case

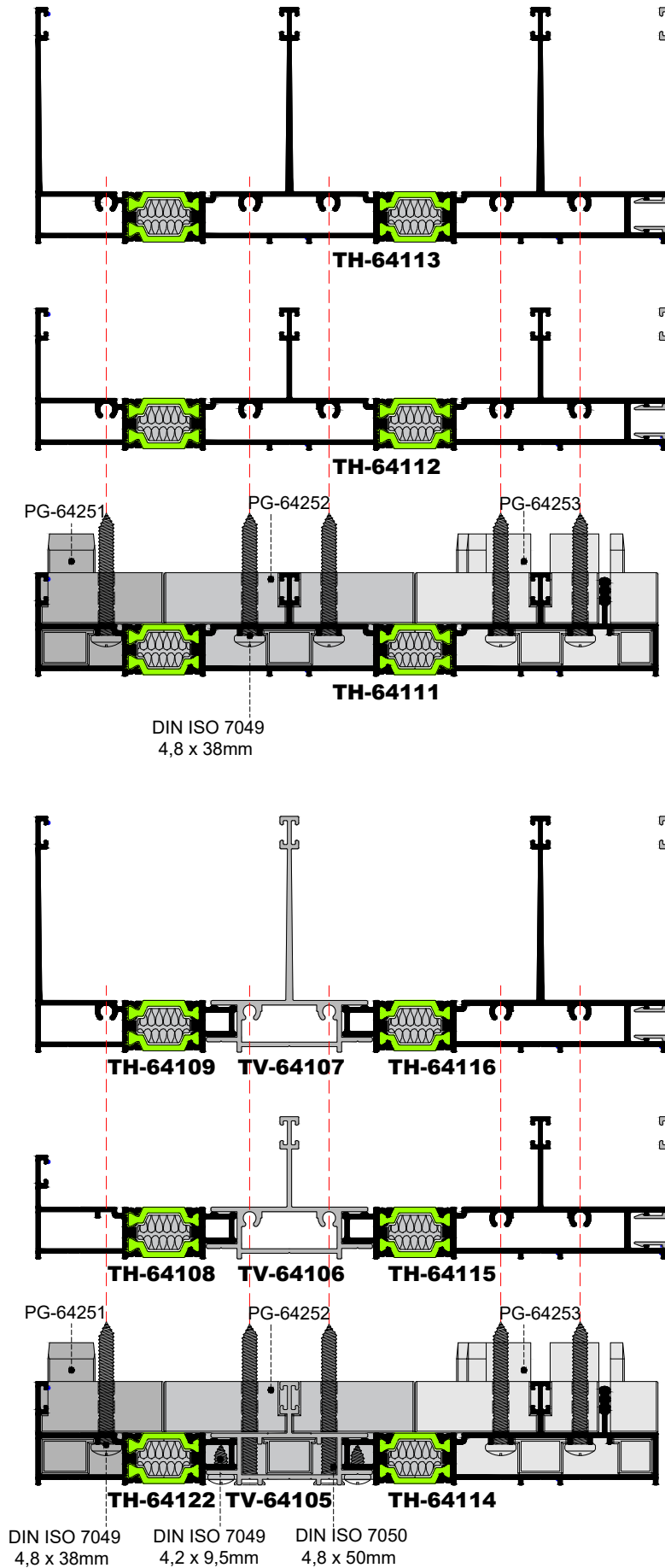

Τοποθέτηση Ταπών Πλαισίου ανά Περίπτωση
Plug's Placement by Case

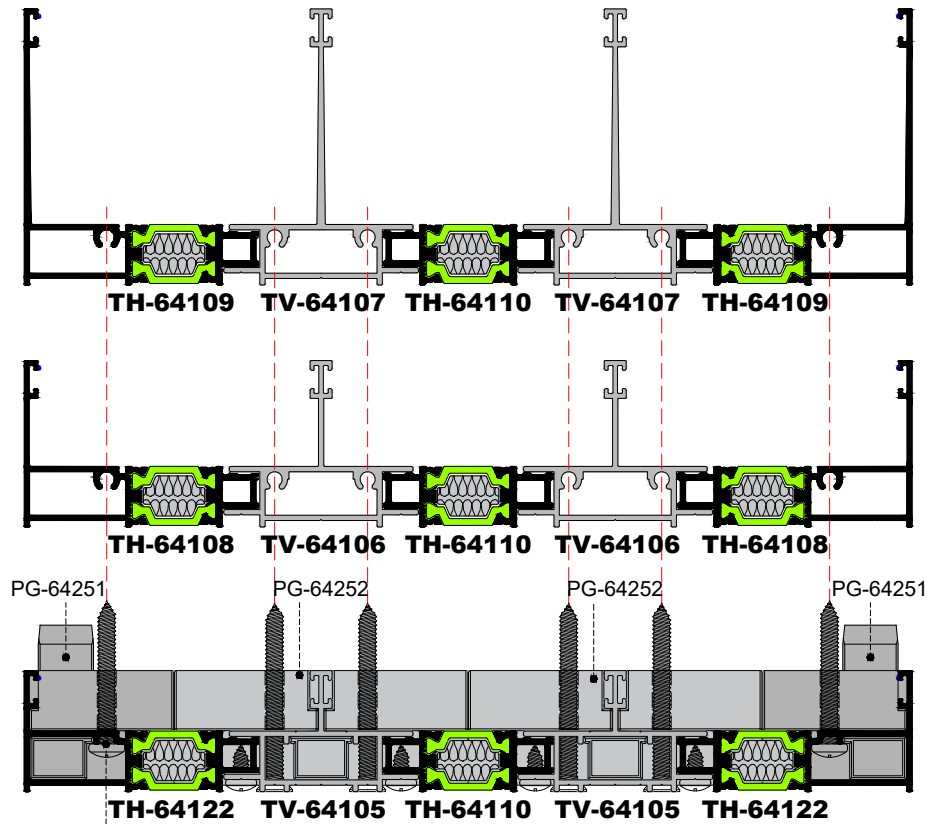

DIN ISO 7049
4,8 x 38mm

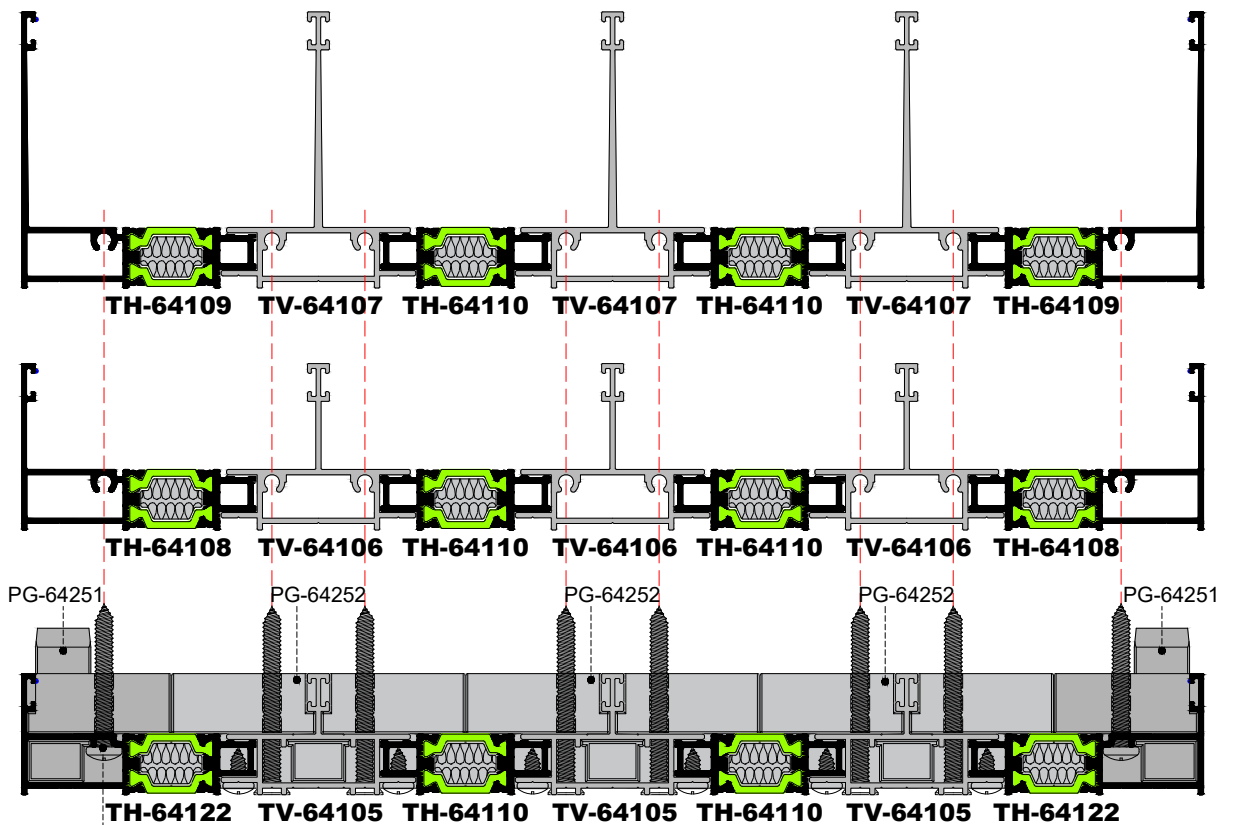

DIN ISO 7049
4,8 x 38mm

Τάπες Οδηγών για Σκάφη Απορροής
Water Drainage Rail Covers

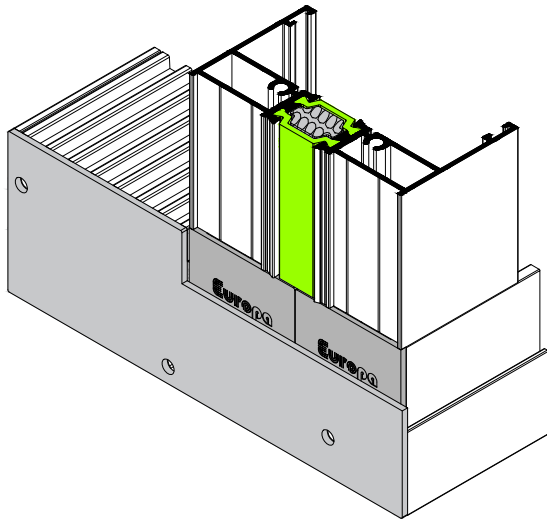

ΜΟΝΟΣ ΟΔΗΓΟΣ

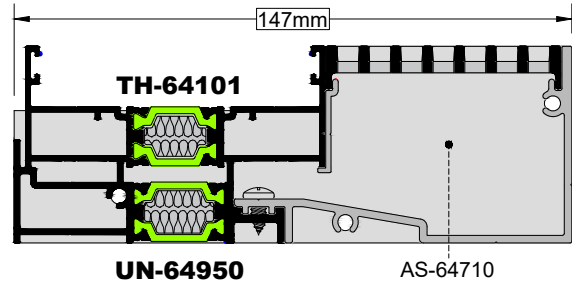

ΔΙΠΛΟΣ ΟΔΗΓΟΣ ΕΠΑΛΛΗΛΟΥ

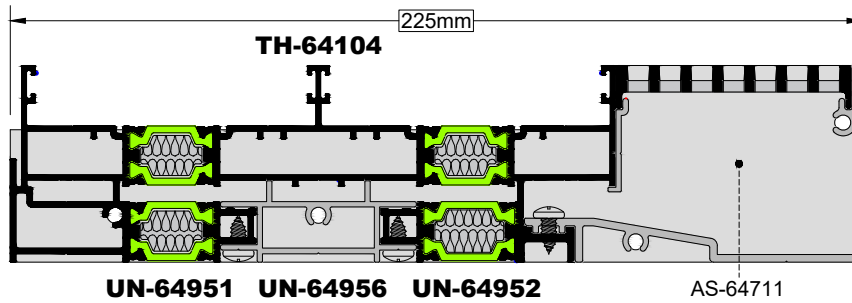

ΔΙΠΛΟΣ ΟΔΗΓΟΣ ΕΠΑΛΛΗΛΟΥ

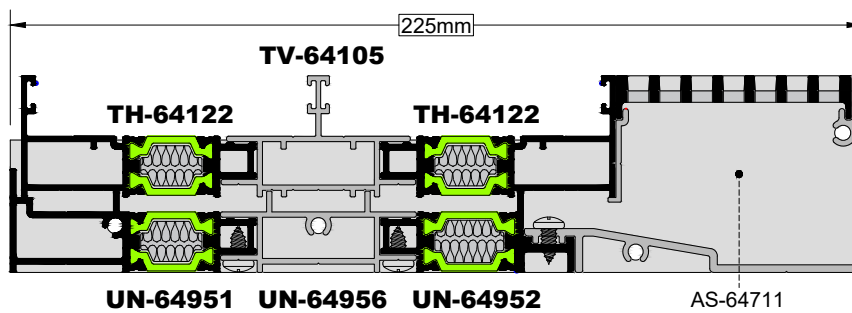

ΤΡΙΠΛΟΣ ΟΔΗΓΟΣ ΕΠΑΛΛΗΛΟΥ

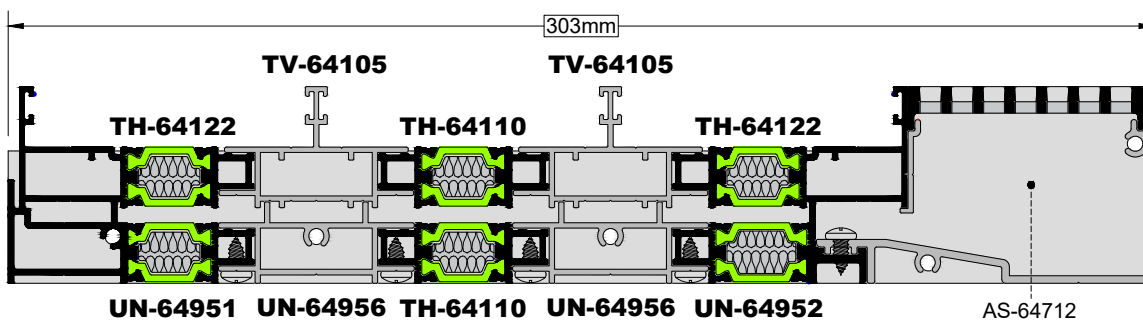

Τάπες Οδηγών για Σκάφη Αποροής
Water Drainage Rail Covers

ΤΕΤΡΑΠΛΟΣ ΟΔΗΓΟΣ ΕΠΑΛΛΗΛΟΥ

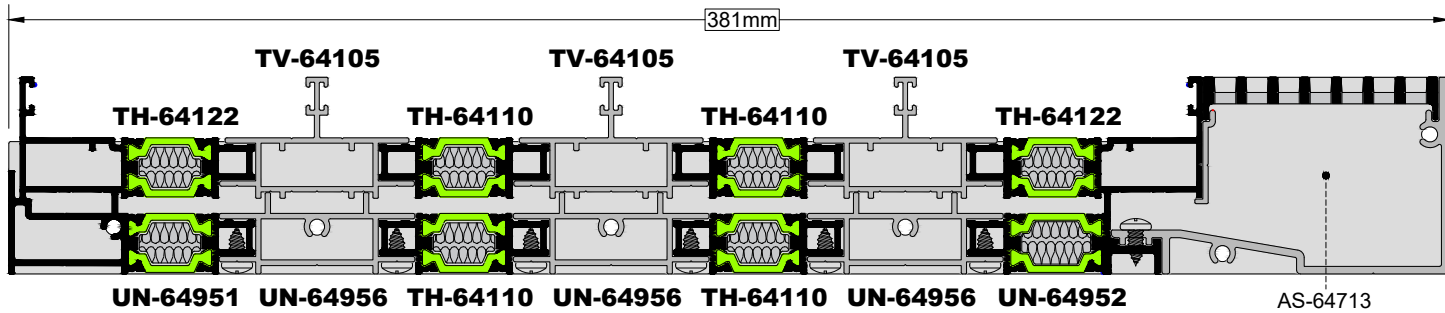

ΔΙΠΛΟΣ ΟΔΗΓΟΣ ΕΠΑΛΛΗΛΟΥ ΜΕ ΣΗΤΑ

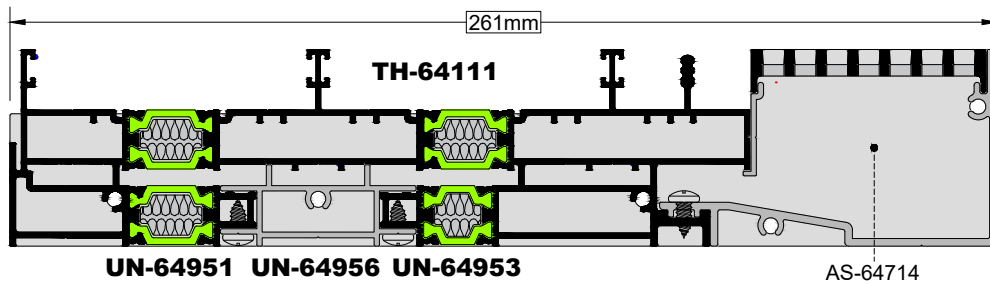

ΔΙΠΛΟΣ ΟΔΗΓΟΣ ΕΠΑΛΛΗΛΟΥ ΜΕ ΣΗΤΑ

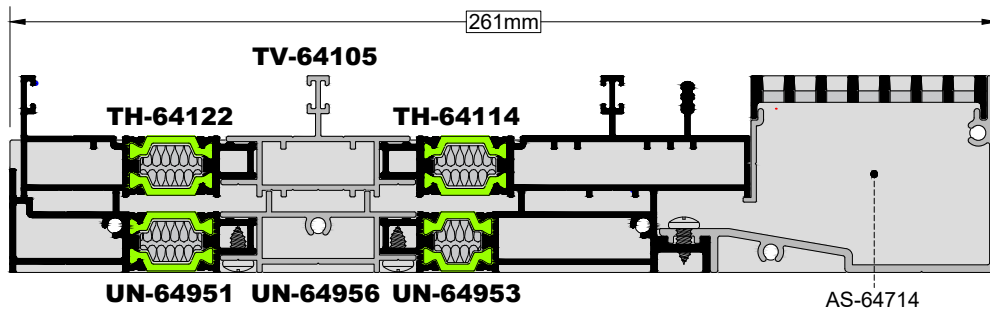

ΜΟΝΟΣ ΟΔΗΓΟΣ ΜΕ ΣΗΤΑ

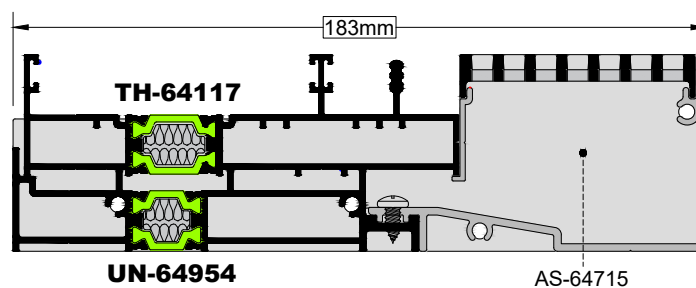

Κατεργασία Προφίλ Φύλλου για Σύνδεση με Γωνία Συνδέσεως CJ-64702
Sash's Profile Milling for Joining with Corner Joint CJ-64702

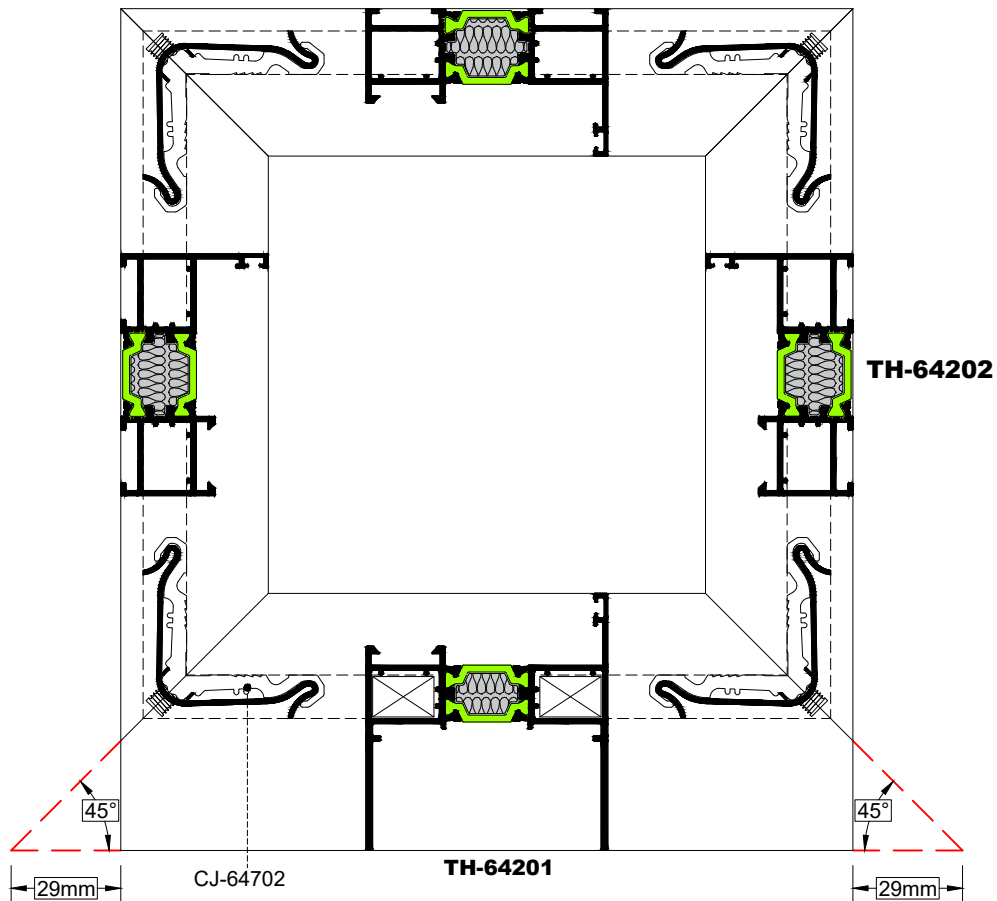
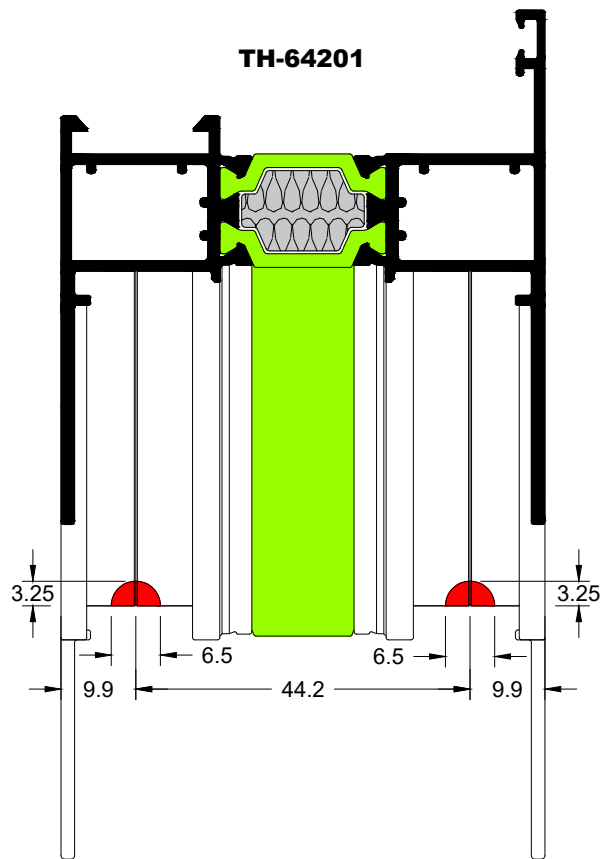

Σύνδεση Φύλλου με Γωνία CAL Sash Joining with Cal Corner Joint

TYPE 1

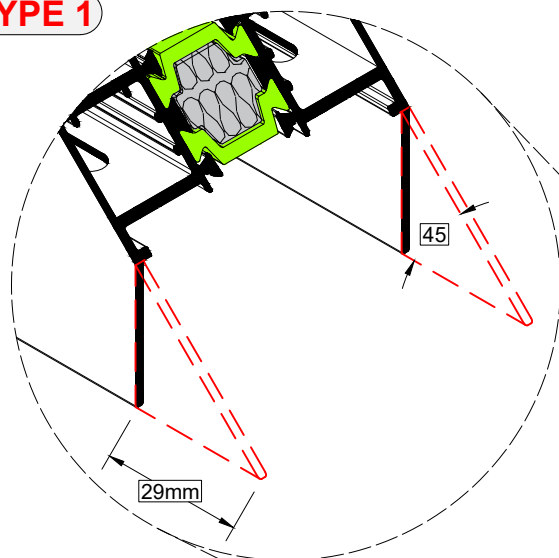

Σημείωση:
Εναλλακτικά για τη σύνδεση του φύλλου, μπορεί να χρησιμοποιηθεί και η γωνία γωνιάστρας CC-64703.

Note:
Alternatively, for the connection of the sashes the crimping corner CC-64703 can be used.

TH-64202

TH-64201

CJ-64702



Πριν την τοποθέτηση των γωνιών συνδέσεως προτείνεται να έχουμε γεμίσει τον θάλαμο με κόλλα γωνιάστρας.
It is suggested to fill the chamber with glue before the placement of the corner joints.

ΚΛΙΜΑΚΑ
SCALE 0.4:1

Σύνδεση Φύλλου με Γωνία Γωνιάστρας με Καβίλια Sash Joining with Corner Joint with Pin

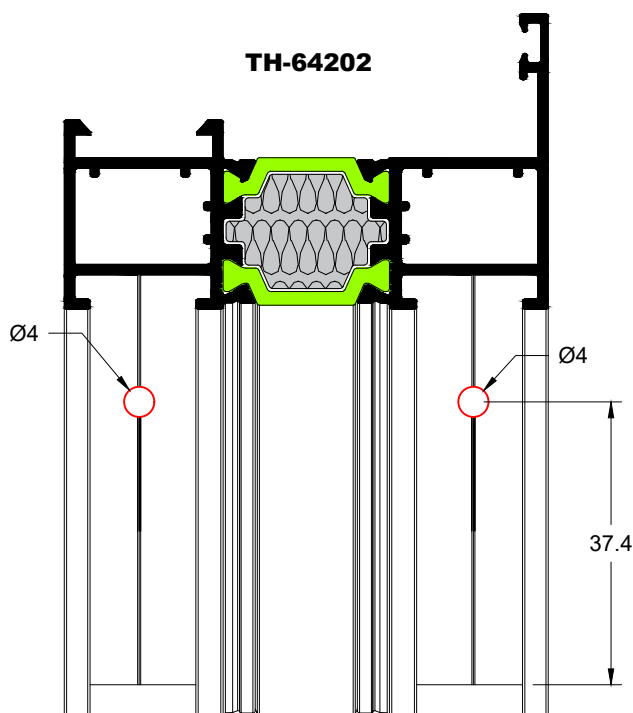

CC-64703

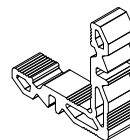

SC-00125



Κατεργασία Προφίλ Φύλλου για Σύνδεση με Γωνία Συνδέσεως CJ-64702
Sash's Profile Milling for Joining with Corner Joint CJ-64702

TYPE 2

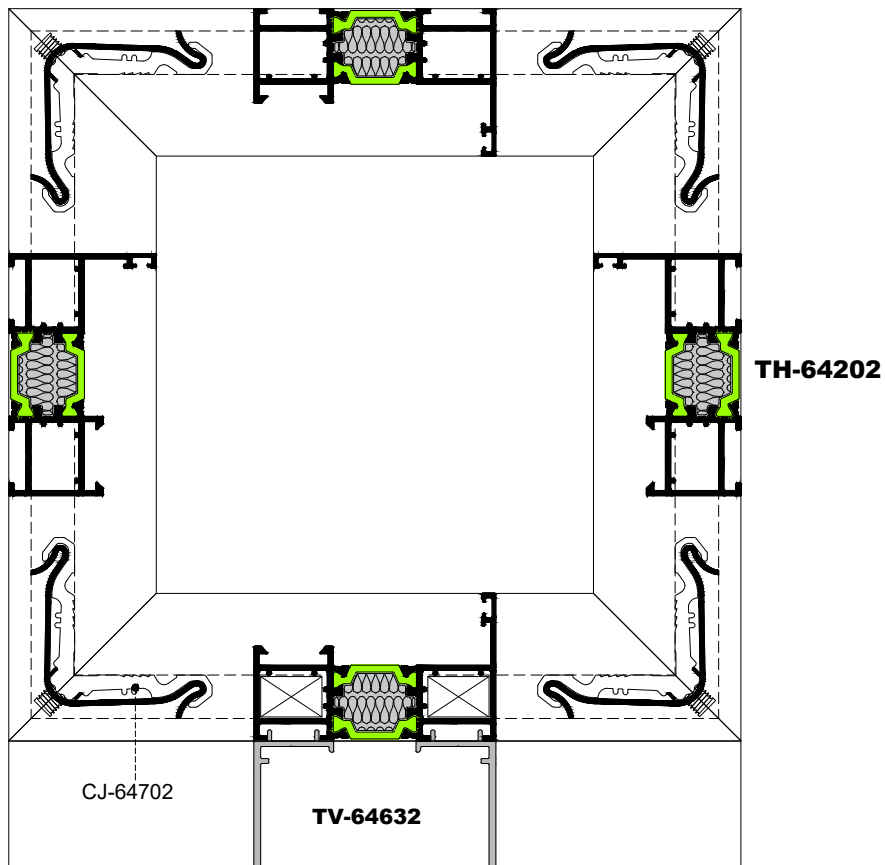
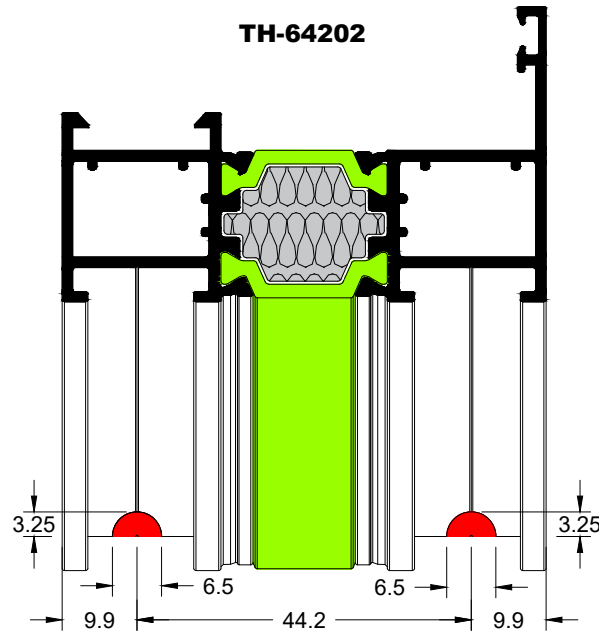

Σύνδεση Φύλλου με Γωνία CAL
Sash Joining with Cal Corner Joint

TYPE 2



Σημείωση:
Εναλλακτικά για τη σύνδεση του φύλλου, μπορεί να χρησιμοποιηθεί και η γωνία γωνιάστρας CC-64703.

Note:
Alternatively, for the connection of the sashes the crimping corner CC-64703 can be used.

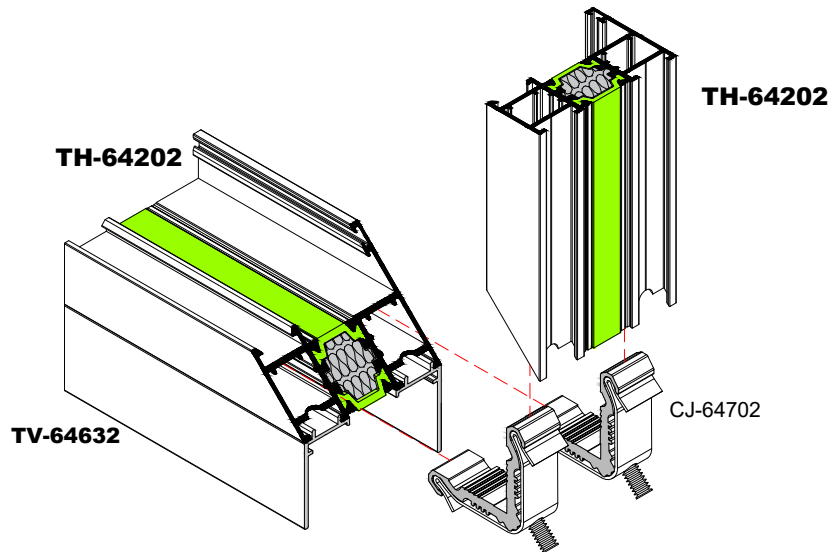

Πριν την τοποθέτηση των γωνιών συνδέσεως προτείνεται να έχουμε γεμίσει τον θάλαμο με κόλλα γωνιάστρας.
It is suggested to fill the chamber with glue before the placement of the corner joints.

ΚΛΙΜΑΚΑ
SCALE 0.4:1

Σύνδεση Φύλλου με Γωνία Γωνιάστρας με Καβίλια
Sash Joining with Corner Joint with Pin

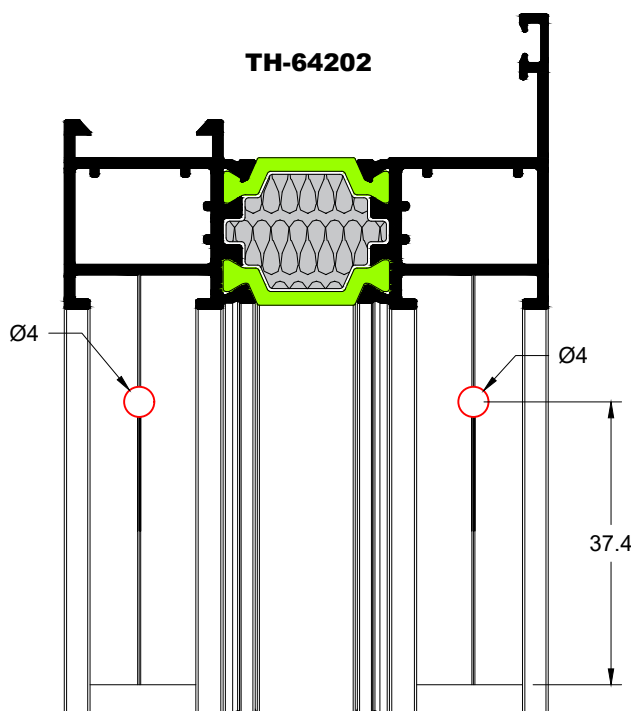

CC-64703

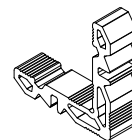

SC-00125



Κατεργασία Φύλλου για Απορροή Υδάτων
Sash Treatment for Water Drainage

TYPE 1

TH-64201

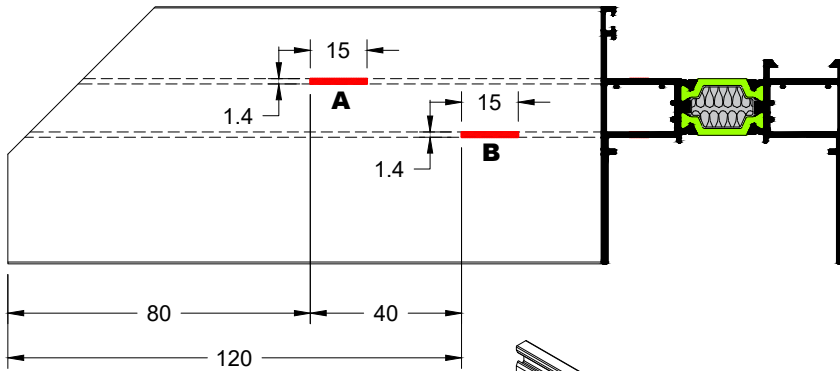

TH-64202

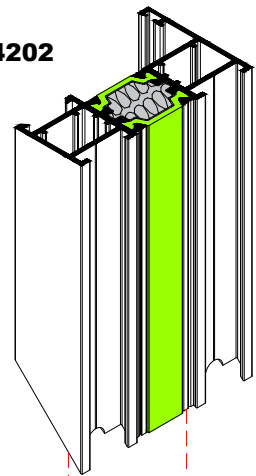

TH-64201

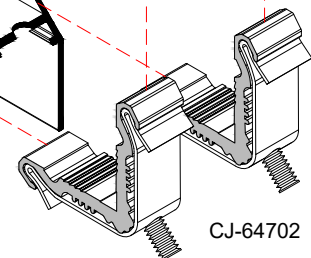
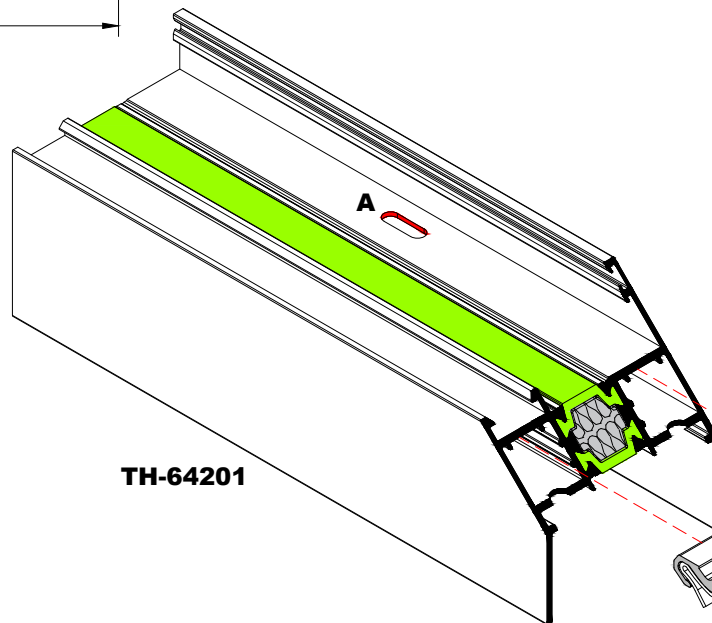

CJ-64702

TH-64201

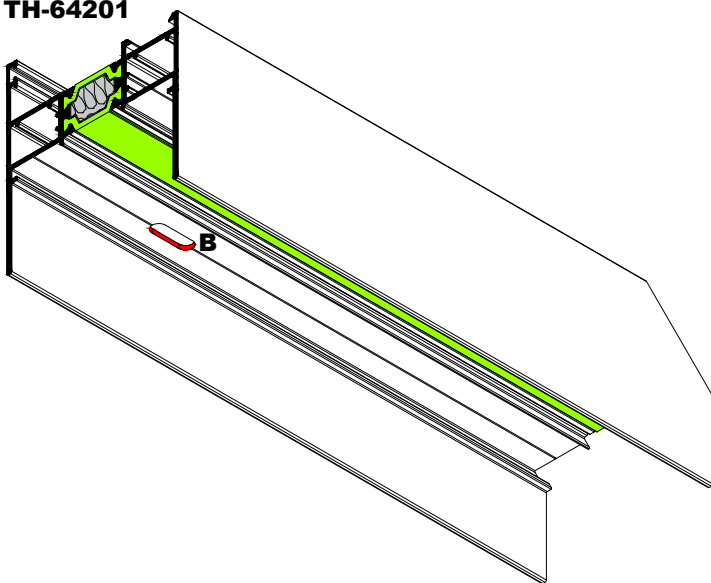

Στο εμπρός και πίσω μέρος του φύλλου γίνεται η απαραίτητη κατεργασία όπως φαίνεται στο σχήμα για την απορροή των υδάτων.
The necessary treatment is done on the front and back side of the sash as shown for the water drainage.

Τοποθέτηση Κάτω Μπροστά Τάπας Φύλλου PG-64254
Bottom Front PG-64254 Sash Cap Placement

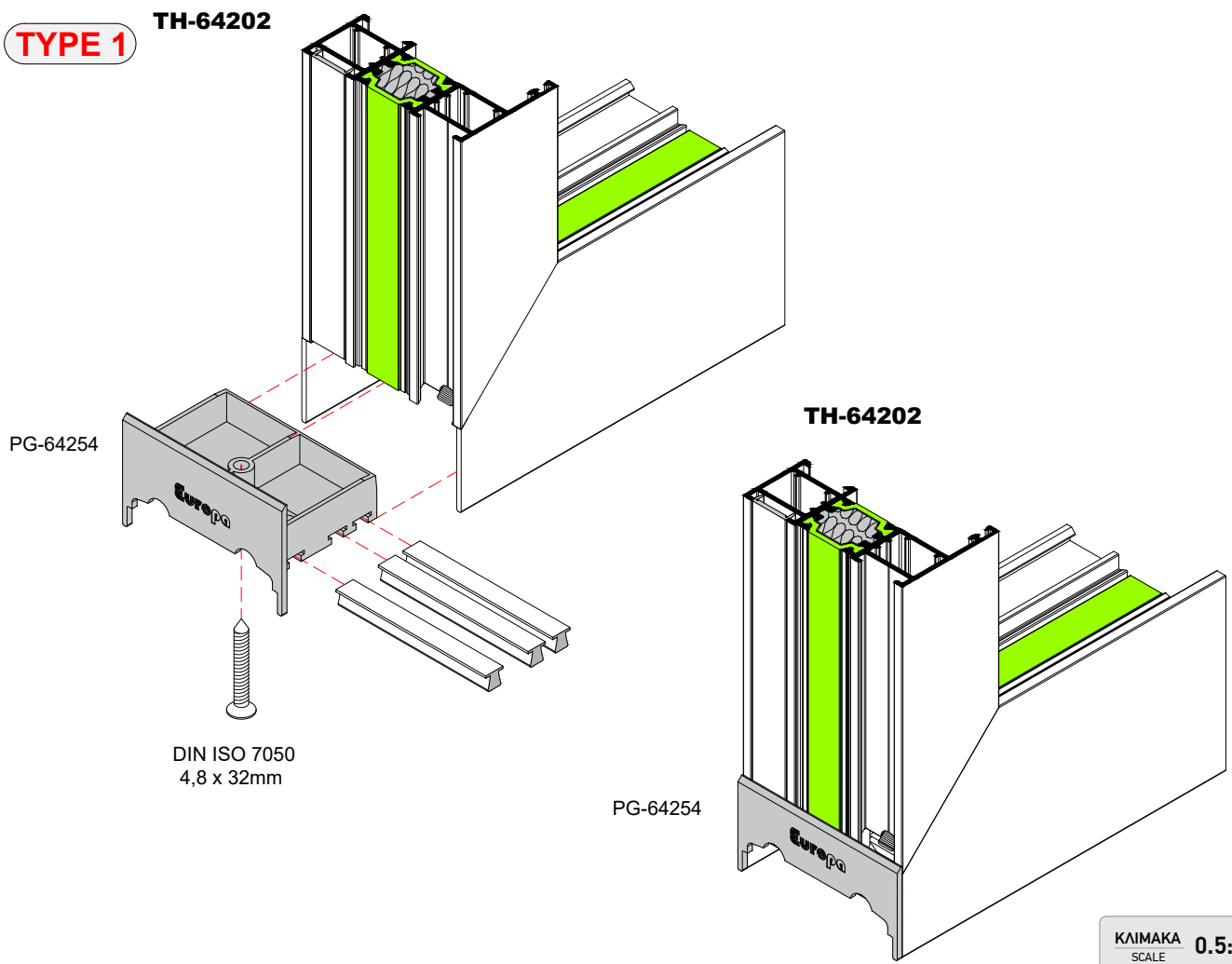

Τοποθέτηση Ράουλων στο Φύλλο
Roller Placement on Sash

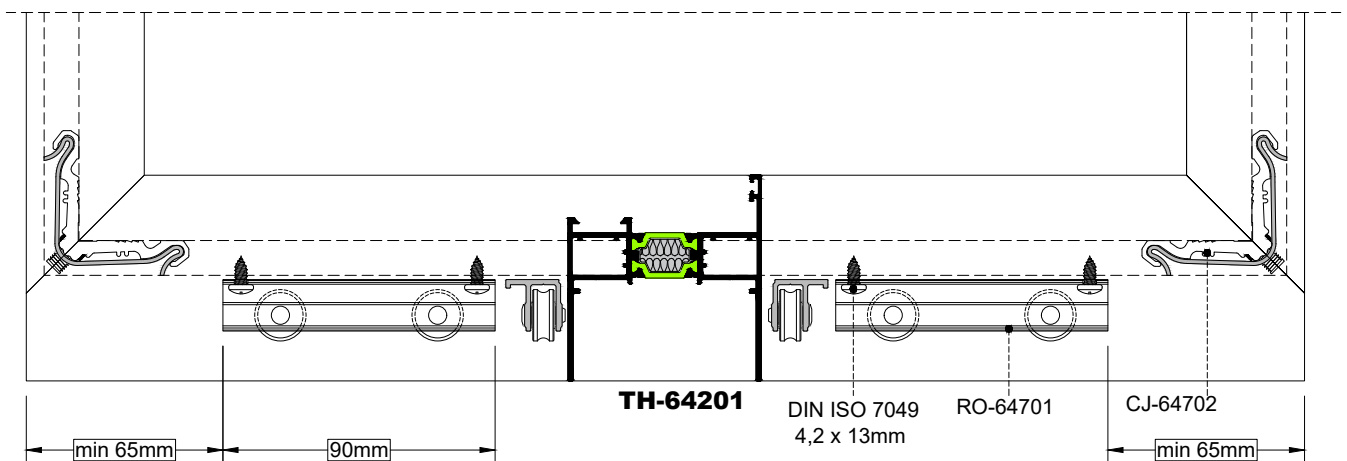

Τοποθέτηση Κάτω Μπροστά Τάπας Φύλλου PG-64254
Bottom Front PG-64254 Sash Cap Placement

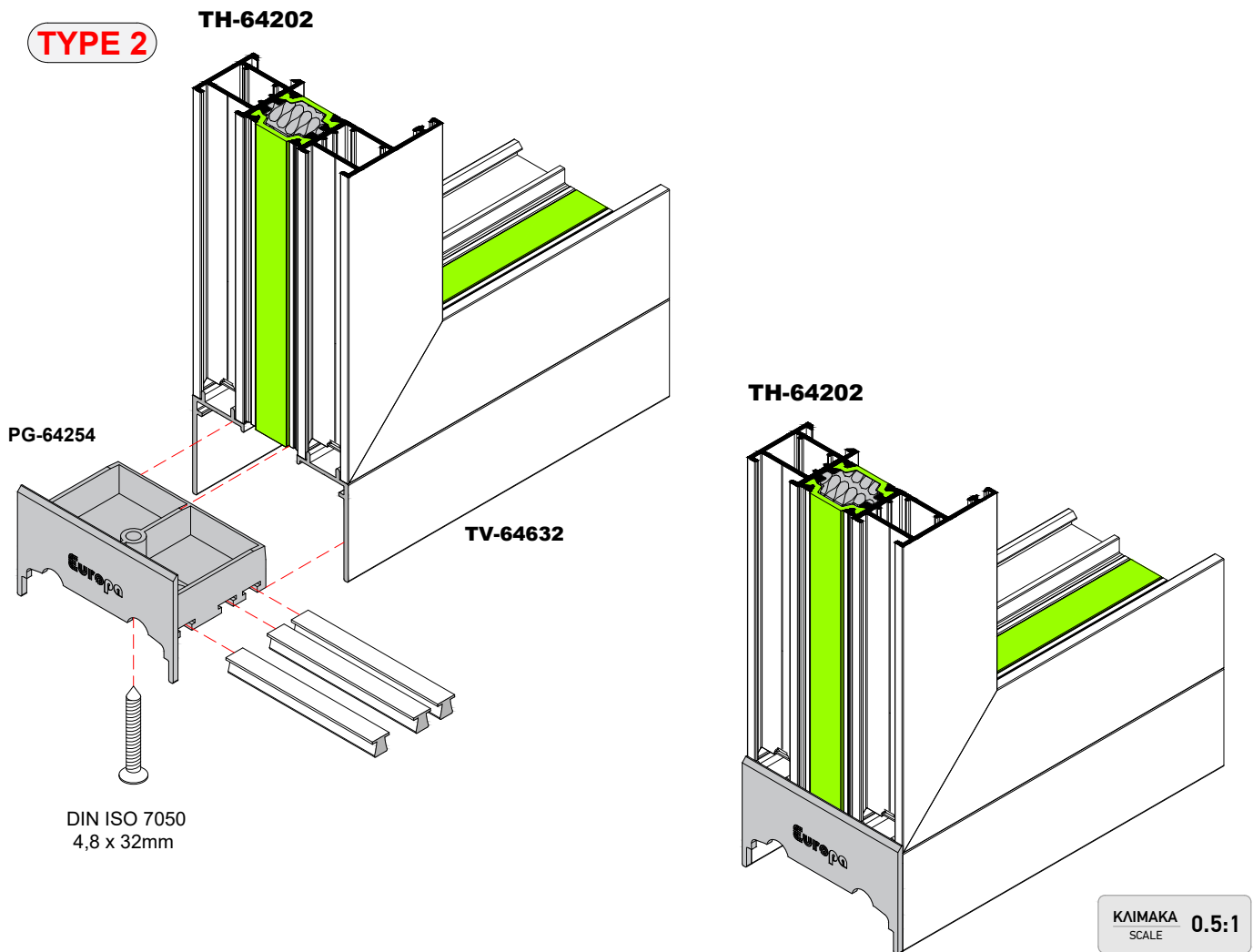

Τοποθέτηση Ράουλων στο Φύλλο
Roller Placement on Sash

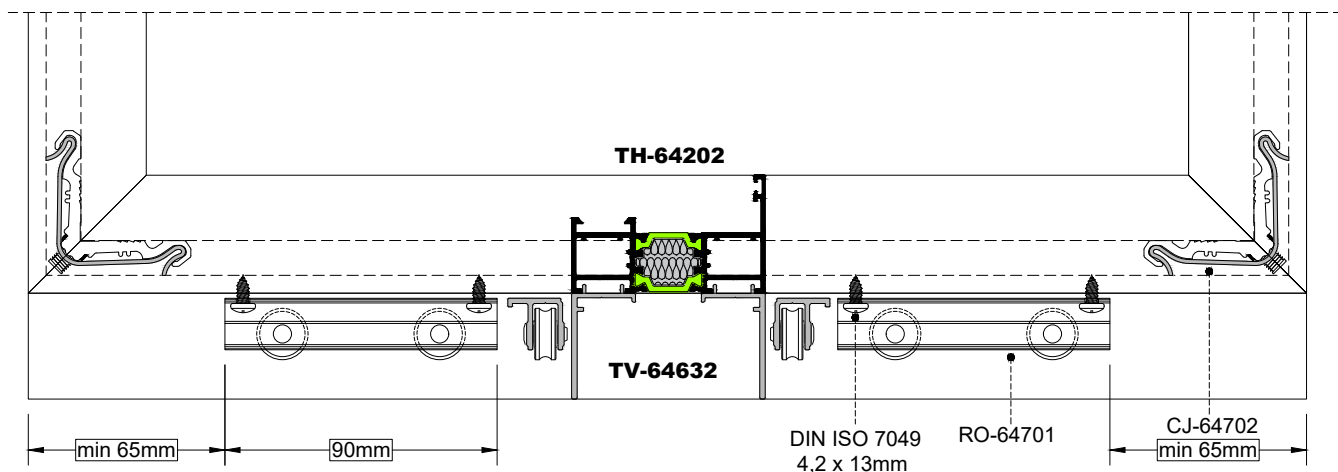

Σταθεροποιητής Κύλισης Φύλλου
Motion Stabilizer for Sash

TH-64202

PG-64279

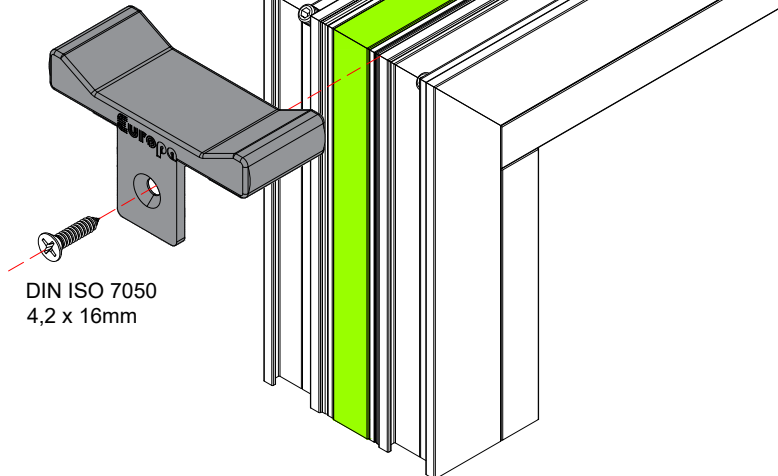
DIN ISO 7050
4,2 x 16mm

Η τοποθέτηση σταθεροποιητή φύλλου γίνεται μετά την εισαγωγή των φύλλων στους οδηγούς. Τοποθετείται πάντα σε κάθε κατασκευή στο εμπρός μέρος του φύλλου.

The placement of motion stabilizer is being done after the placement of sashes into the rails. It's always placed in every configuration on the front part of sash.

PG-64279

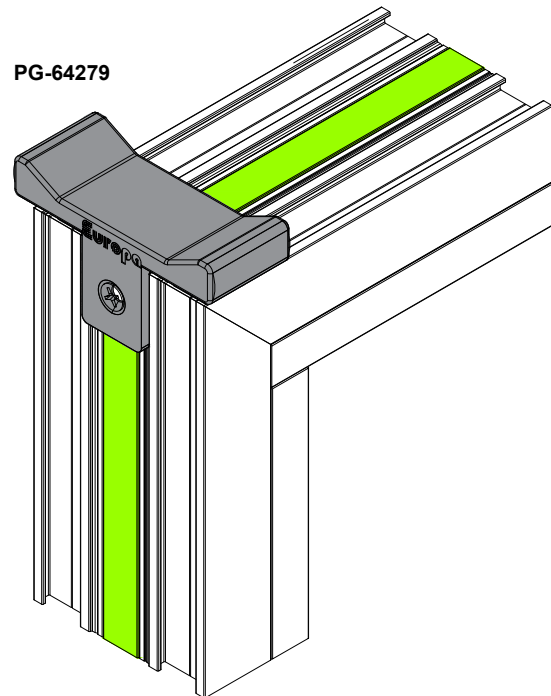

PG-64279

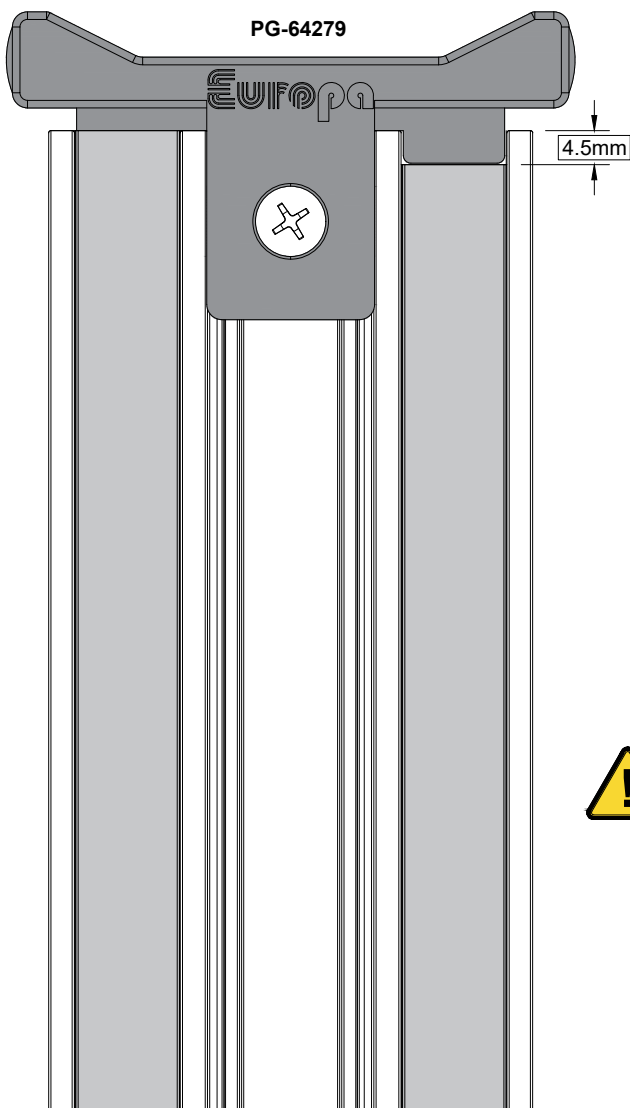

4.5mm



Στην περίπτωση που έχουμε κουμπώσει το πηχάκι TV-64507 στο φύλλο πριν την τοποθέτησή του στον οδηγό, τότε έχουμε κόψει το πηχάκι κατά 4.5mm κοντύτερο ώστε να μπορέσει να τοποθετηθεί η πλαστική τάπα PG-64279.

Στην περίπτωση που θέλουμε το καπάκι να έρχεται πρόσωπο με το φύλλο, τότε τοποθετούμε τα πηχάκια TV-64507 μετά την τοποθέτηση της τάπας PG-64279 και αφού το φύλλο έχει μπει στον οδηγό.

In case the cap TV-64507 is being clipped on the sash before it's placement on the rail, then the cap has to be cut by 4.5mm shorter in order the plastic cover PG-64279 to be placed.

In case the cap is on the same height as the sash, then the caps TV-64507 are being placed after the placement of the cover PG-64279 and after the sash is being placed on the rail.

Τοποθέτηση Κάτω Πίσω Τάπας Φύλλου
Bottom Rear Sash Cap Placement

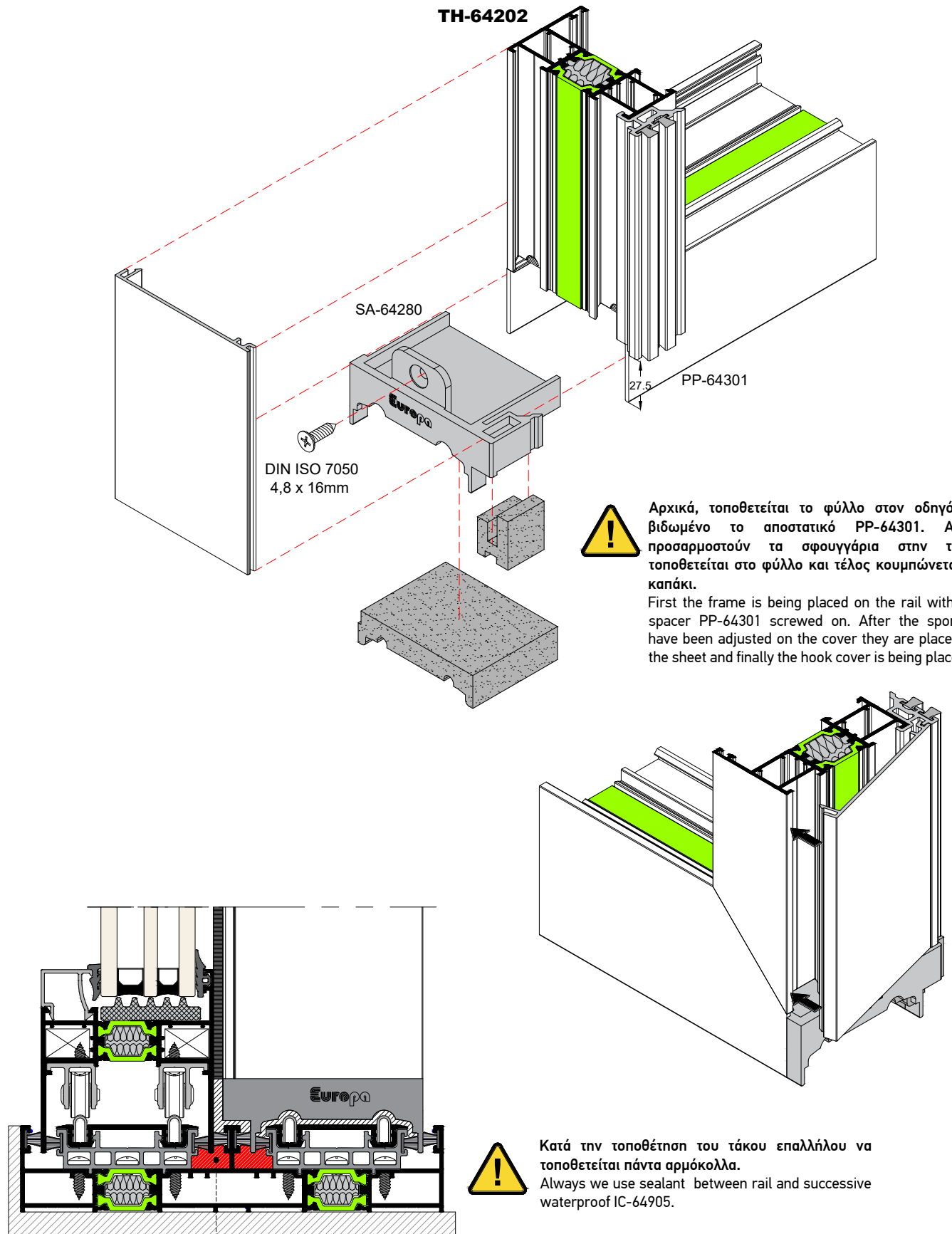

IC-64905

1.3.20

Τοποθέτηση Πάνω Αριστερής Τάπας Φύλλου για Οδηγό 44mm
Top Left Sash Cap Placement for 44mm Rail



Πριν την τοποθέτηση της τάπας προτείνεται η χρήση αρμόκολλας.
Before the cap placement the use of glue is being suggested.

TH-64202

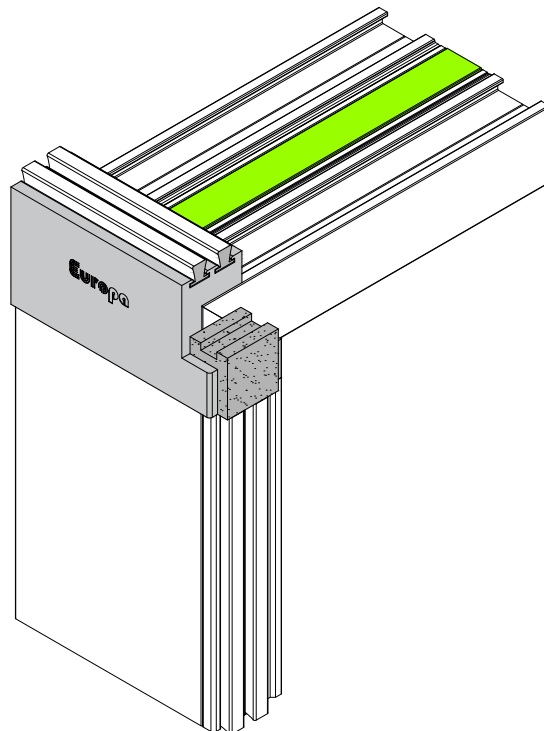
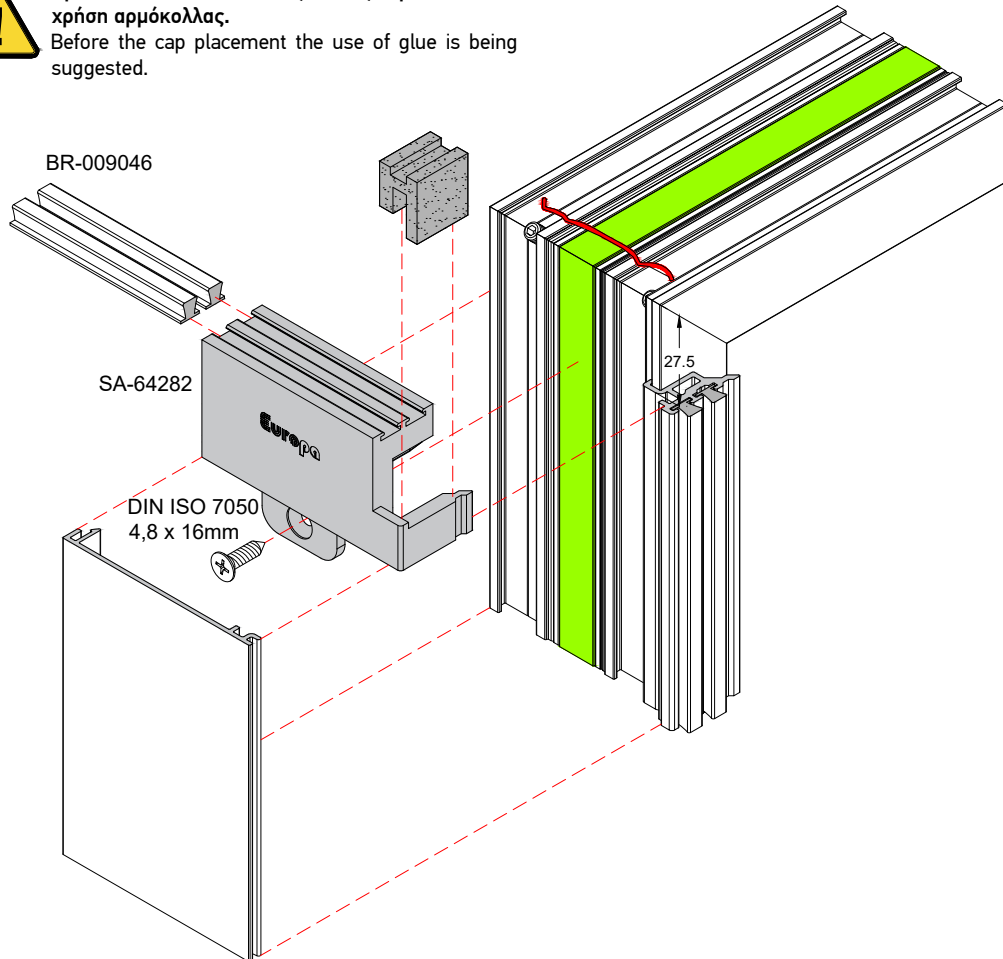

Τοποθέτηση Πάνω Τάπας Φύλλου για Οδηγό 73mm
Top Sash Cap Placement for 73mm Rail

Πριν την τοποθέτηση της τάπας προτείνεται η χρήση αρμόκολλας.
Before the cap placement the use of glue is being suggested.

TH-64202

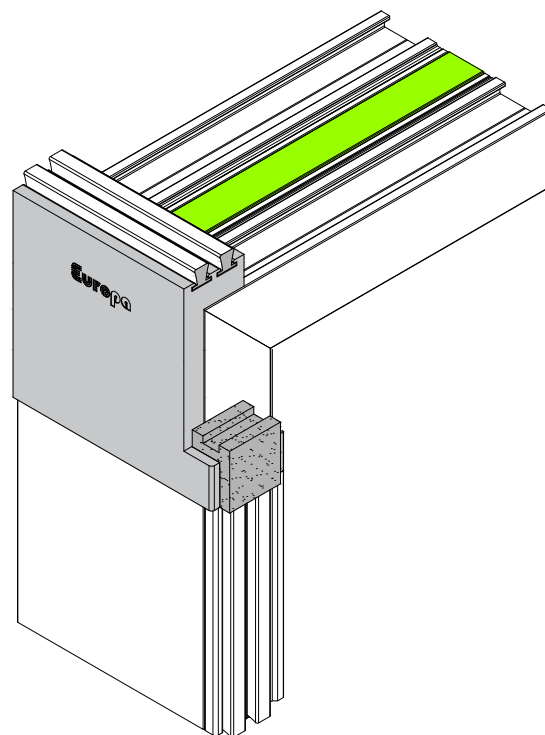
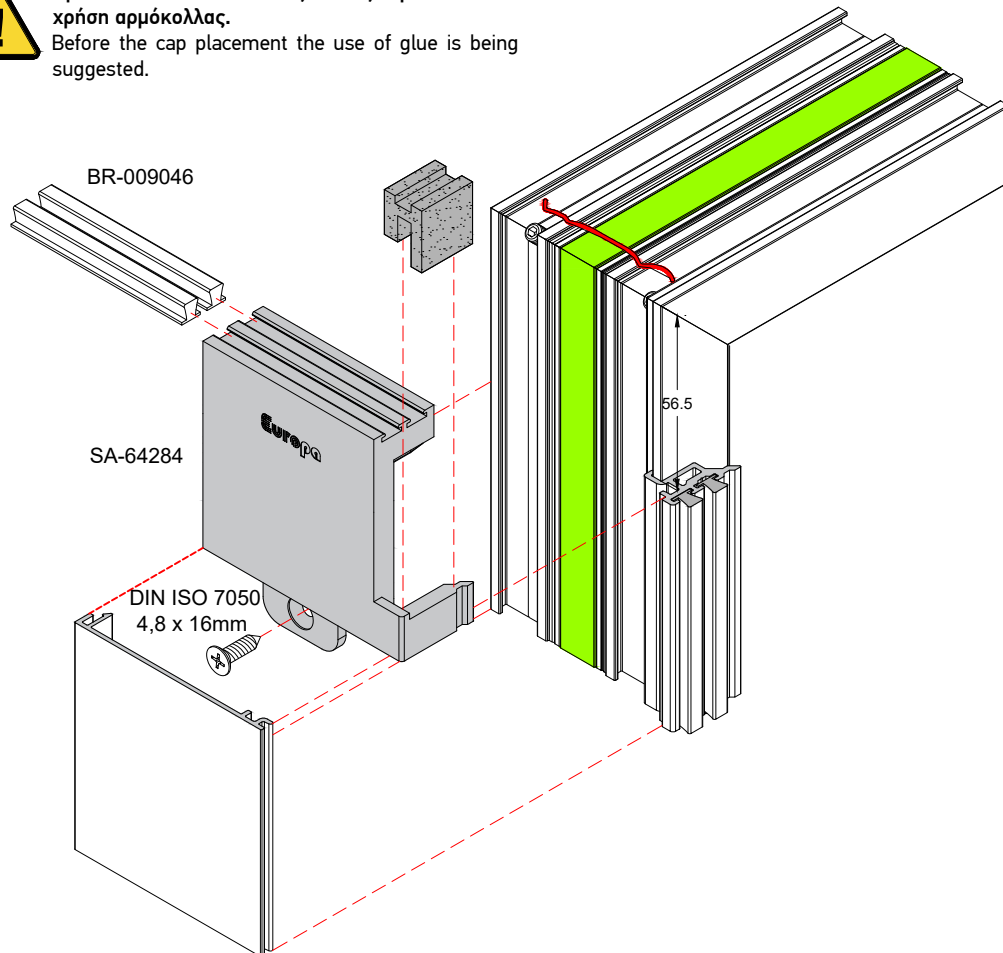

1.3.22

Κατεργασία Προφίλ Φύλλου για Σύνδεση με Στενό Γάντζο
Sash Profile Treatment for Narrow Hook Connection

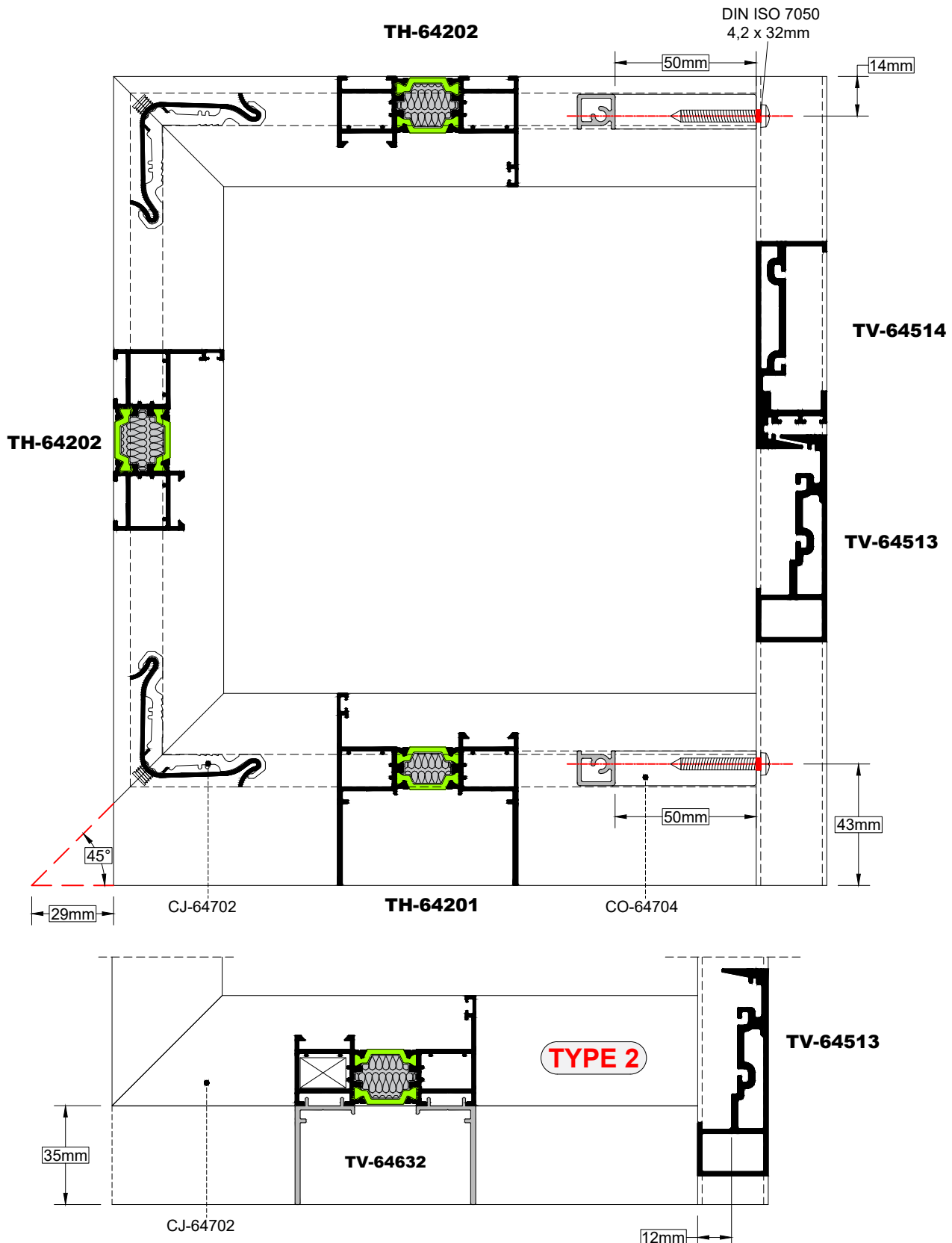

Στην περίπτωση φύλλου **TYPE 2** με στενό γάντζο το προφίλ TV-64632 κόβεται μικρότερο κατά 12mm από το πλάτος φύλλου.

In case of TYPE 2 sash configuration, the profile TV-64632 is being cut 12mm shorter than sash width.

Κατεργασία Προφίλ Φύλλου για Σύνδεση με Στενό Γάντζο (Μεσαίο Φύλλο)
Sash Profile Treatment for Narrow Hook Connection (Middle Sash)

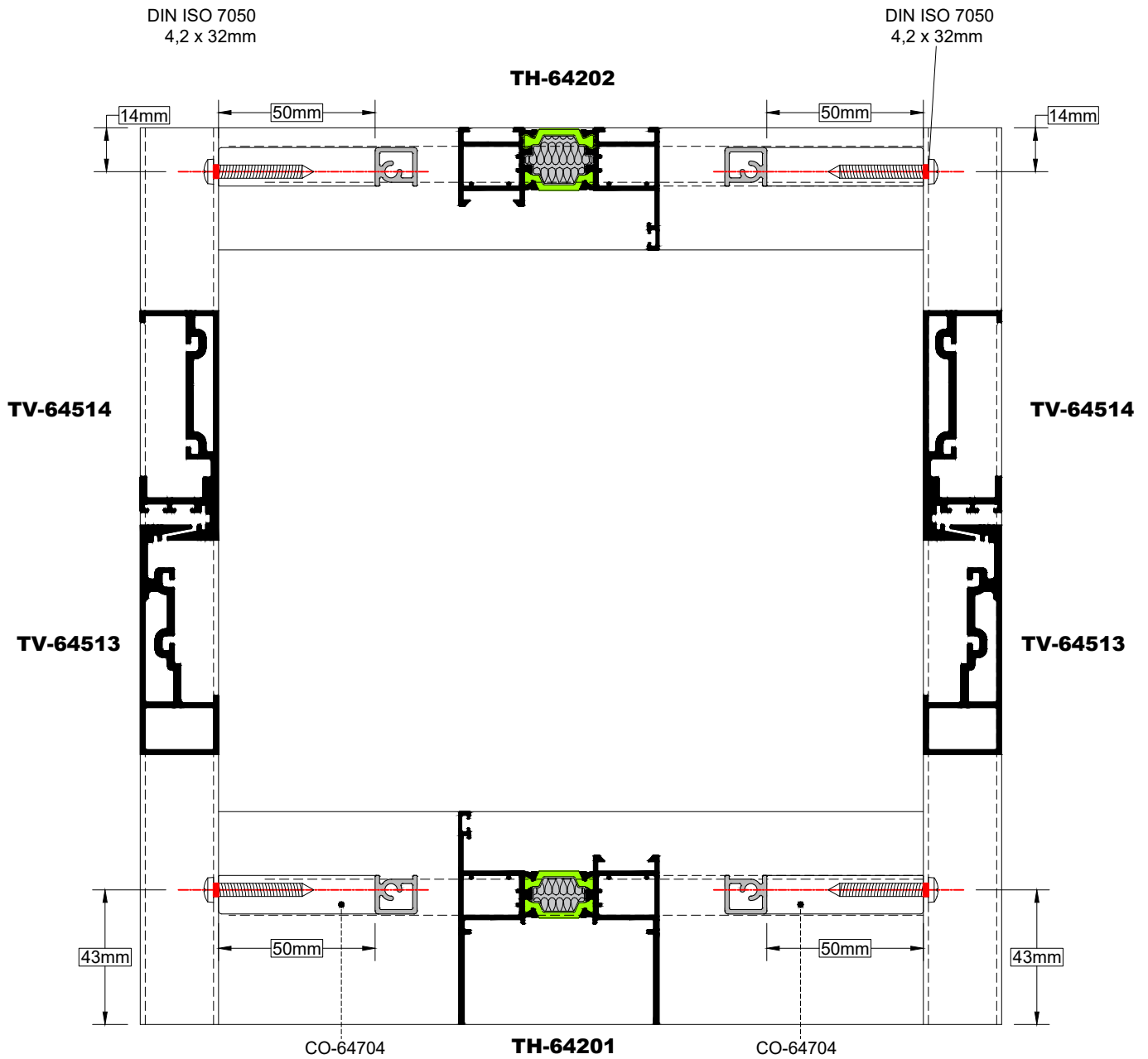

Κατεργασία για Σύνδεση Φύλλου με Στενό Γάντζο (Μέσα Πλευρά)
Treatment for Frame Connection with Narrow Hook (Inside)

TYPE 1

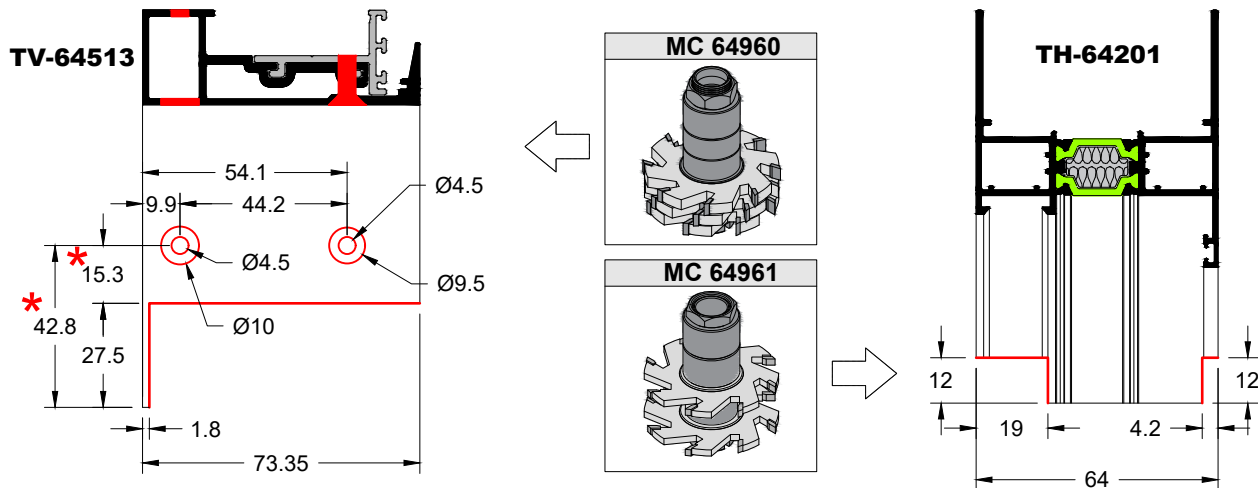

Προσοχή στη σωστή τοποθέτηση του συνδέσμου.
Be careful when placing the connector.

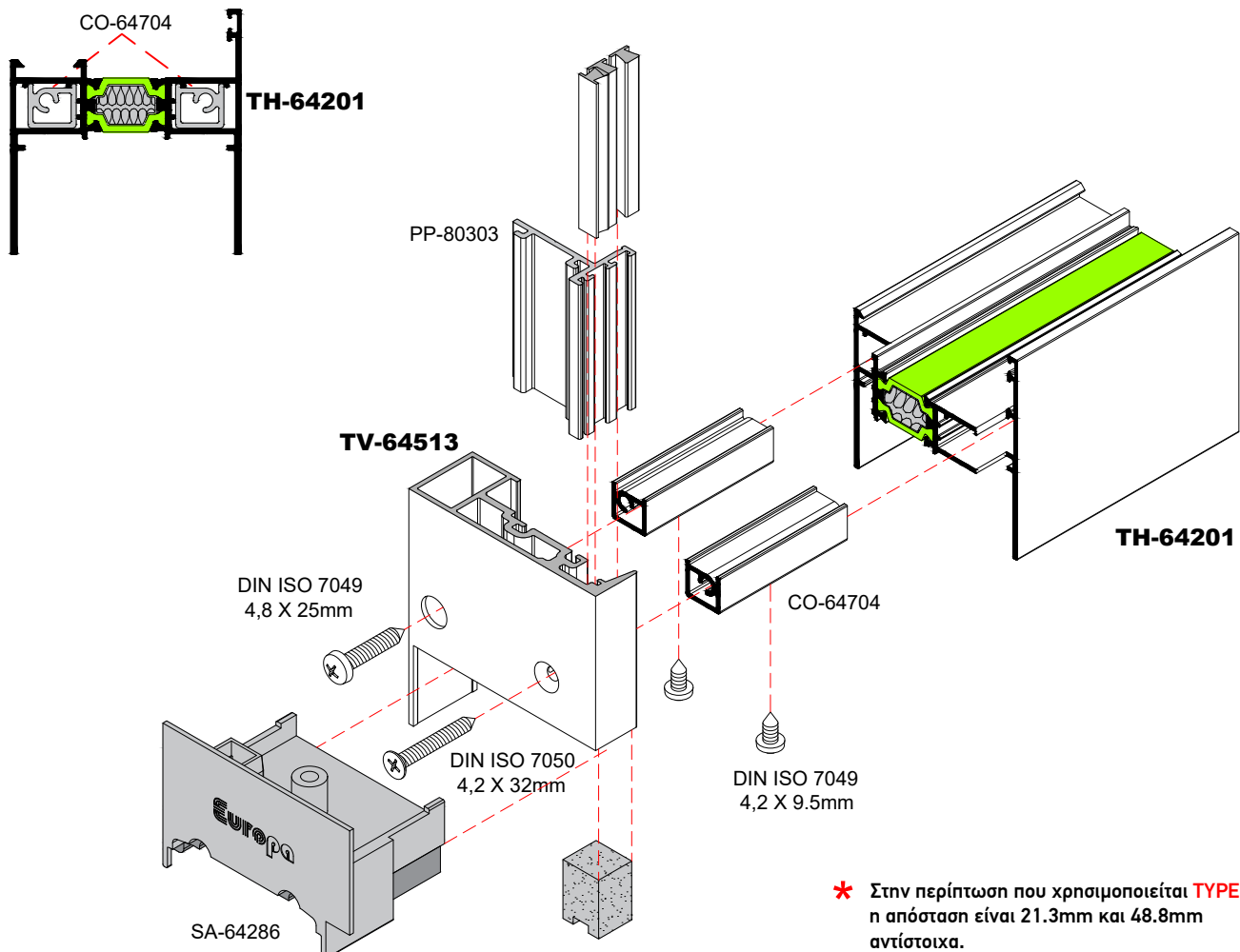

* Στην περίπτωση που χρησιμοποιείται **TYPE 2** η απόσταση είναι 21.3mm και 48.8mm αντίστοιχα.
When using **TYPE 2** the distance must be 21.3mm and 48.8mm.

Κατεργασία για Σύνδεση Φύλλου με Στενό Γάντζο (Έξω Πλευρά)
Treatment for Frame Connection with Narrow Hook (Outside)

TYPE 1

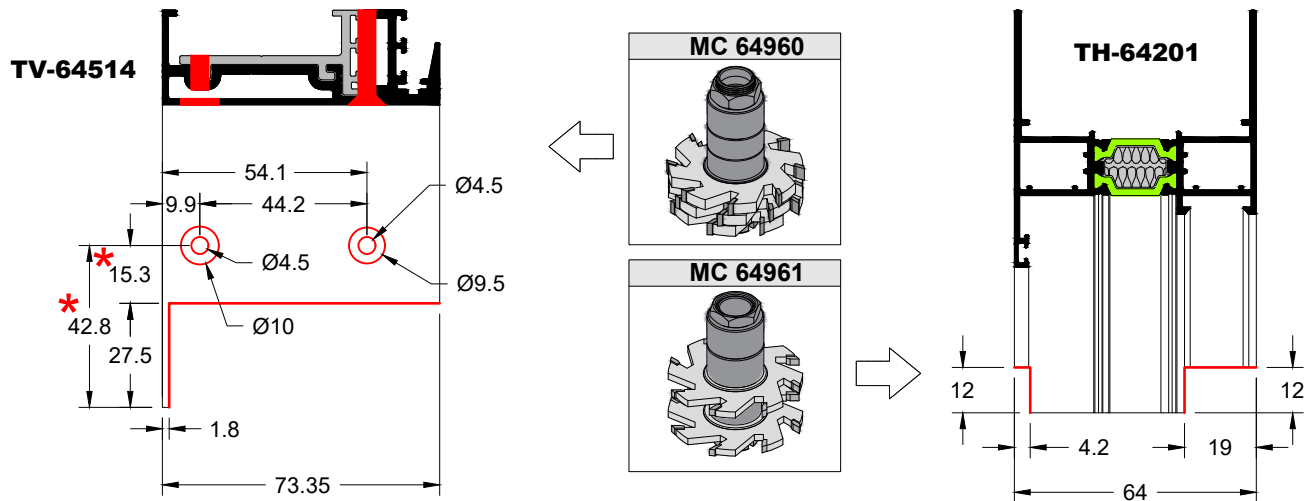

Προσοχή στη σωστή τοποθέτηση του συνδέσμου.
Be careful when placing the connector.

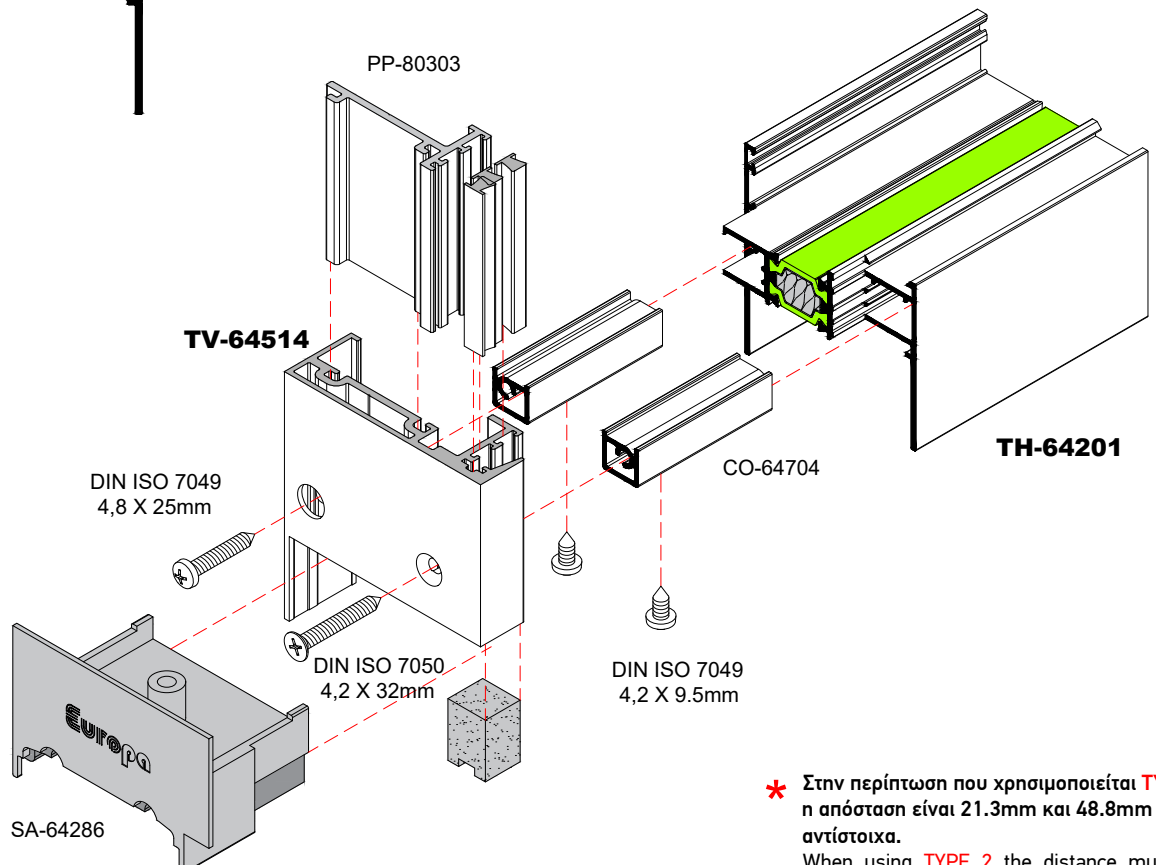
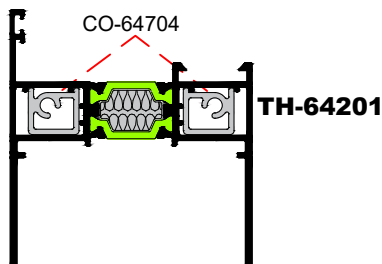

* Στην περίπτωση που χρησιμοποιείται **TYPE 2** η απόσταση είναι 21.3mm και 48.8mm αντίστοιχα.
When using **TYPE 2** the distance must be 21.3mm and 48.8mm.

Κατεργασία για Σύνδεση Φύλλου με Στενό Γάντζο (Μέσα Πλευρά)
Treatment for Frame Connection with Narrow Hook (Inside)

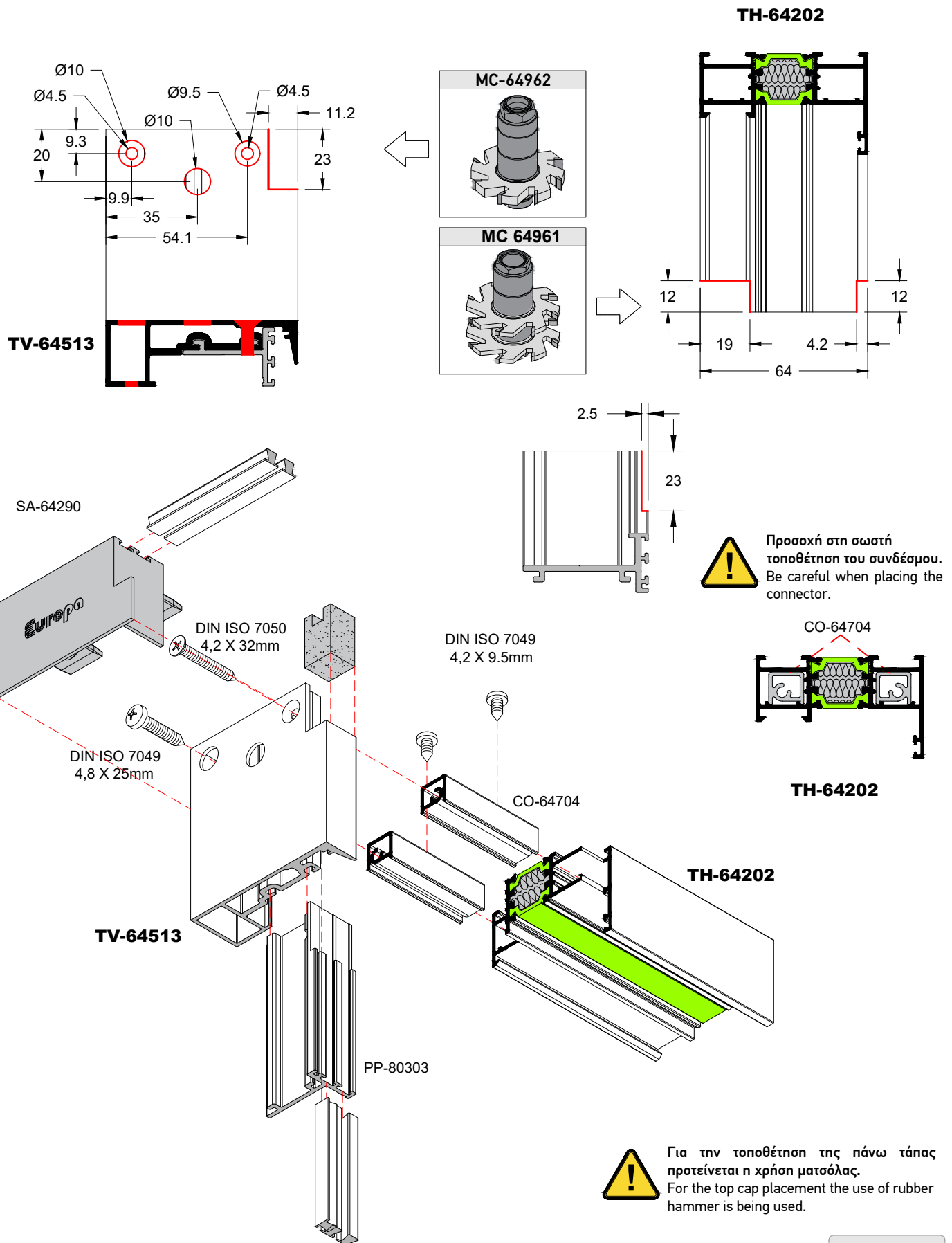

Κατεργασία για Σύνδεση Φύλλου με Στενό Γάντζο (Έξω Πλευρά)
Treatment for Frame Connection with Narrow Hook (Outside)

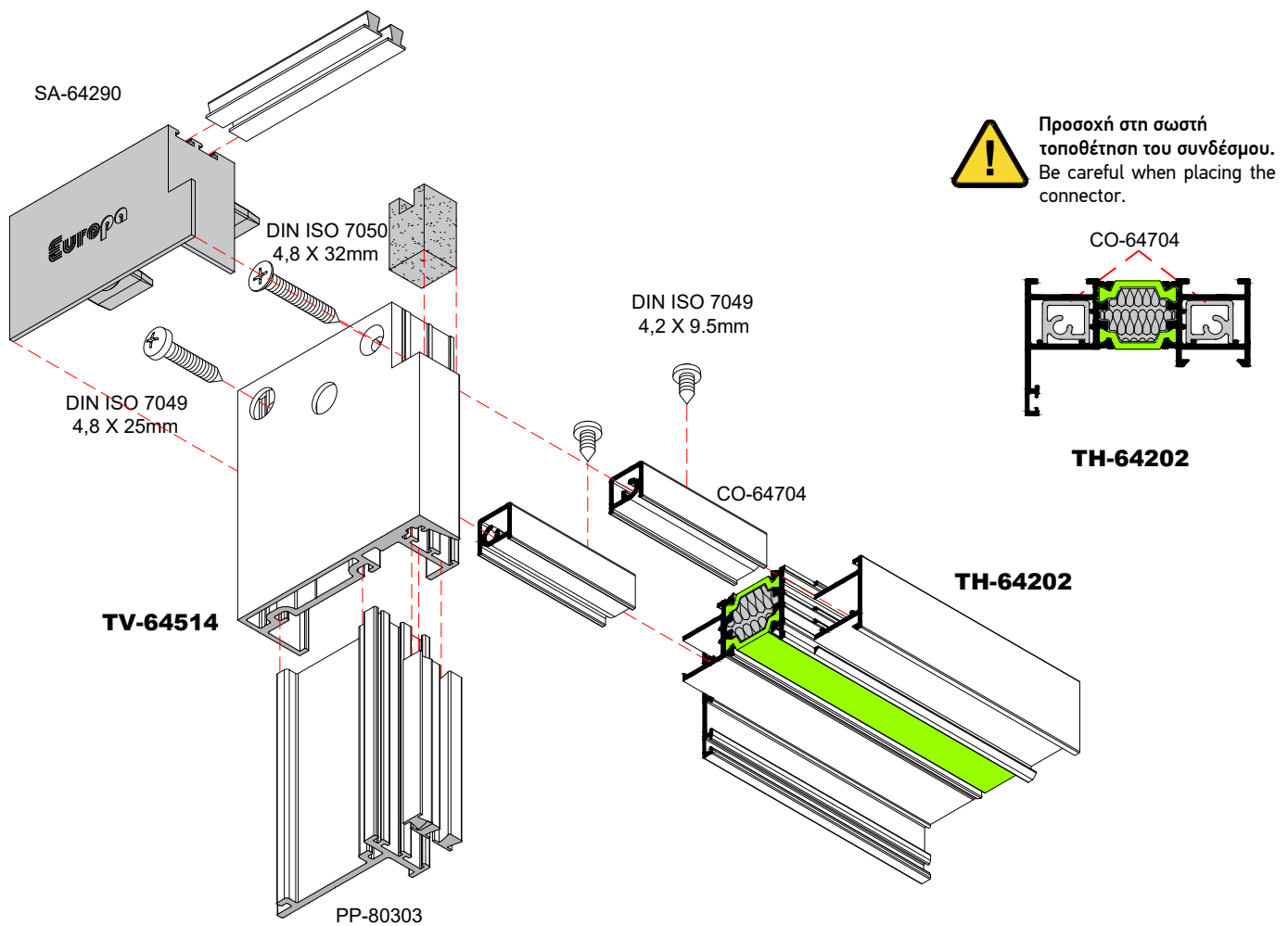
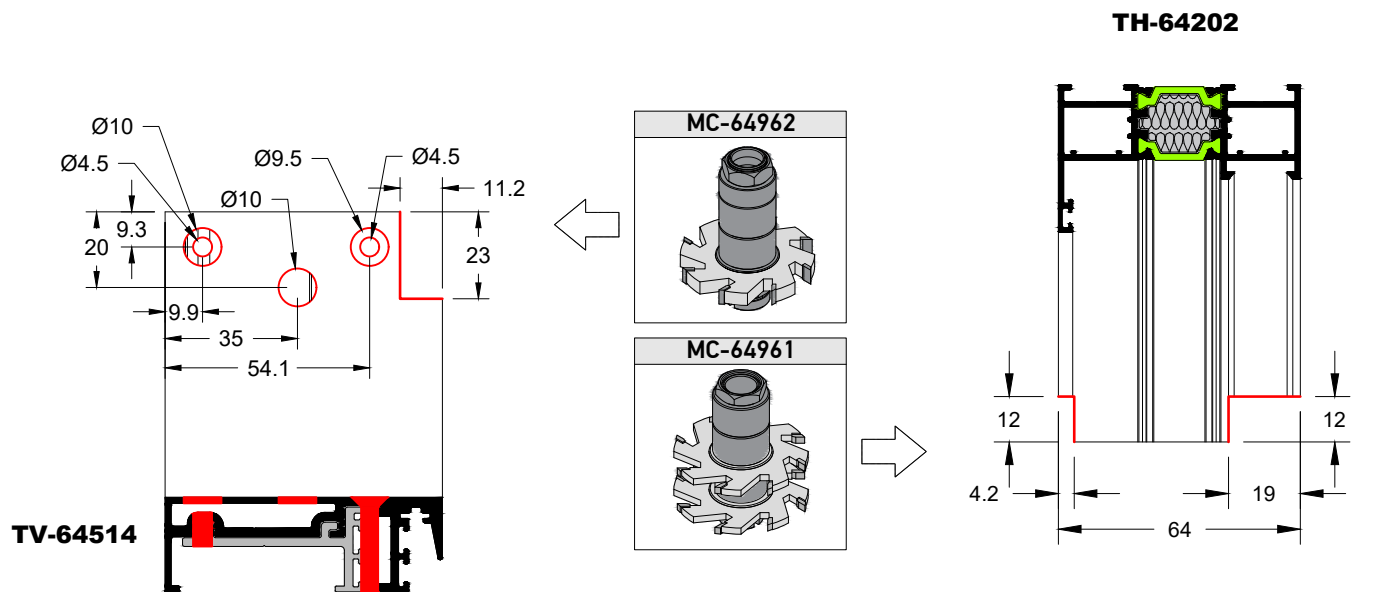

Προσοχή στη σωστή τοποθέτηση του συνδέσμου.
Be careful when placing the connector.

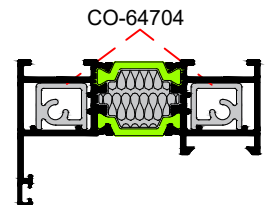

TH-64202



Για την τοποθέτηση της πάνω τάπας προτείνεται η χρήση ματσόλας.
For the top cap placement the use of rubber hammer is being used.

Κατεργασία για Σύνδεση Φύλλου με Στενό Γάντζο για Οδηγό 73mm (Μέσα Πλευρά)
Treatment for Frame Connection with Narrow Hook for 73mm Rail (Inside)

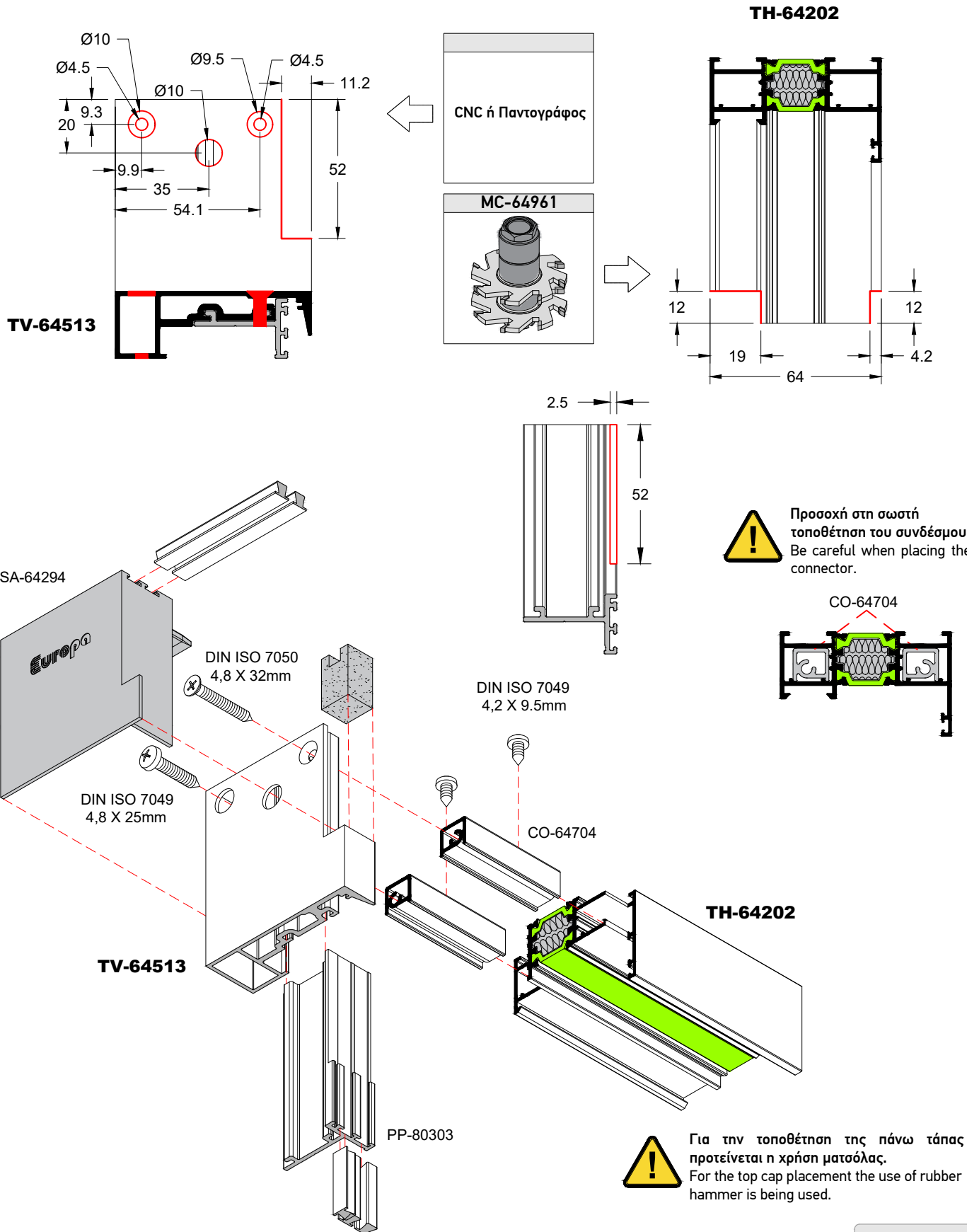

Κατεργασία για Σύνδεση Φύλλου με Στενό Γάντζο για Οδηγό 73mm (Έξω Πλευρά)
Treatment for Frame Connection with Narrow Hook for 73mm Rail (Outside)

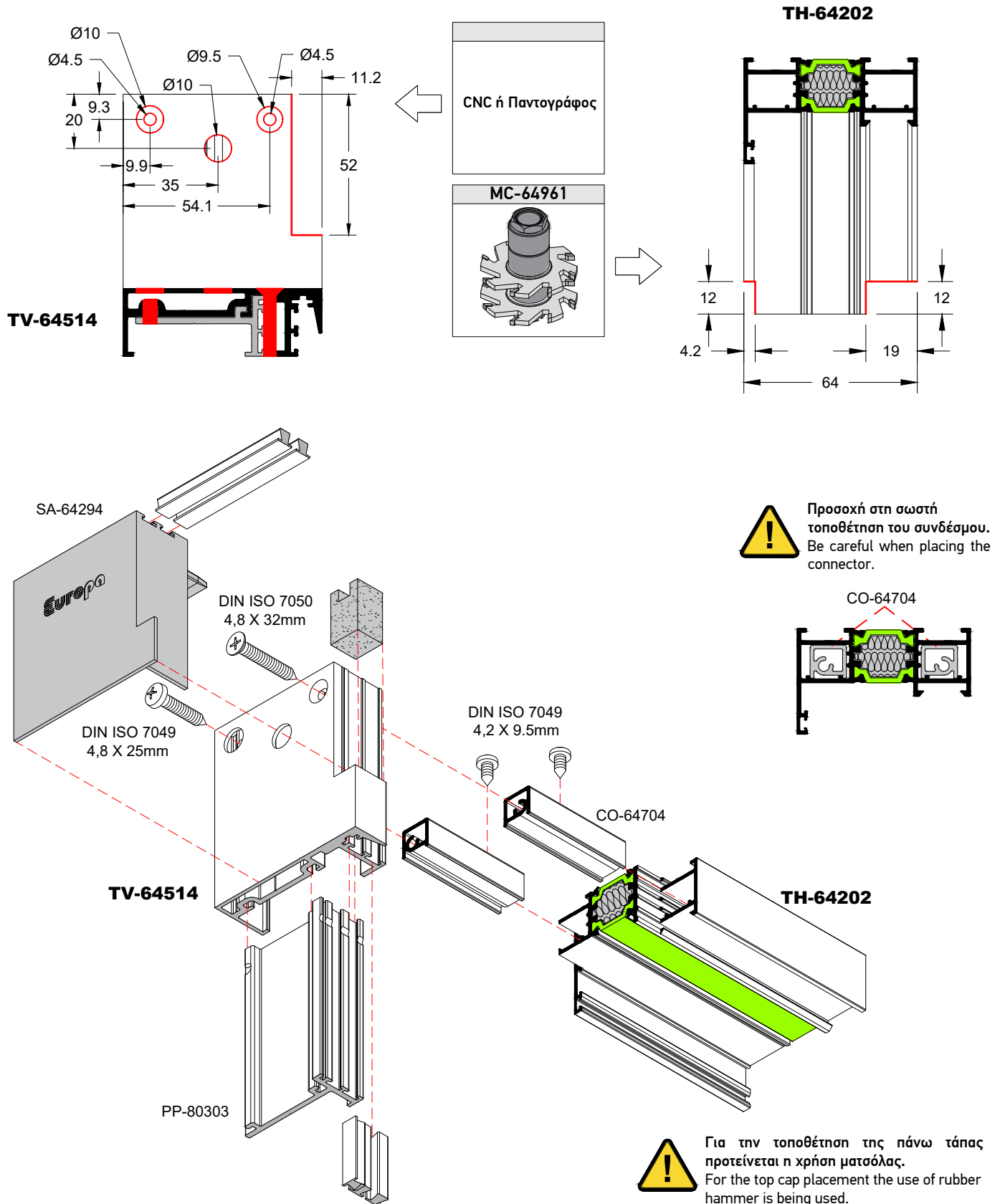

Επιλογή Ταπών Γάντζου
Choice of Plastic Cover for Hook

ΤΑΠΕΣ ΓΙΑ ΓΑΝΤΖΟ 45mm
WITH HOOK 45mm

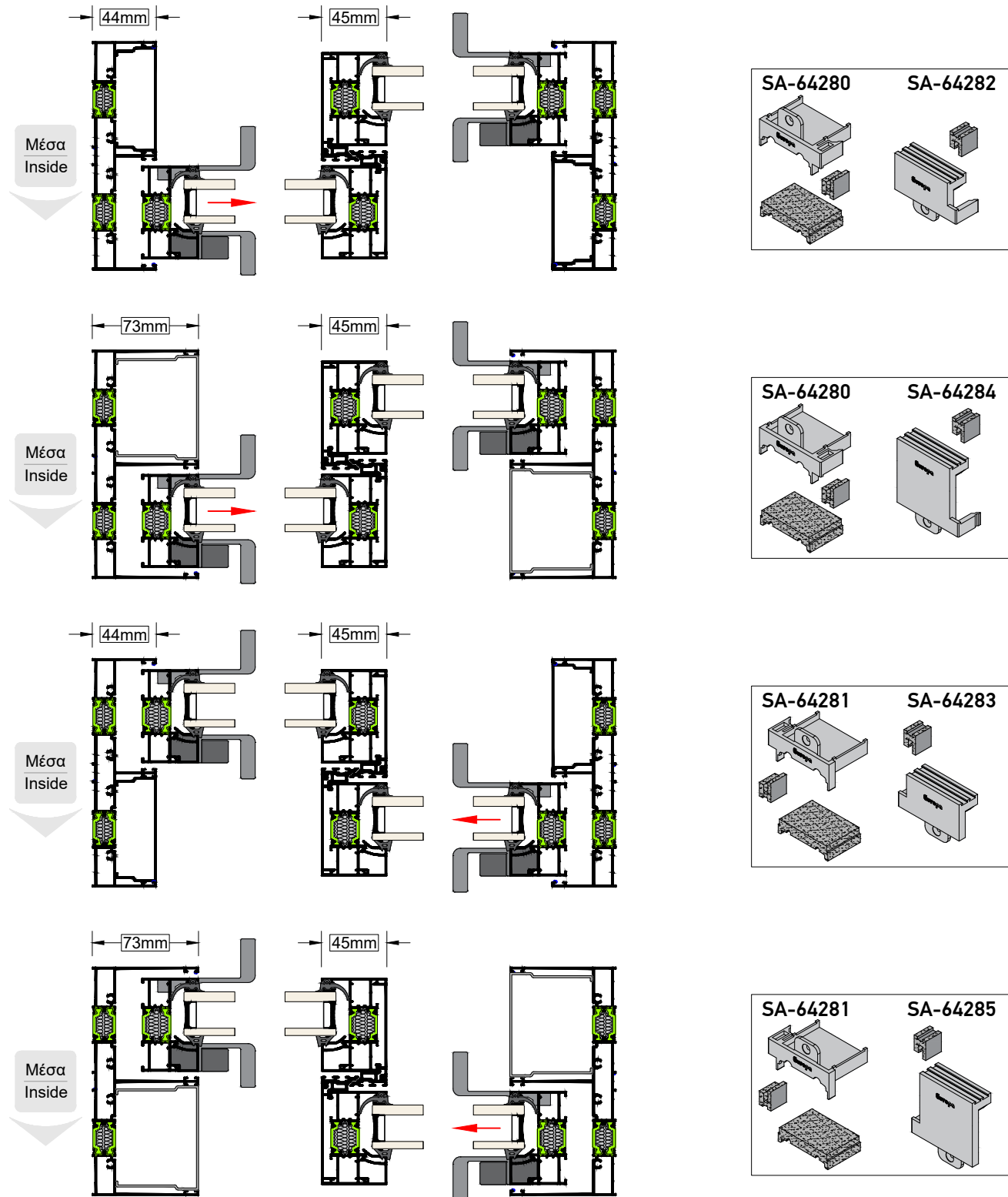

Επιλογή Ταπών Γάντζου
Choice of Plastic Cover for Hook

ΤΑΠΕΣ ΓΙΑ ΓΑΝΤΖΟ 25mm
WITH HOOK 25mm

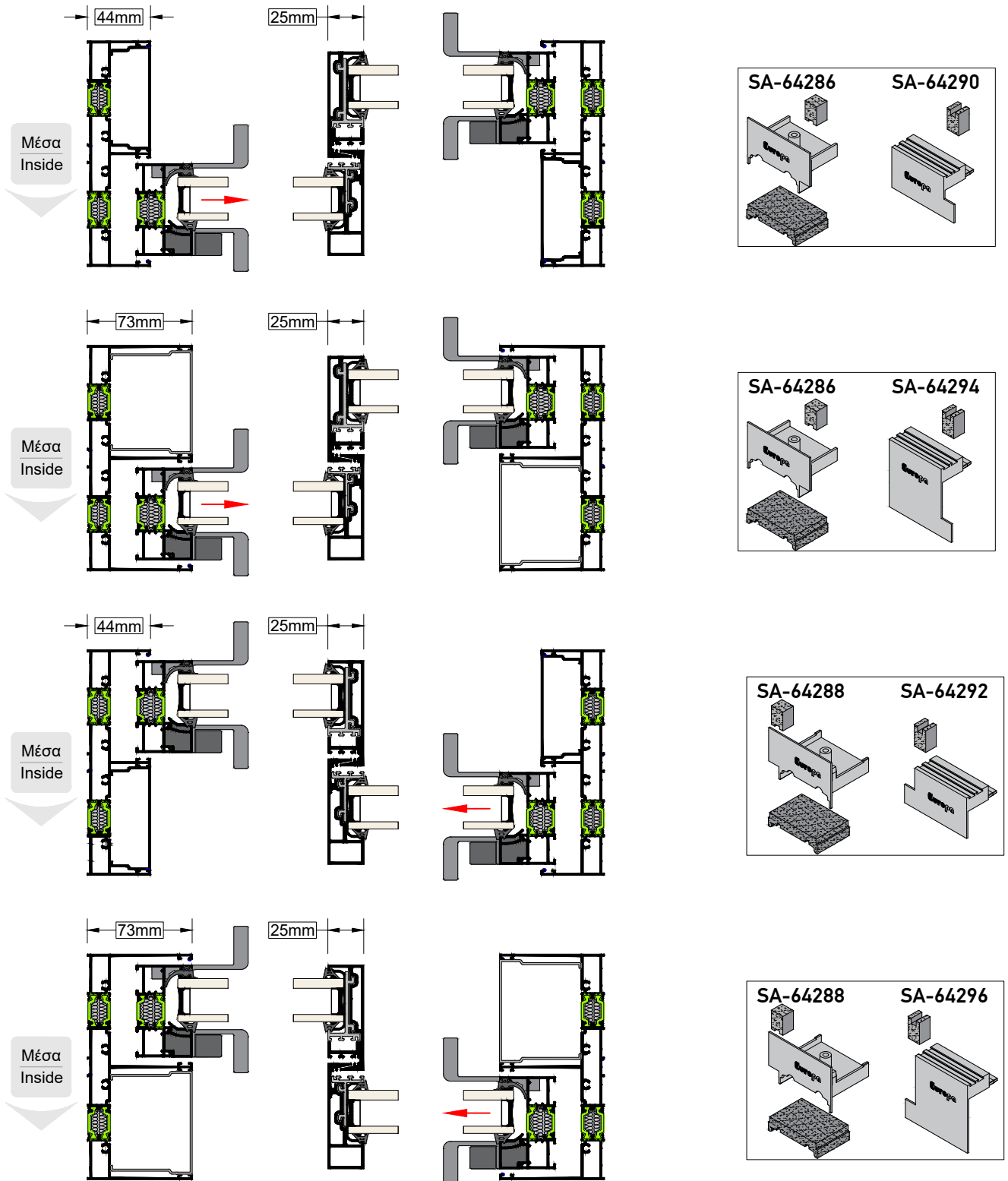

Τοποθέτηση Κόλλας σε Στενό Γάντζο για Τζάμι Glue Placement in Narrow Hook for Connection with Glass



Όταν χρησιμοποιείται στενός γάντζος, τότε στον υαλοπίνακα πρέπει να γίνεται κόλληση μεταξύ αυτού και πλαστικού αποστατικού.

Η κόλληση πρέπει να γίνεται καθ' ύψος όπως ακριβώς παρουσιάζεται στο παρακάτω σχέδιο.

Προσοχή στο είδος της κόλλας που θα χρησιμοποιηθεί.

Δεν πρέπει να επηρεάζει την "θειόκολλα" του υαλοπίνακα.

When the narrow hook is being used, then the gluing between the glass pane and the plastic spacer has to be done.

The gluing has to be done as shown on the sketch below.

Be careful of the type of glue to be used.

It is critical not to affect the glue of the double glass.

TV-64514

TV-00512

TH-64201

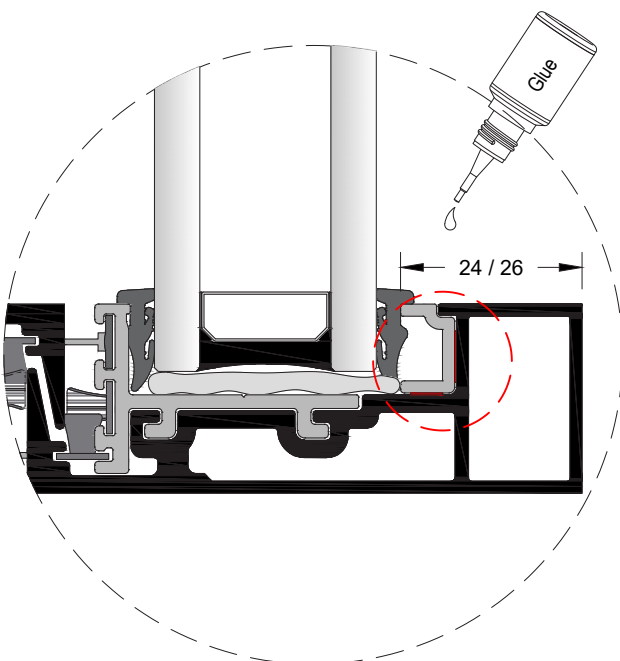
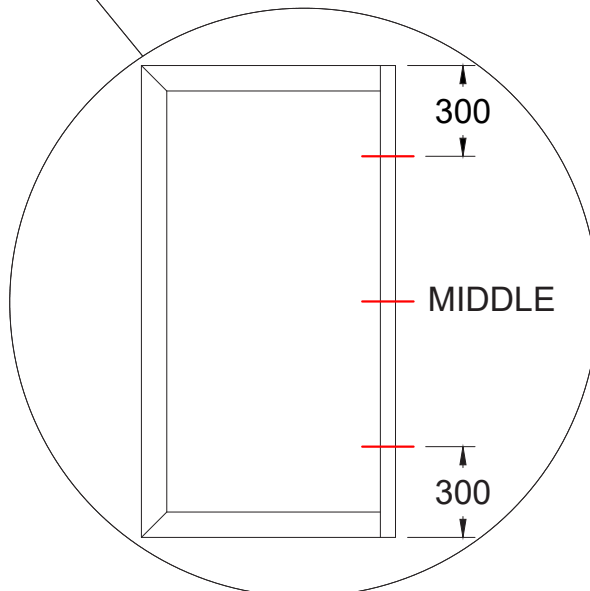
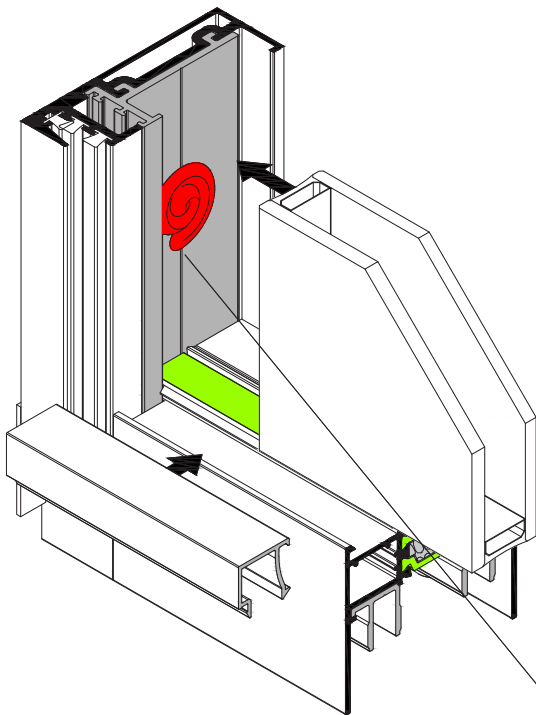

Στο στενό γάντζο και όταν χρησιμοποιούμε πηχάκια 24 ή 26 mm, κατά την τοποθέτηση του πρόσθετου προφίλ πάντα να χρησιμοποιούμε κυανοακρυλική κόλλα.

When we use the narrow hook glazing beads 24 or 26 mm, when placing additional profile always use cyanoacrylate glue.

Τοποθέτηση Πάνω Τάπας Αεροστεγάνωσης Γάντζου PG-64264 Top Cap for Hook Airtightness Placement PG-64264

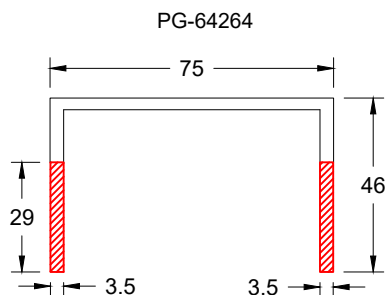

Για την αεροστεγάνωση του πάνω γάντζου, όταν χρησιμοποιείται ο οδηγός 44mm, γίνεται η παραπάνω κατεργασία στο εξάρτημα PG-64264.
For the top hook airtightness, when the 44mm rail is being used, the milling treatment projected above has to be done on the PG-64264 accessory.

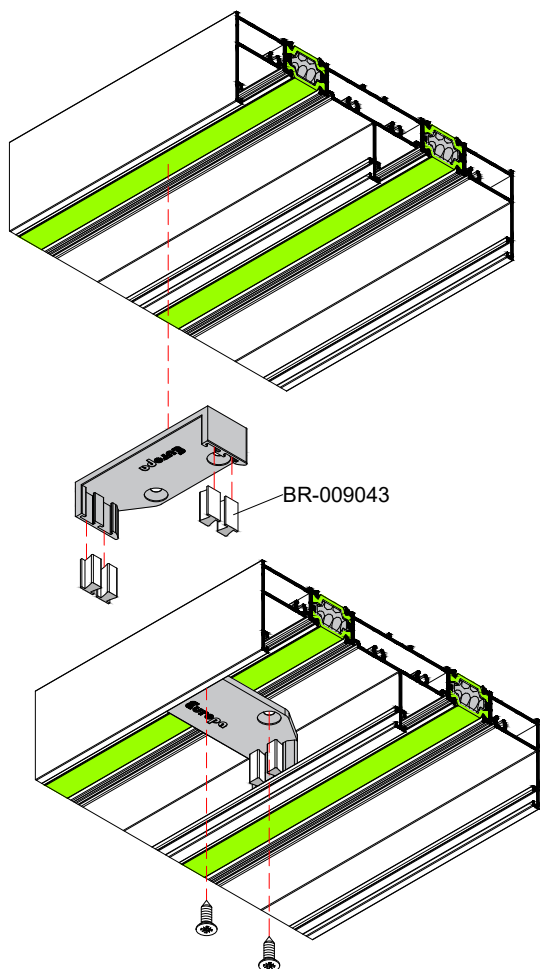
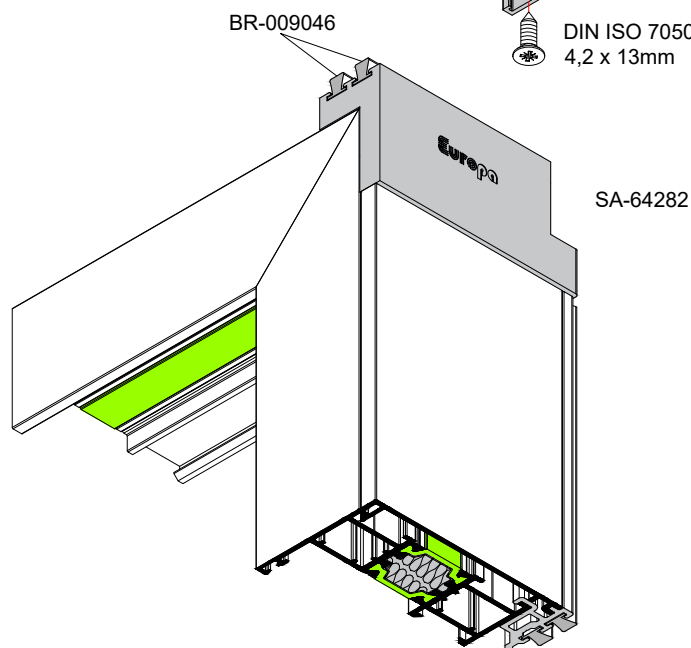
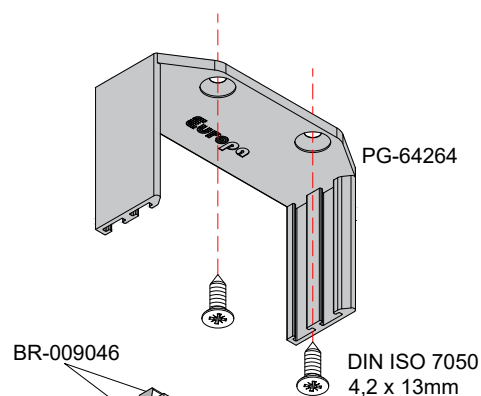

Η τοποθέτηση της αεροστεγάνωσης PG-64264 γίνεται αφού έχουν κλειδωθεί τα δυο φύλλα κλειστά και στο μέσο του οδηγού.

The airtightness placement of the PG-64264 cover has to be done after the two sashes are locked in place and in the middle of the rail.

Κατεργασία Φύλλου για Κλειδαριά
Sash's Milling for Lock

TH-64202

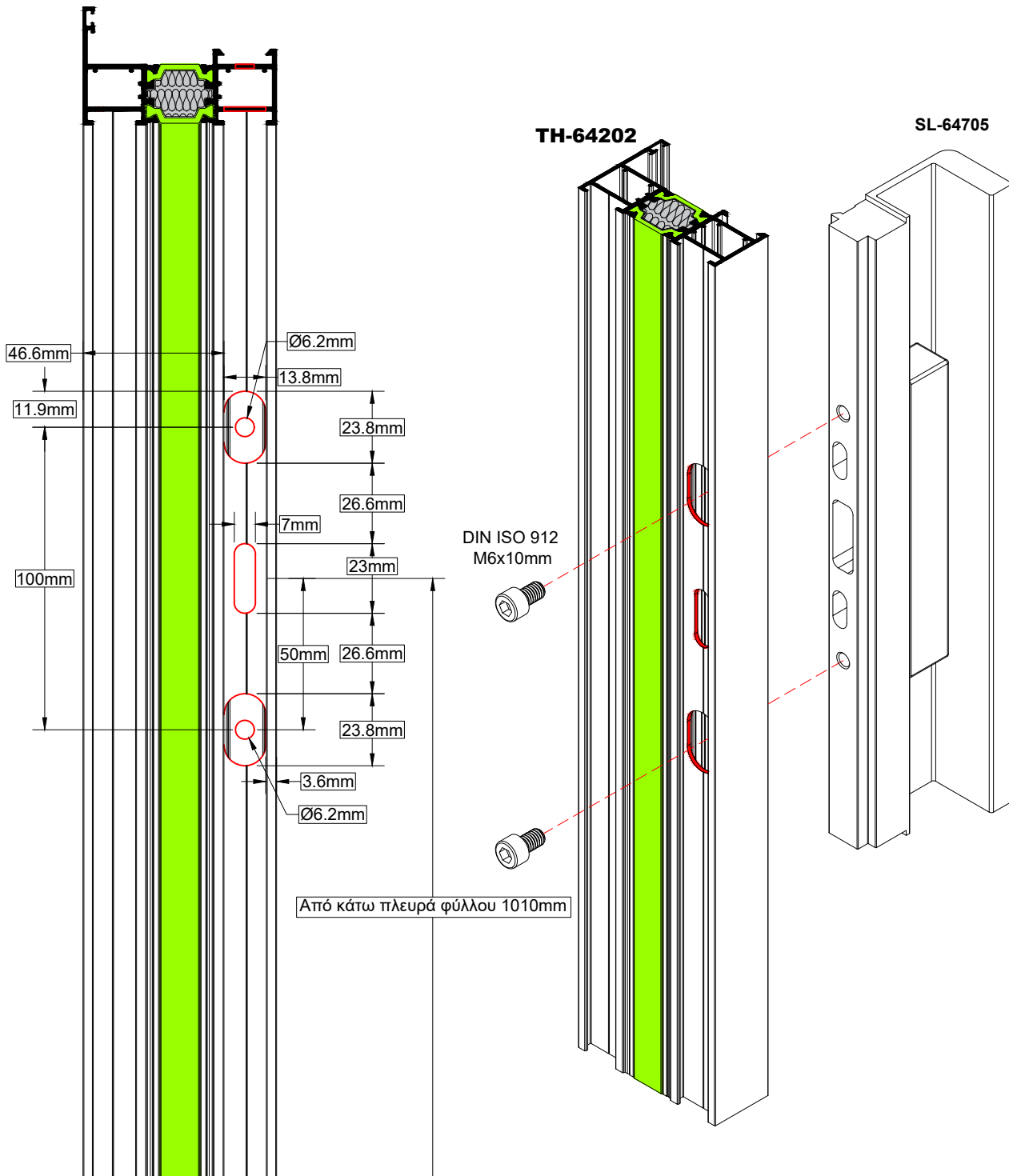

Κατεργασία Προφίλ για Κλειδαριά Profile's Milling for Lock

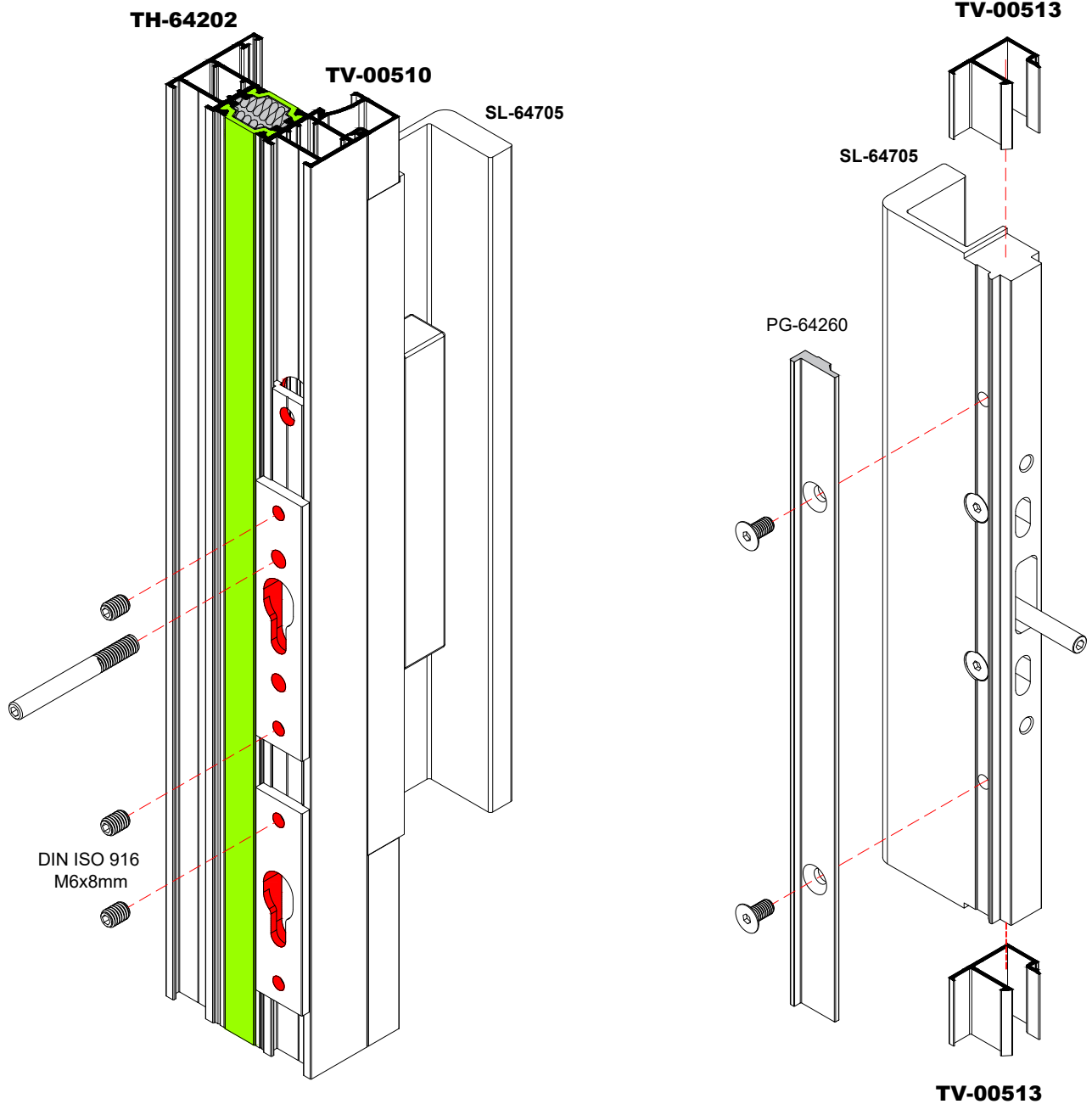

Στην περίπτωση που χρησιμοποιείται το πηγάκι TV-00513 24mm, τοποθετείται το αποστατικό PG-64260. Αντίστοιχα για 26mm με το πηγάκι TV-00514 τοποθετείται το PG-64261.
When TV-00513 24mm bead is being used, then the PG-64260 apostate has to be placed. Respectively for the TV-00514 26mm bead the apostate PG-64261 has to be used.

Κατεργασία Προφίλ για Εξωτερική Λαβή SL-64705
Profile's Milling for Outside Handle SL-64705

TH-64202

TH-64202

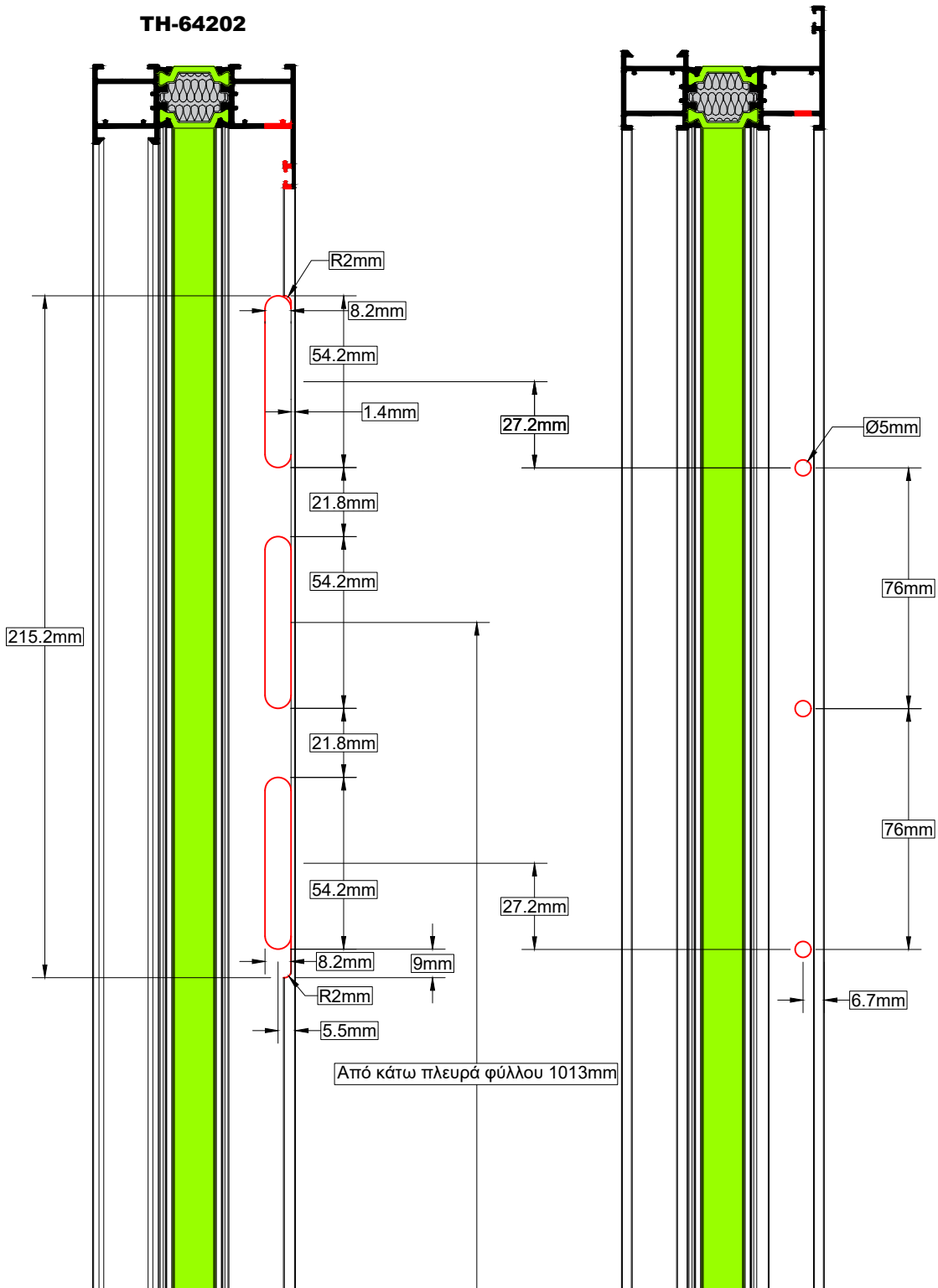

Κατεργασία Προφίλ για Εξωτερική Λαβή SL-64705
Profile's Milling for Outside Handle SL-64705

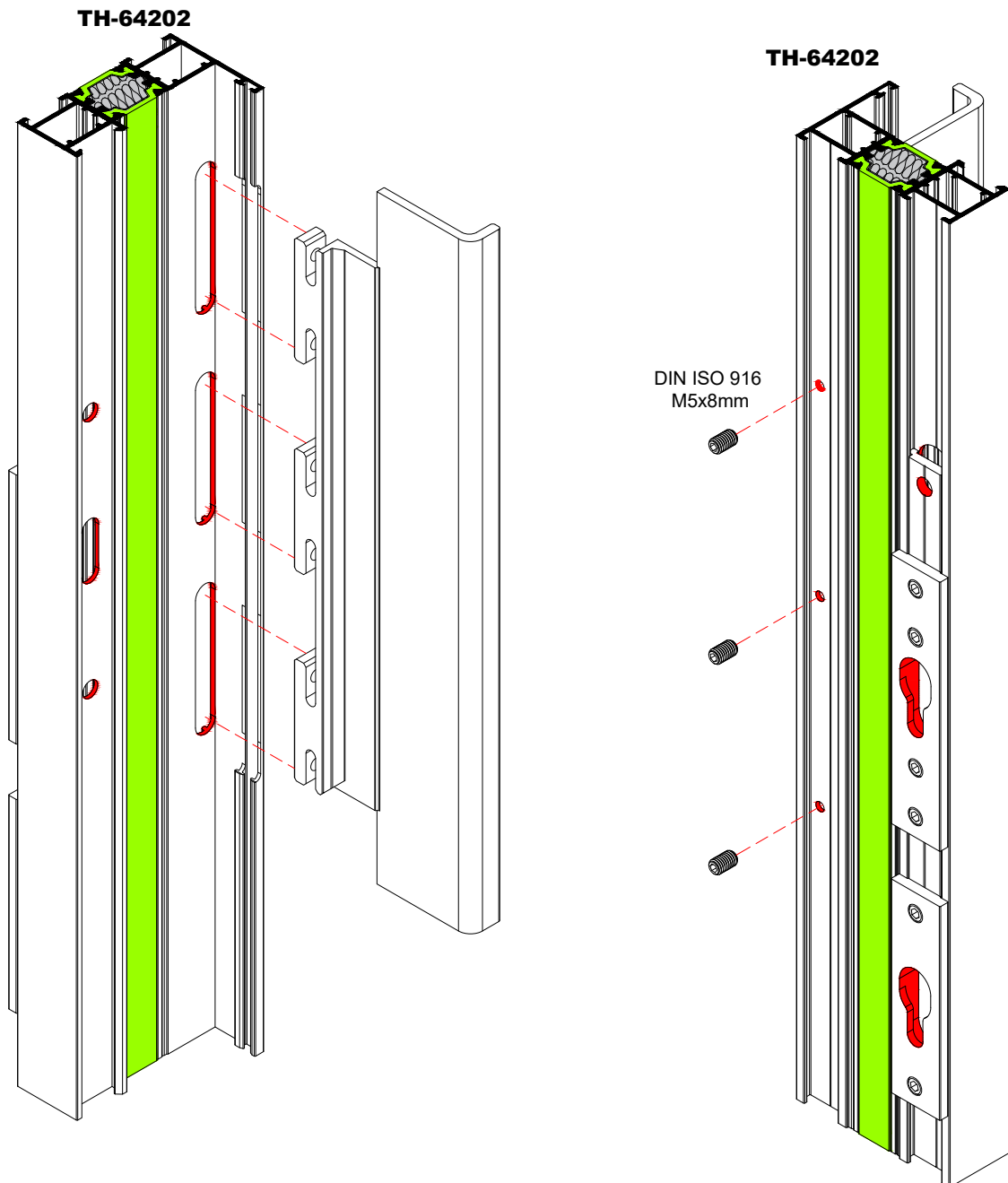

Κατεργασία Προφίλ TV-64632 για Φιλητό και Γωνιακή Κολώνα
Profile Treatment TV-64632 for Meeting Sashes and Corner Mullion

TYPE 2

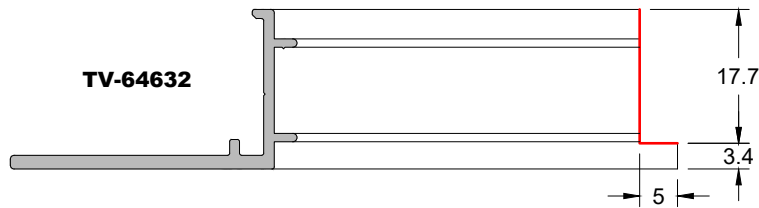

Στο παραπάνω σχήμα φαίνεται η κατεργασία του προφίλ TV-64632.

Η παραπάνω κατεργασία θα πρέπει να εφαρμόζεται στις περιπτώσεις γάντζου 45mm, φιλητού φύλλου και γωνιακού φύλλου (μόνο στο φύλλο κολώνας).

The treatment of the profile TV-64632 is shown above. This treatment has to be applied in case of 45mm hook, meeting sashes and corner mullion (only on the sash of the mullion).

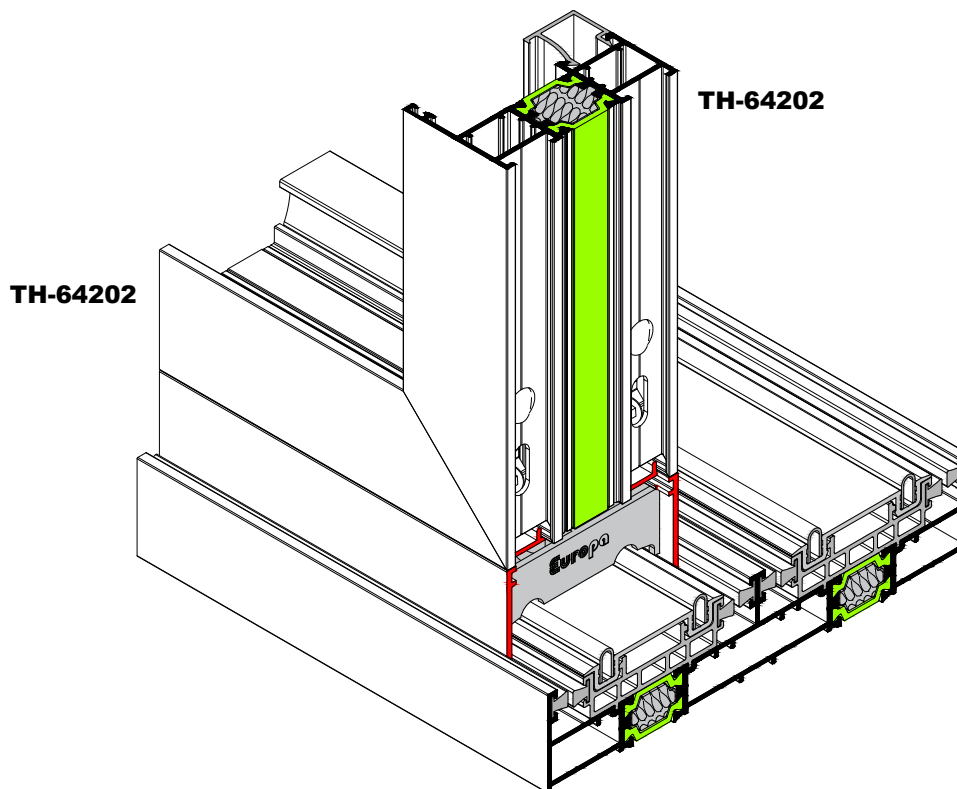

Τοποθέτηση Πάνω Στόπερ Φιλτρώ
Top Stopper Placement for Meeting Sashes

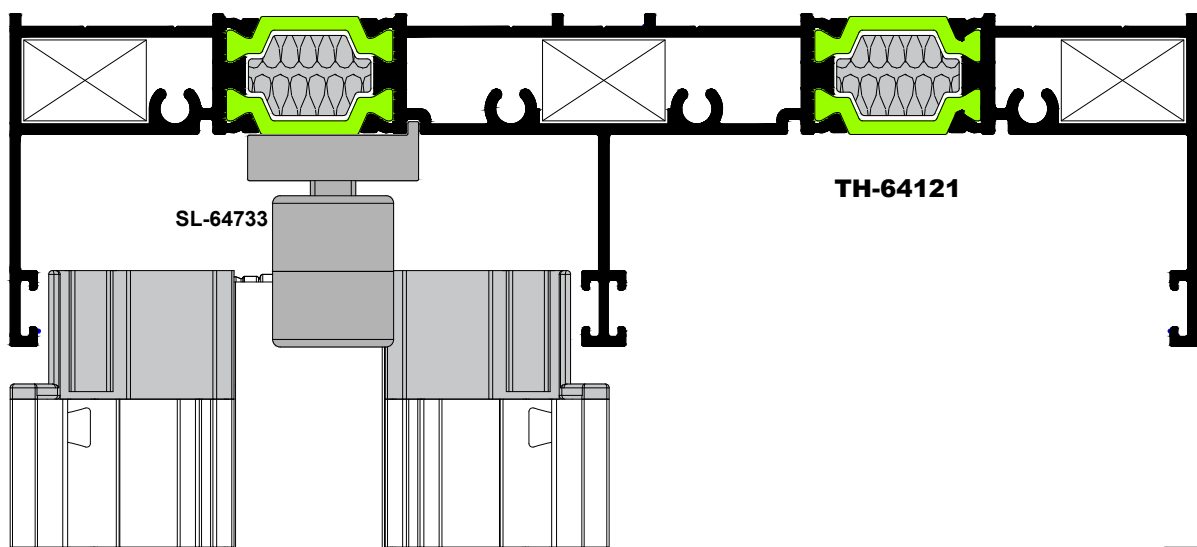
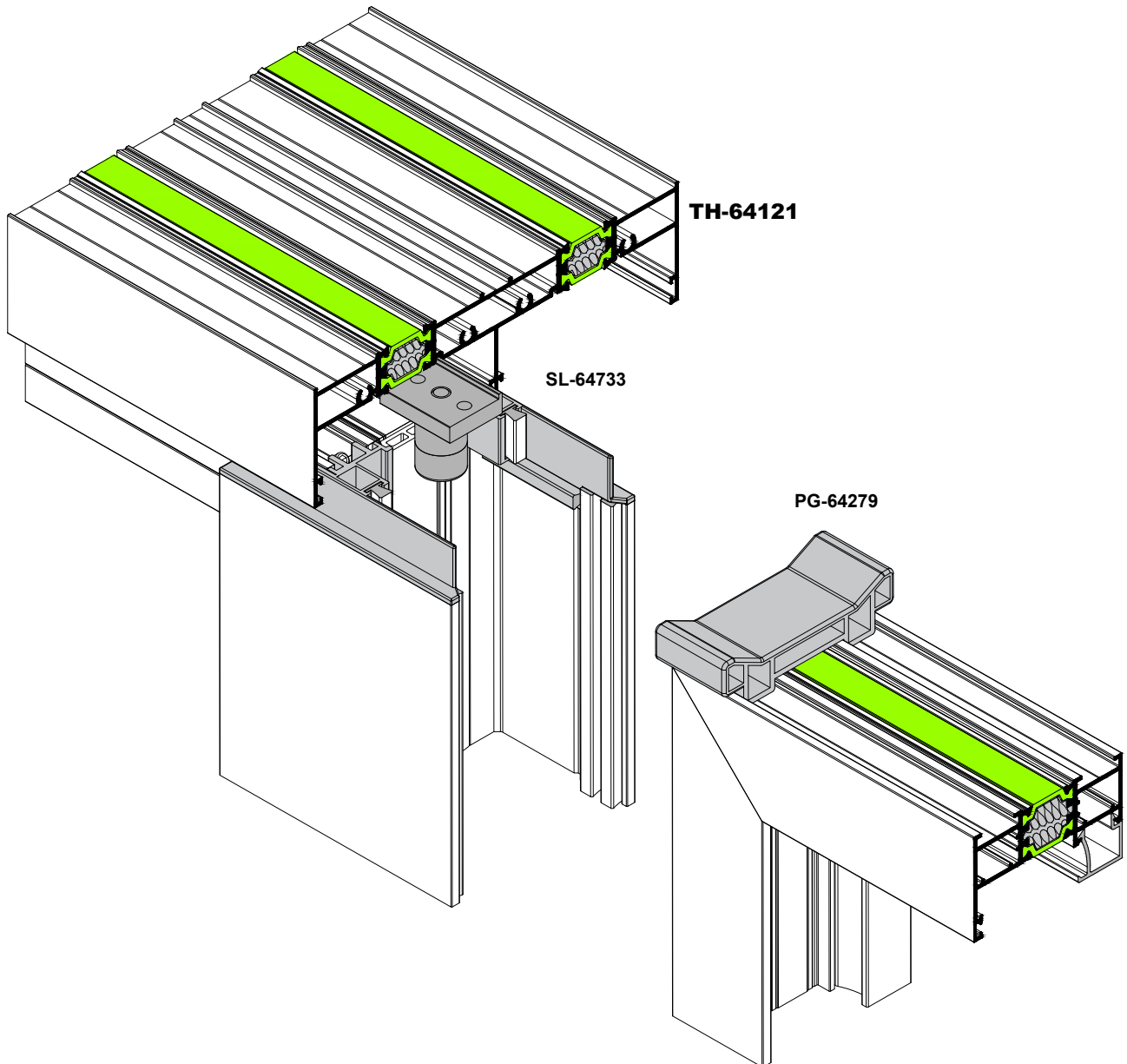

Τοποθέτηση Κάτω Μπροστά Τάπας Φύλλου PG-64254
Bottom Front PG-64254 Sash Cap Placement

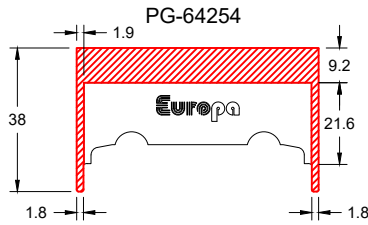

Στην περίπτωση φιλητού, στο δεύτερο φύλλο στην τάπα PG-64254 γίνεται η παραπάνω κατεργασία.

In case of double joint frame on the second sash the treatment above has to be done on the PG-64254 cover.

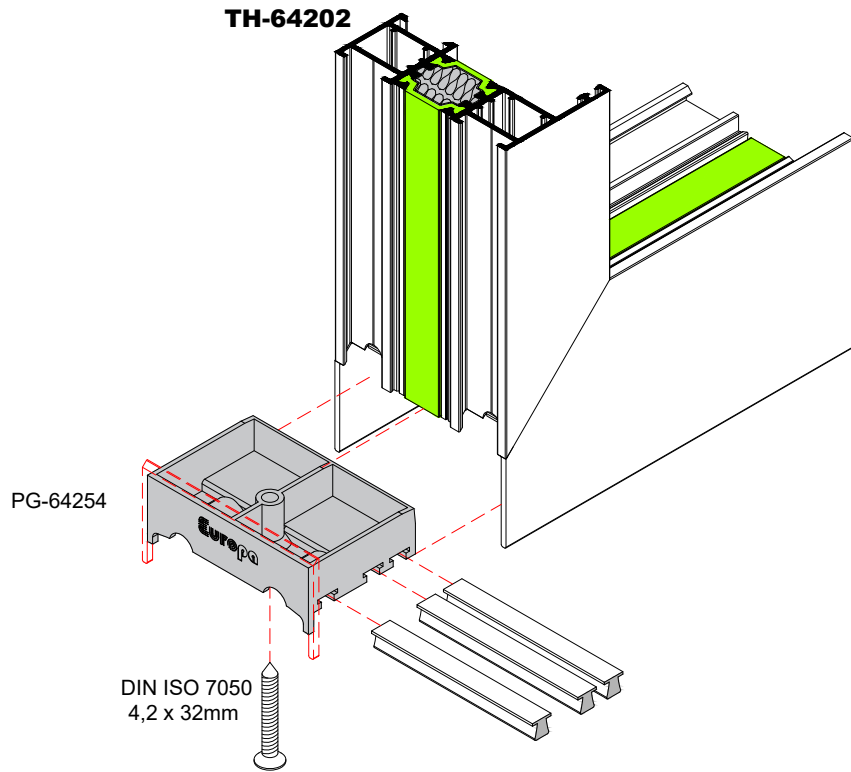

Στο μπινί του φύλλου TV-64306 τοποθετείται φρεζάτη βίδα 4,2 x 13mm ανά 30-40 εκατοστά.

On the adjoining profile for glass sash TV-64306 milling screw 4,2 x 13mm have to be placed every 30-40 centimeters.

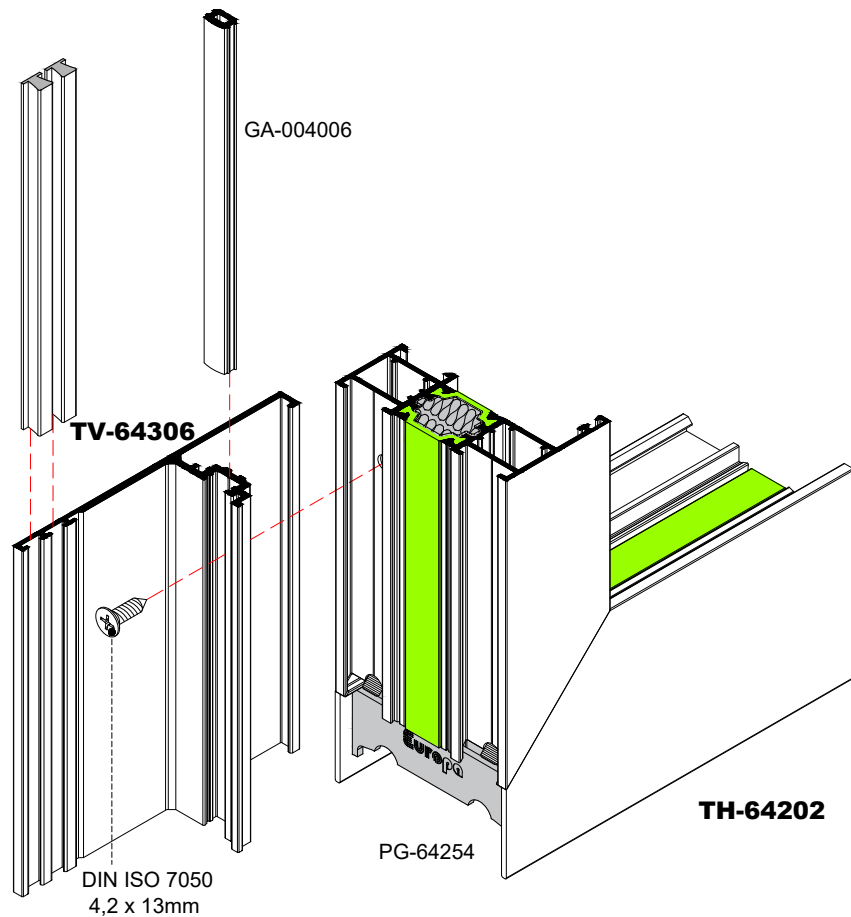
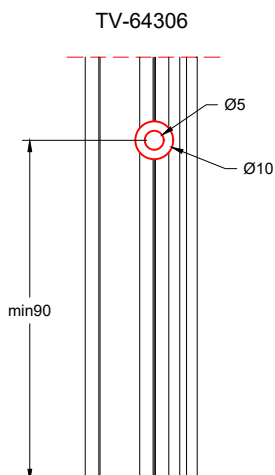

Τοποθέτηση PG-64265 Στόπερ Φιλτρώ
PG-64265 Stop for Meeting Sashes Placement

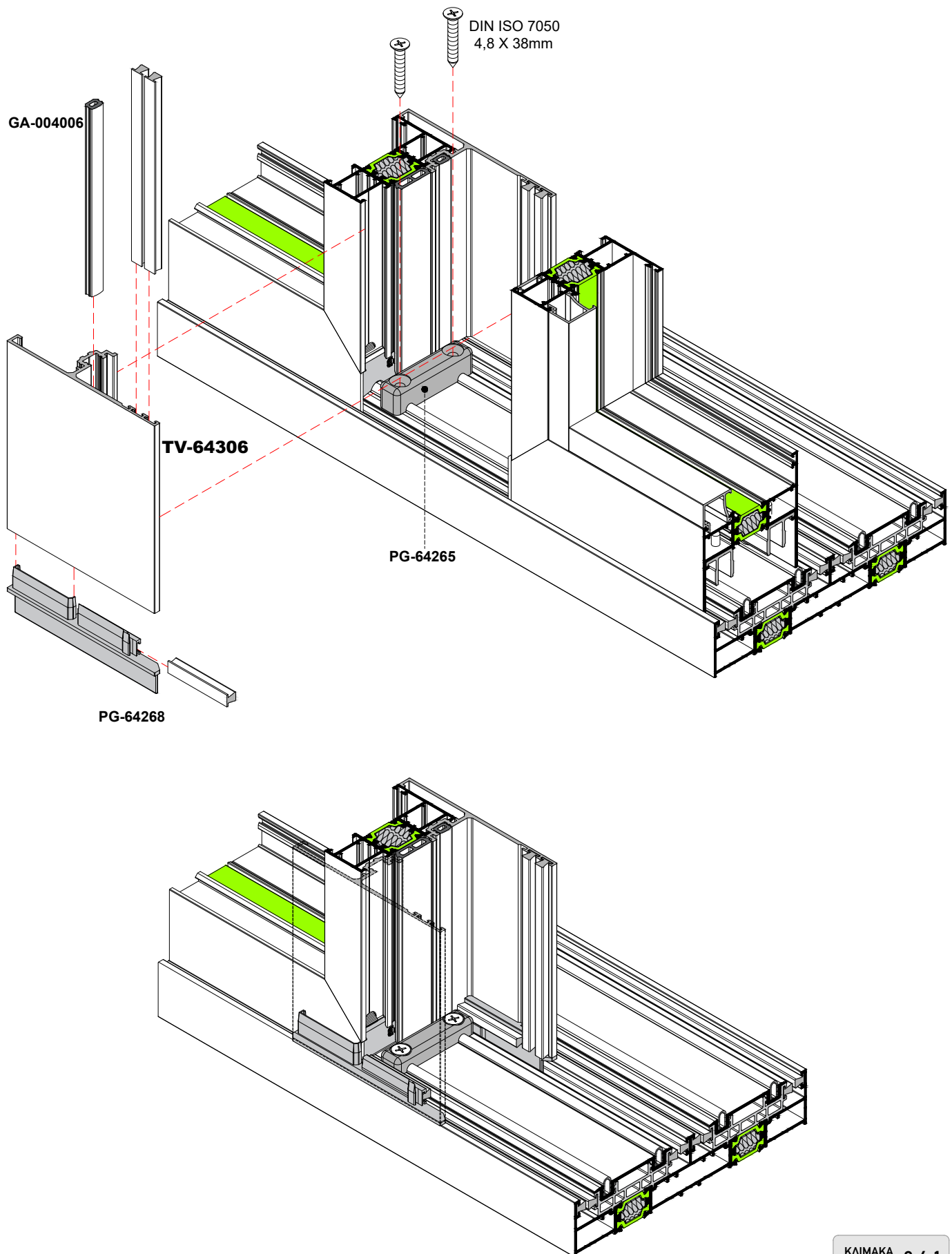

Κατεργασία για Σύνδεση Πλαισίου Σήτας
Treatment for Insect Screen Connection

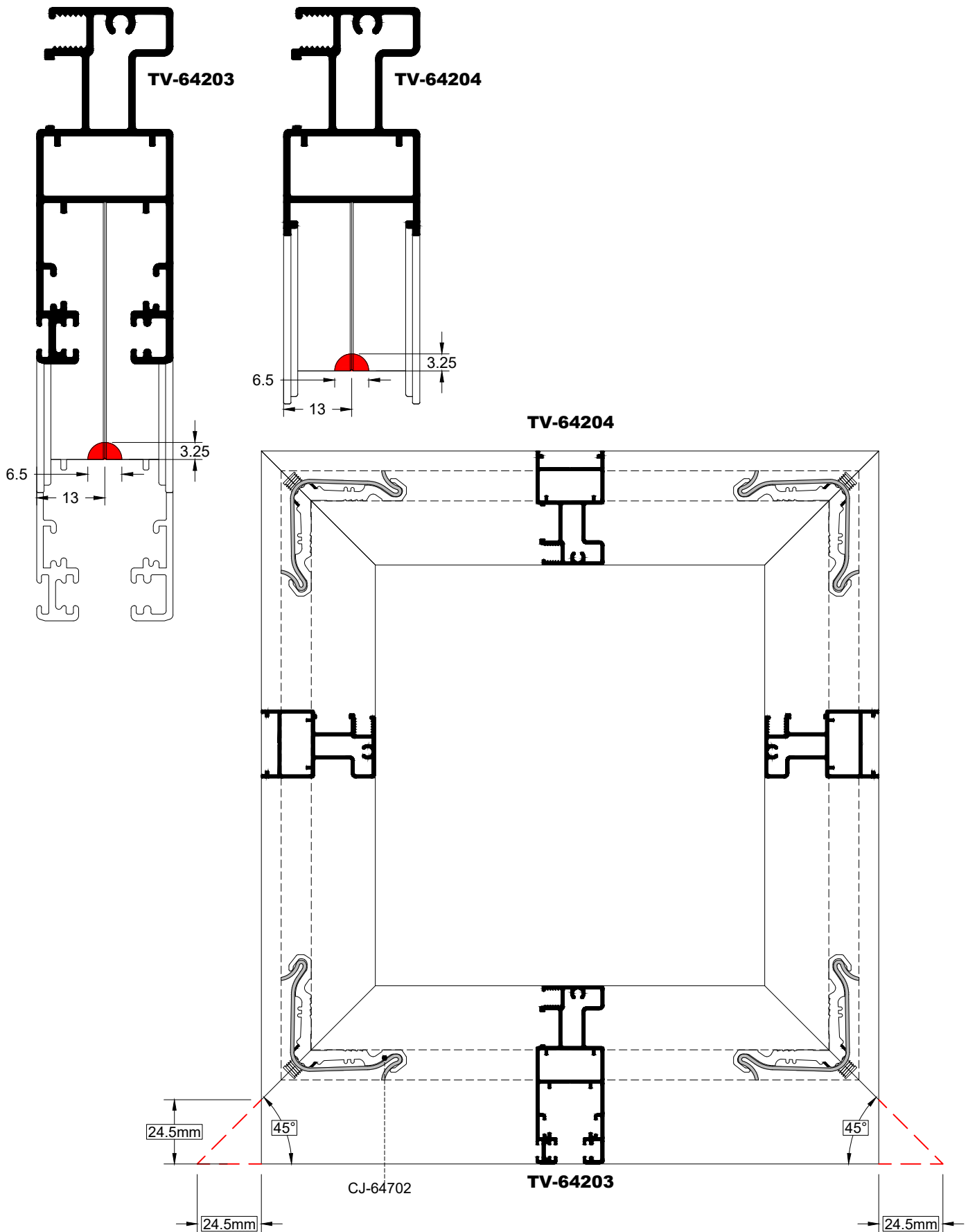

Τοποθέτηση Λαβής Σήτας και Κάτω Τάπας Μπινί PG-64262
Insect Screen Handle Placement and Bottom Mullion Cover PG-64262

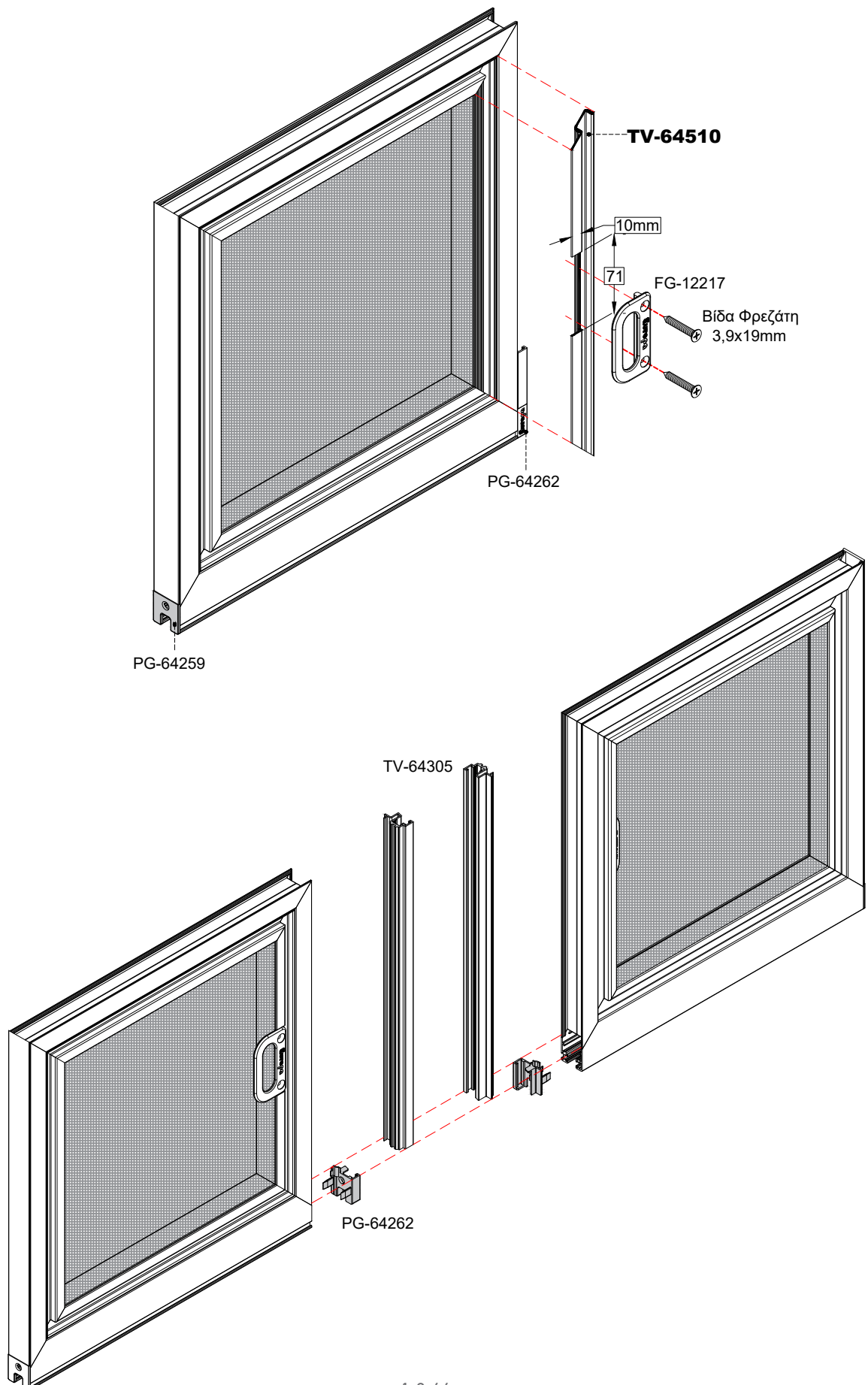

Κατεργασία για Σύνδεση Πλαισίου Στενής Σήτας
Treatment for Narrow Insect Screen Connection

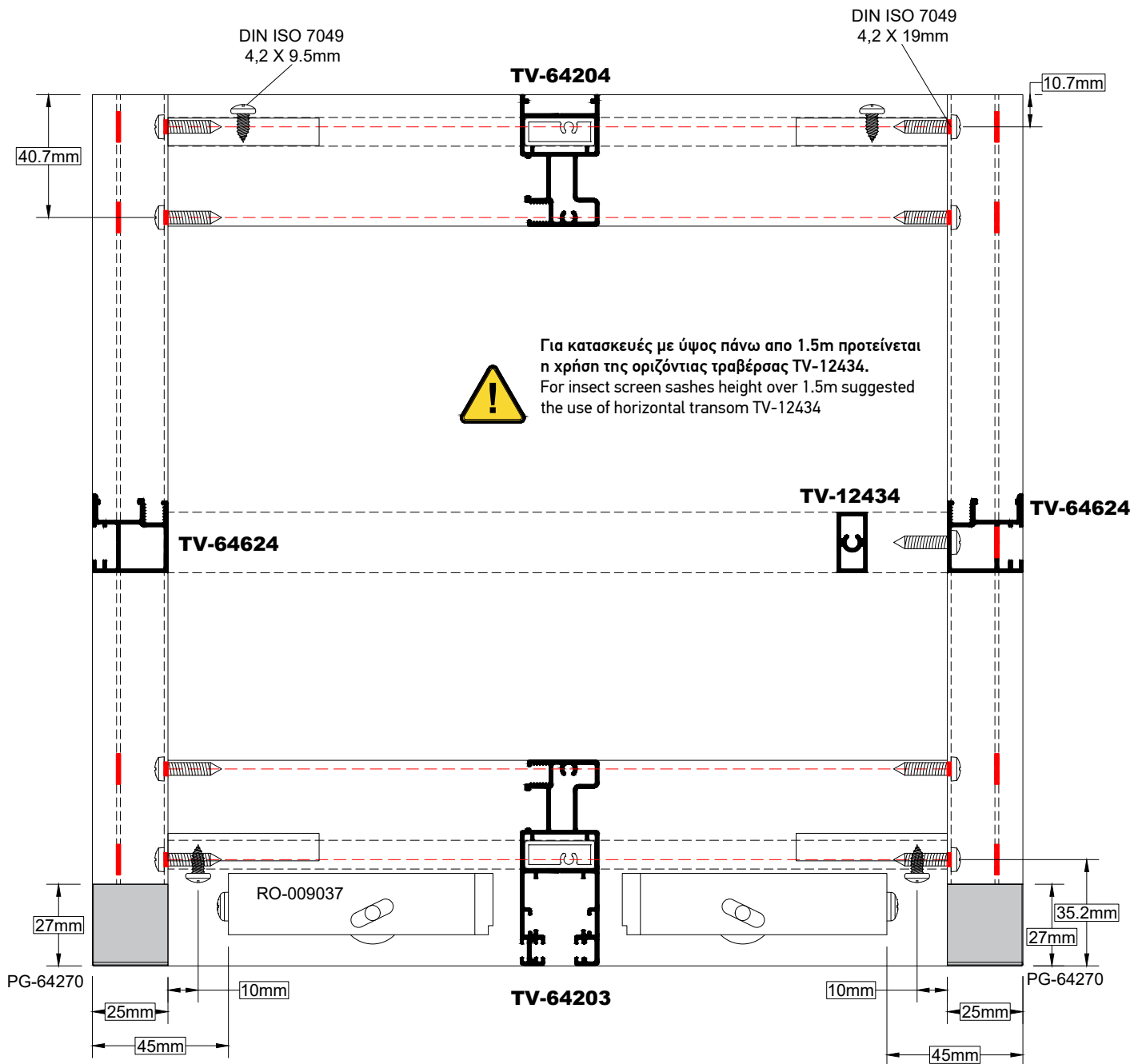

Συναρμολόγηση Στενής Σήτας για Στενό Γάντζο
Narrow Insect Screen Assembly for Narrow Hook

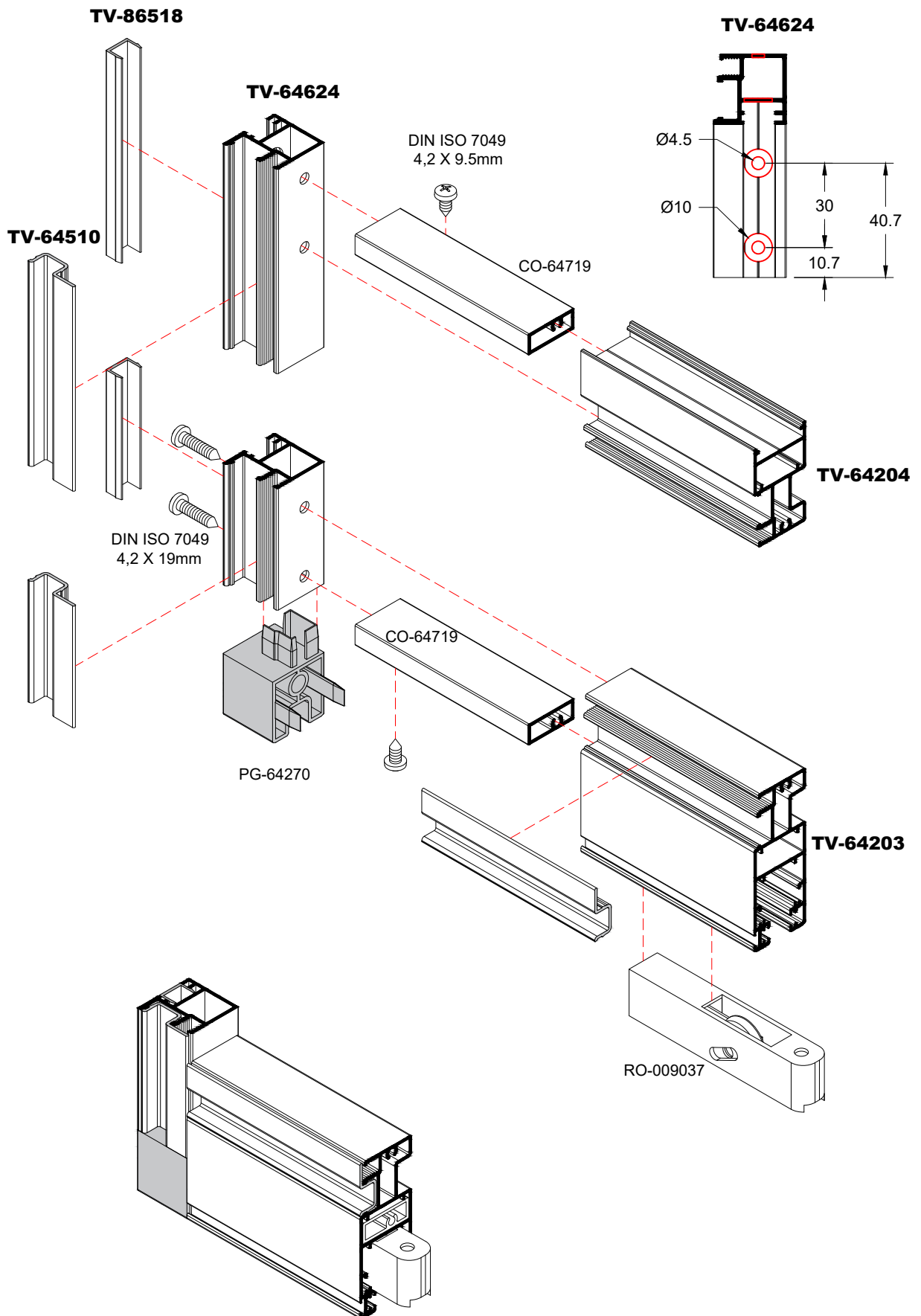

Τοποθέτηση Στόπερ Φύλλου
Stopper on Sash

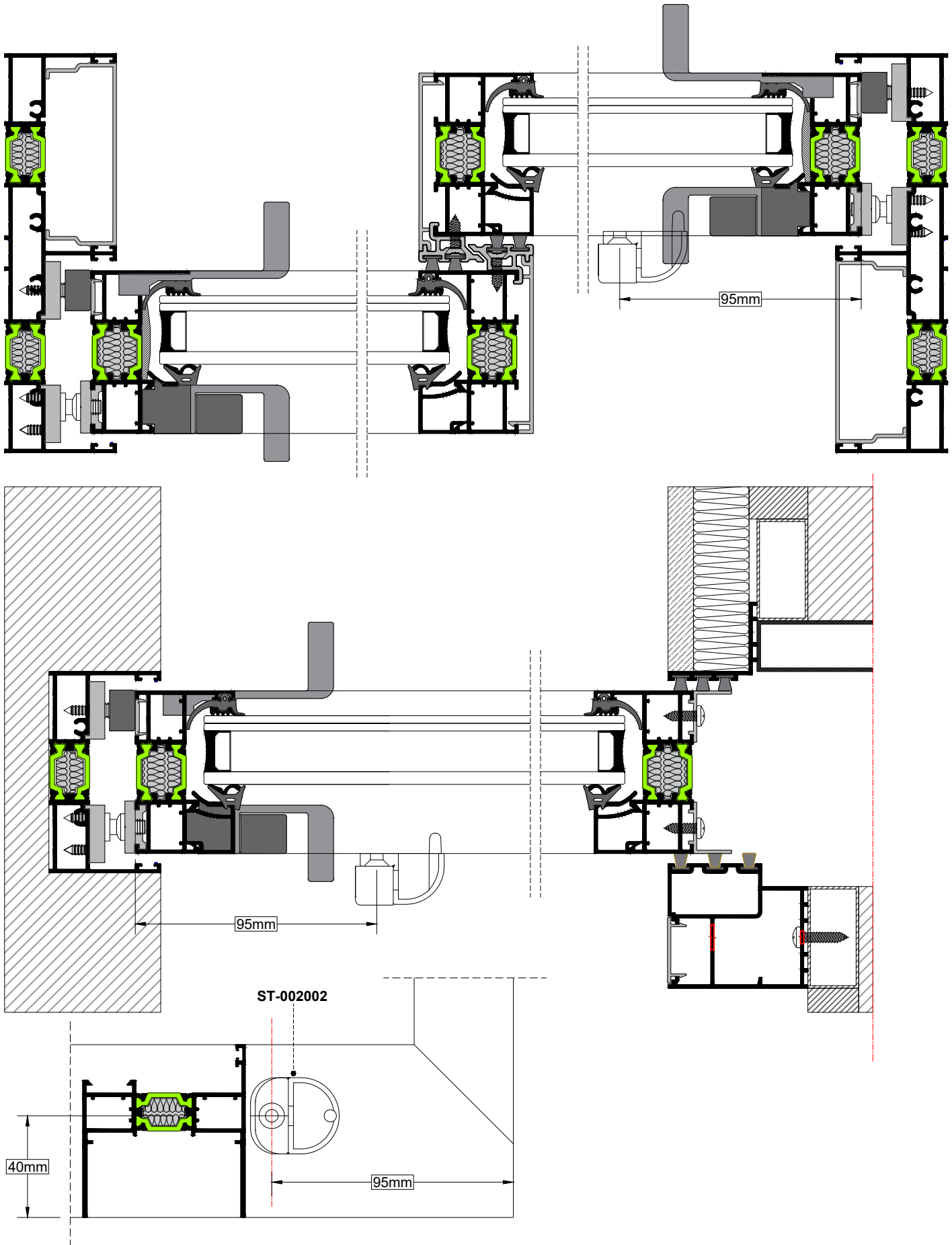

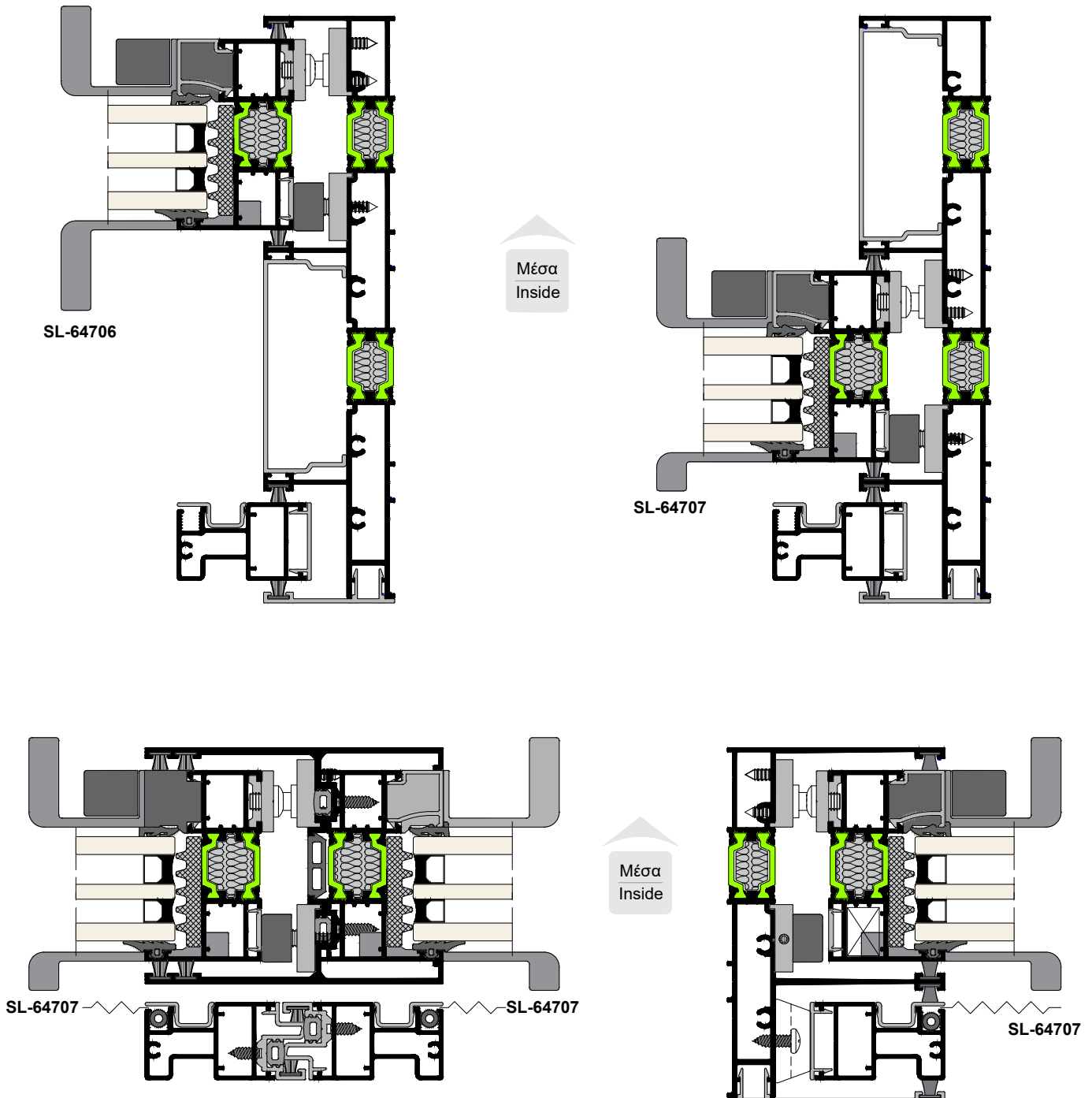
Επιλογή Εξωτερικής Λαβής Φύλλου
Choice of Outside Sash Grip

Στην περίπτωση που μετά το εξωτερικό φύλλο υπάρχει φύλλο σήτας, τότε για εξωτερική λαβή φύλλου χρησιμοποιείτε η λαβή SL-64707.

In case of use rail with insect screen sash, then on the external glass sash we fit the external handle AE-SL-64707.

Κατεργασία για Απορροή Οδηγών Χωρίς Σκάφη
Treatment for Frame Without Drainage Base

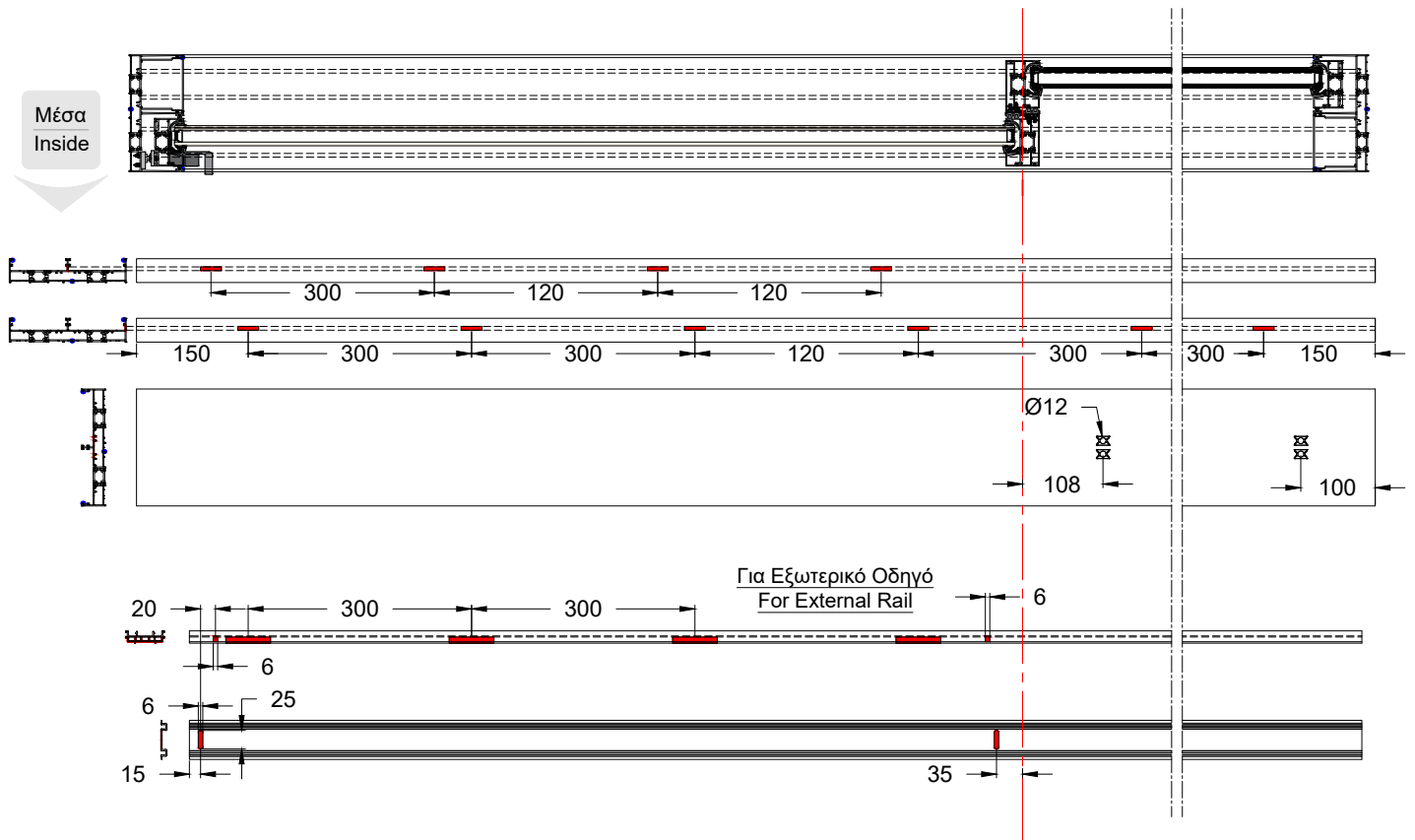

Κατεργασία για Απορροή Οδηγών με Σκάφη
Treatment for Frame With Drainage Base

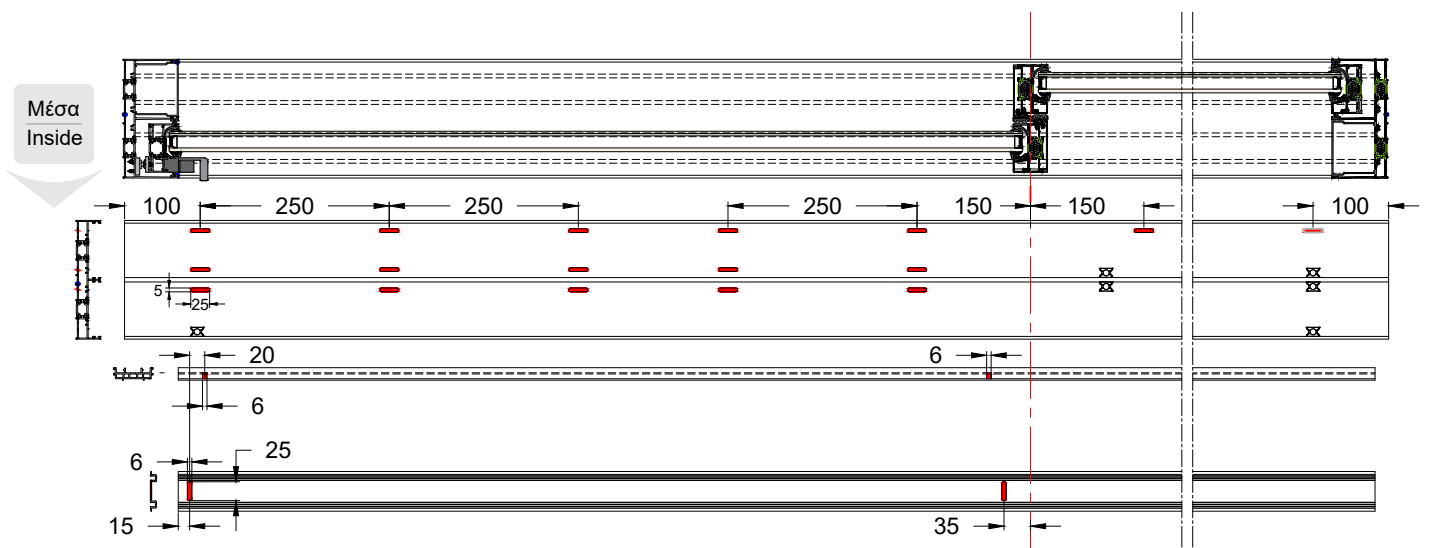

Κατεργασία σε Καπάκι Σήτας για Πλαϊνό Οδηγό
Milling on Insect Screen Cap for Side Rail

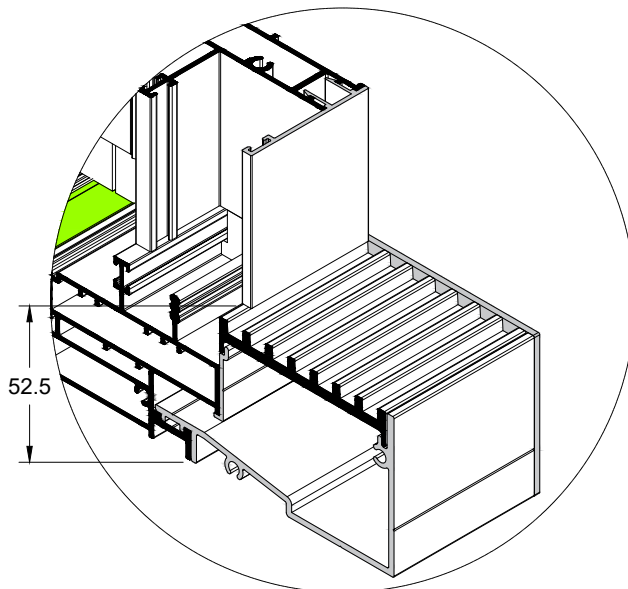

TV-64503 / TV-64504

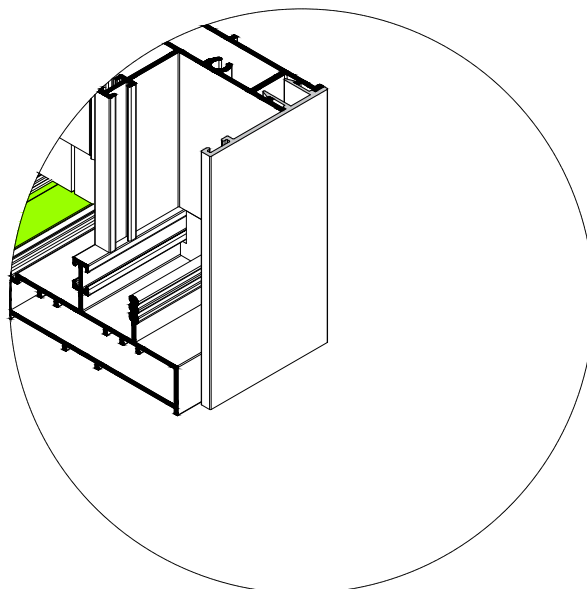
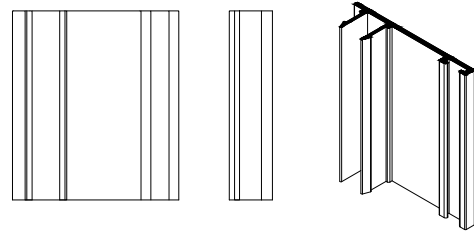

TV-64503 / TV-64504

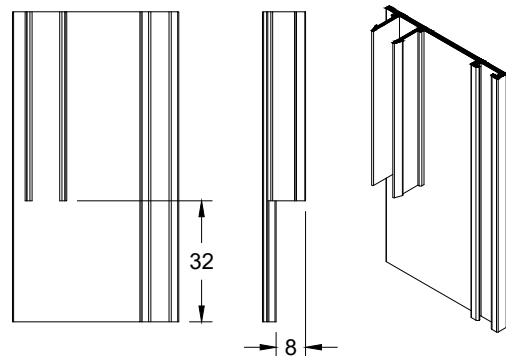

Κατεργασία για Σύνδεση Οδηγών Γωνιακής Κατασκευής
Frame Treatment for 90° Configuration

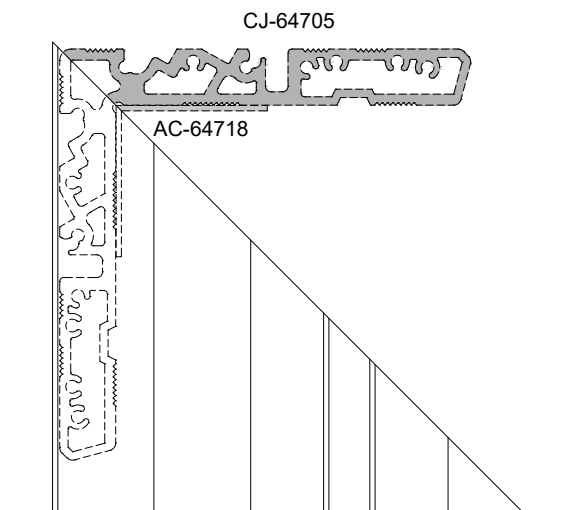
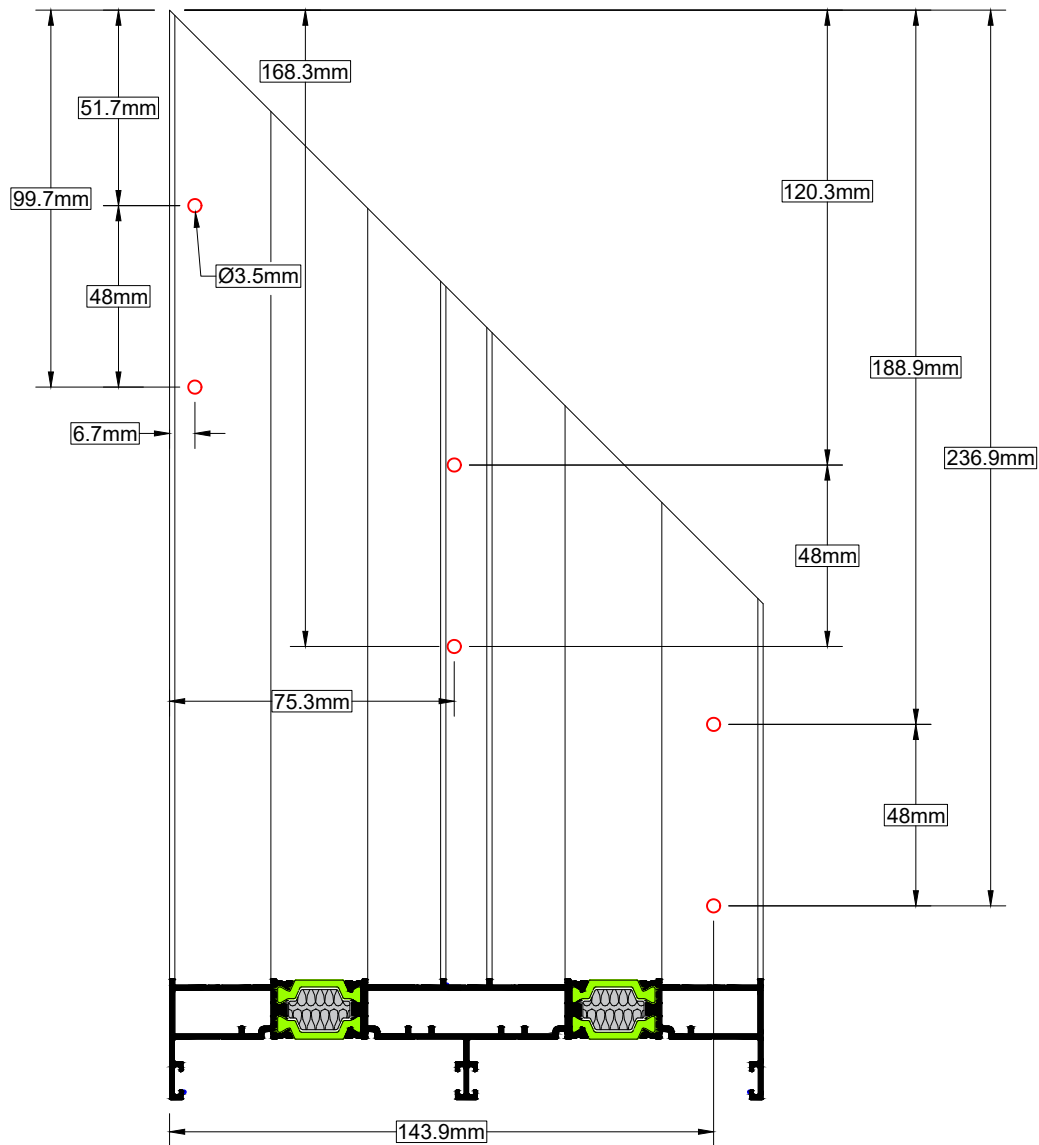

Σφράγιση Γωνιακής Κατασκευής
Corner Mullion Configuration

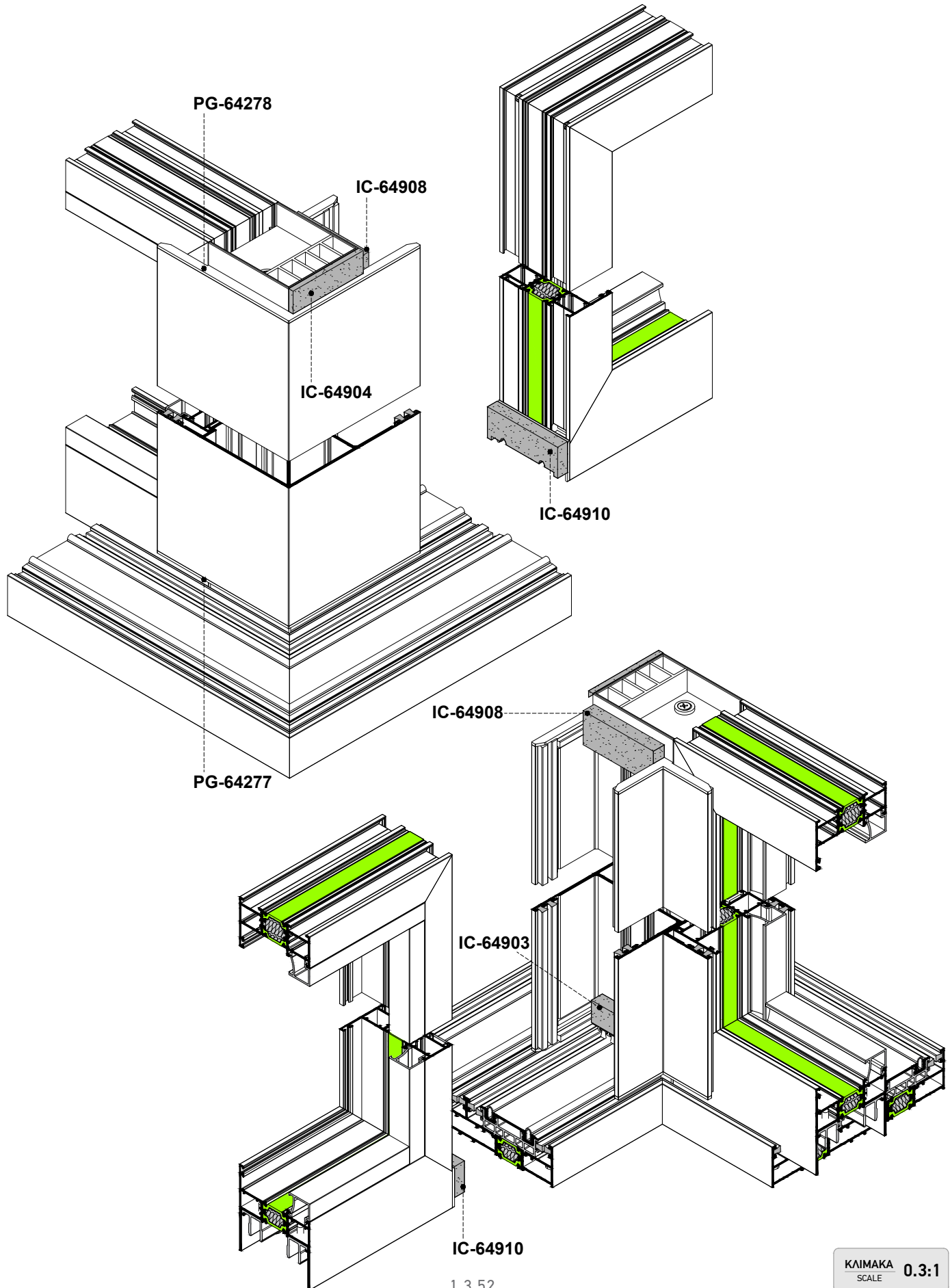

Εωτερικό Κάλυμμα Νεροχυτών
External Cap for Wheelholes

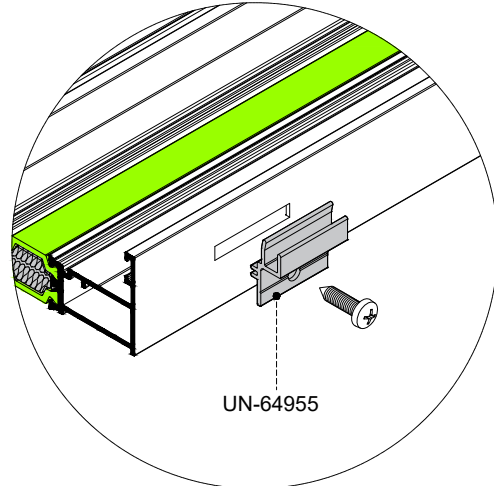
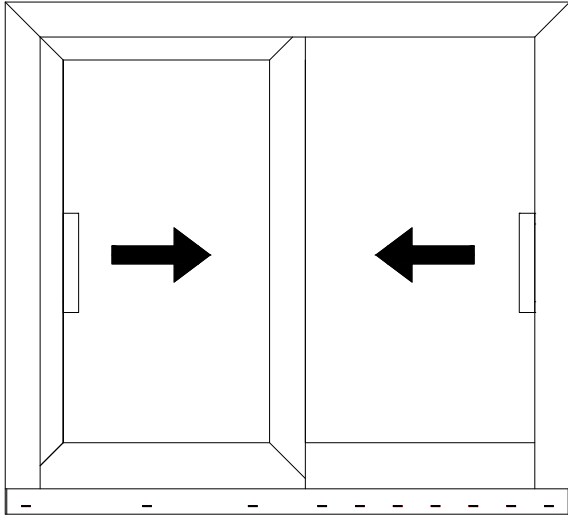

Τοποθετούμε την βάση στερέωσης UN-64955 στον ήδη προτρυπημένο οδηγό. Χρησιμοποιούμε περίπου 3 βάσεις ανα μέτρο.
We place the base UN-64955 on predrilled rail. Place 3 per meter.

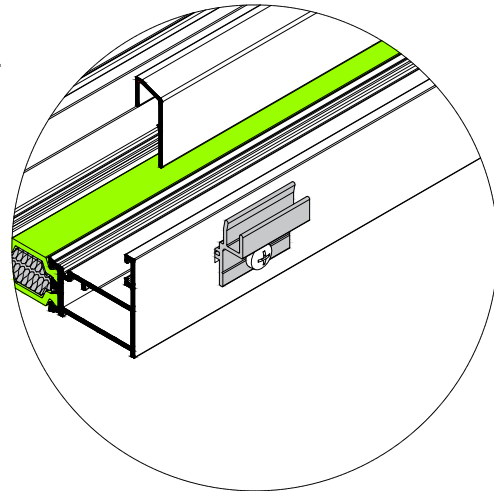

Η κατεργασία γίνεται στο MULTI
πρεσάκι EOS-ESS (Φάση No 13)
Treatment in Multi Punching Machine
EOS-ESS (Step No 13)

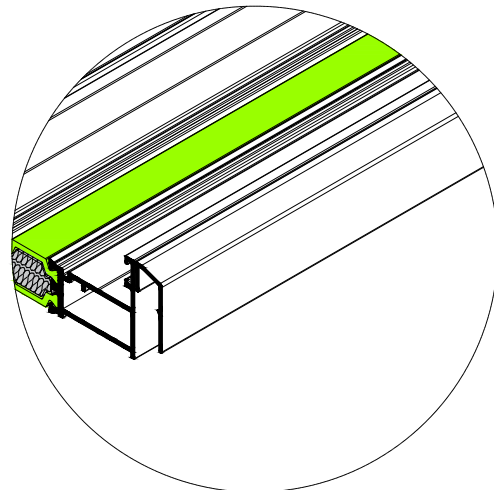
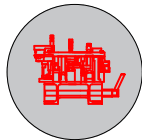

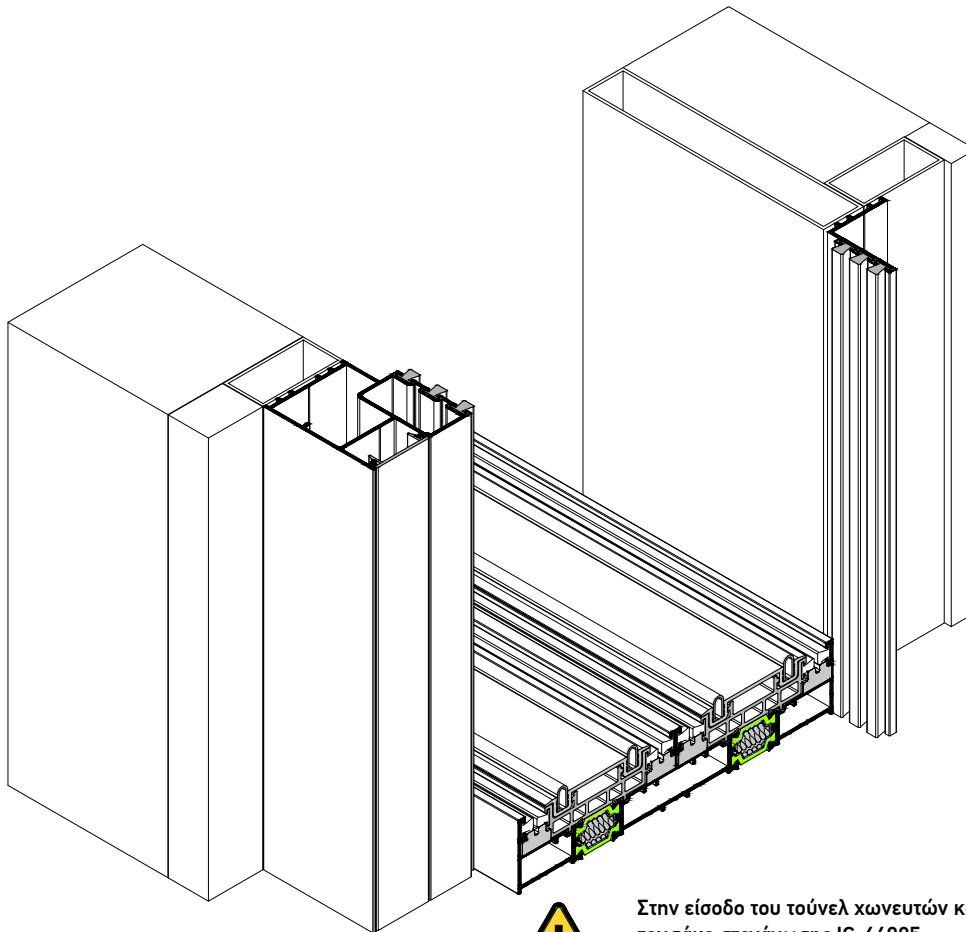
Στεγάνωση και Στοπ Χωνευτών
Sealing and Stop for In wall Sashes

Στην είσοδο του τούνελ χωνευτών κατασκευών τοποθετούμε τον τάκο στεγάνωσης IC-64905
We place the IC-64905 successive sealing at the beginning of tunnel.

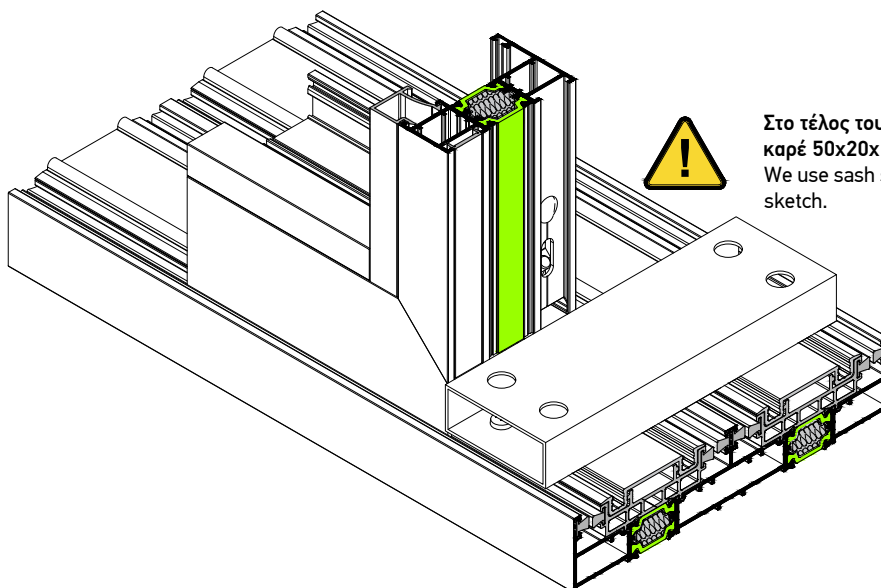

Στο τέλος του οδηγού χρησιμοποιούμε στόπερ φύλλων από καρέ 50x20x1.3 διαμορφωμένο όπως στο σχήμα δίπλα.
We use sash stopper in the end of rail configured like the sketch.

1.4

Μέτρα Κοπής
Cutting Instructions

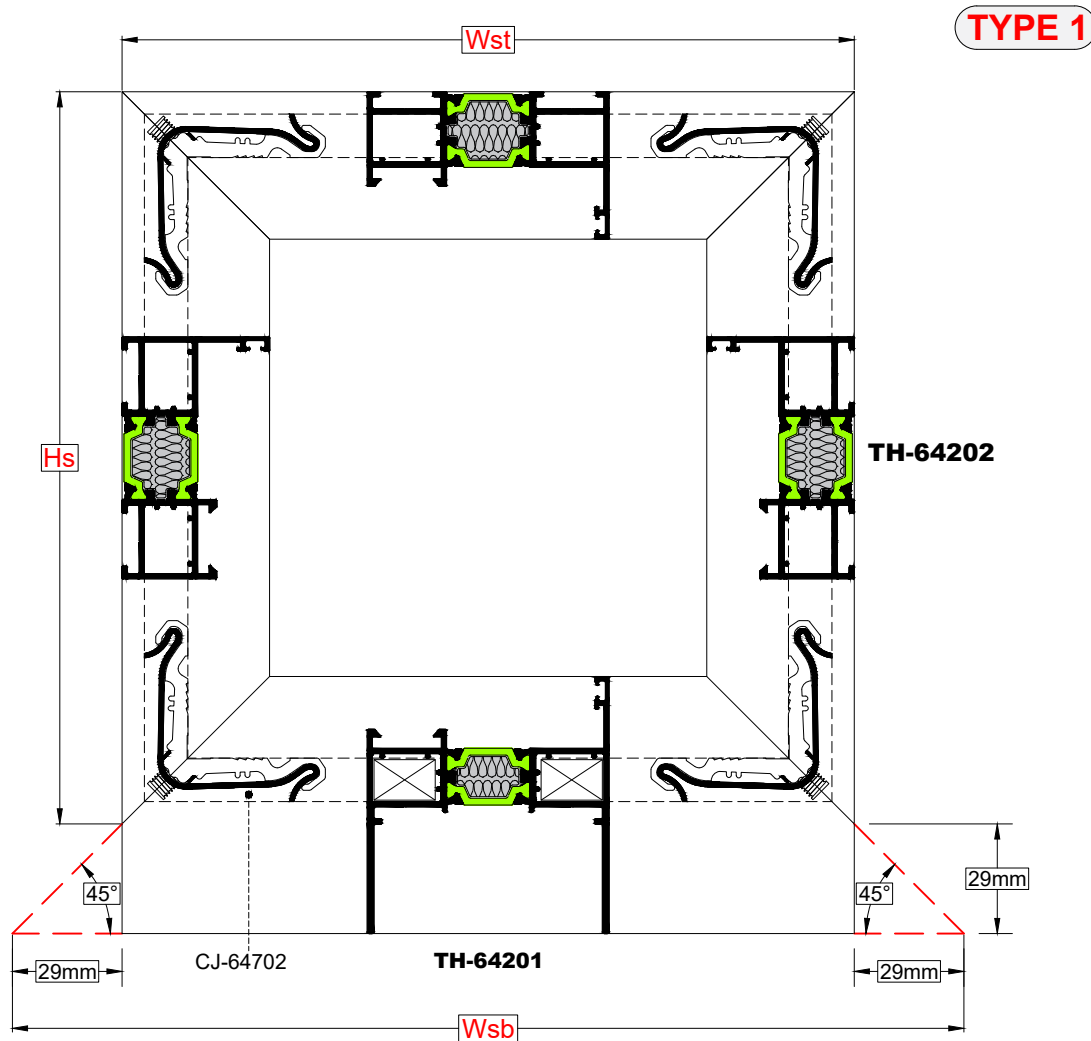
Πρώτη Τυπολογία Φύλλου
First Sash Typology**Σημείωση:**

Στην τυπολογία **TYPE 1** χρησιμοποιούνται δυο προφίλ στο φύλλο, το TH-64201 στο κάτω μέρος του και το TH-64202 στο πάνω και πλάγιο μέρος. Ορίζεται ως **Wst** το πλάτος κοπής του πάνω μέρους φύλλου και ως **Wsb** το πλάτος κοπής του κάτω μέρους φύλλου.

Note:

In typology **TYPE 1** two different profiles are being used, the TH-64201 on the bottom part of the sash and the TH-64202 on the top and side part of the sash. **Wst** is defined as the cutting width of the top part of the sash and as **Wsb** the width of the bottom part of it.

ΣΗΜΕΙΩΣΗ:

1. Τα μέτρα κοπής έχουν υπολογιστεί έτσι ώστε να έχουμε **ΙΔΙΟΥΣ** υαλοπίνακες σε όλα τα φύλλα. Είναι θεωρητικά και ο υπολογισμός τους βασίστηκε σε ιδανικές συνθήκες κοπής και συναρμογής.

2. Τα Μέτρα Κοπής Φύλλου Έχουν Υπολογιστεί για την Τυπολογία **TYPE 1**

1. The cutting standards are calculated in order to have the **SAME** dimension of glazing for every sash. Are theoretic and calculations were based on ideal conditions and joining.

2. The Cutting Calculation for Sash Have Been Calculated for **TYPE 1**

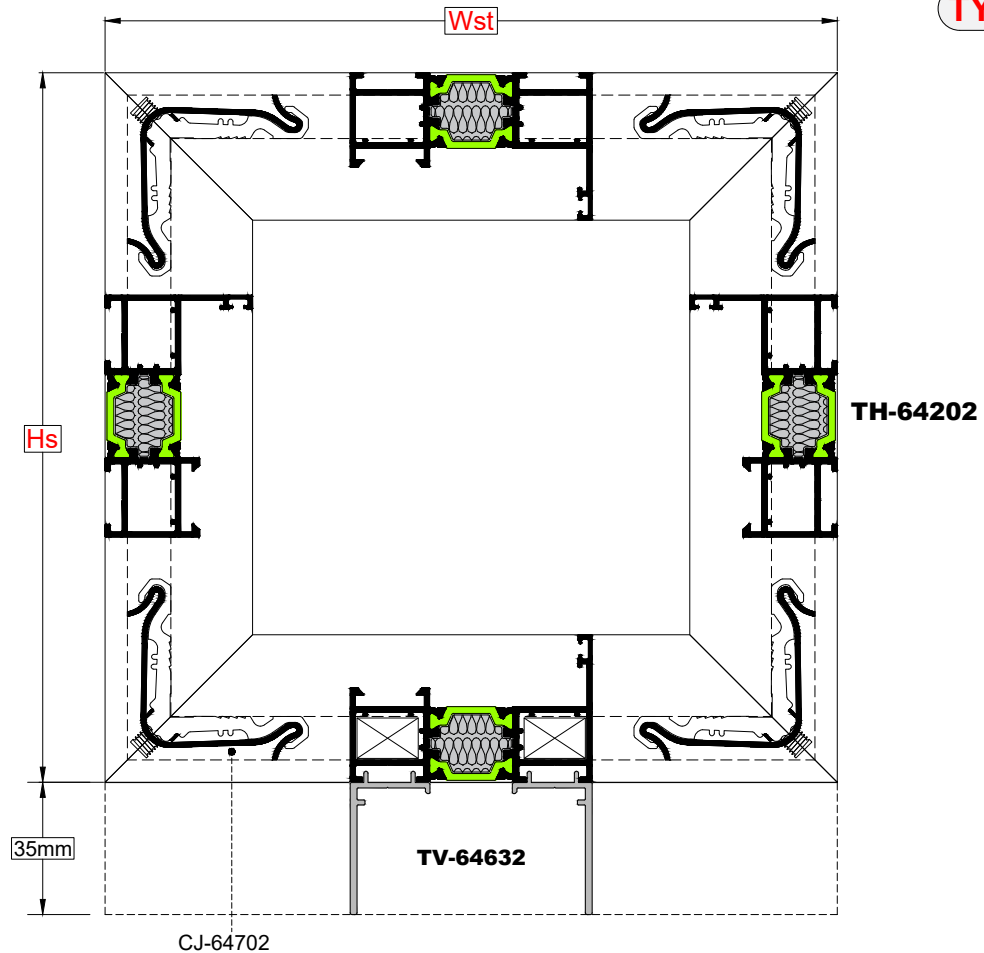
Δεύτερη Τυπολογία Φύλλου με Προσθήκη Κάτω
Second Sash Typology with Additional Bottom Profile**TYPE 2****Σημείωση:**

Στην τυπολογία **TYPE 2** χρησιμοποιείται το προφίλ TH-64202 σε όλο το φύλλο περιμετρικά και με την προσθήκη του προφίλ TV-64632 στο κάτω μέρος του φύλλου. Ορίζεται ως **Wst** το πλάτος κοπής φύλλου, το οποίο είναι ίδιο τόσο στο κάτω όσο και στο πάνω μέρος του φύλλου.

Note:

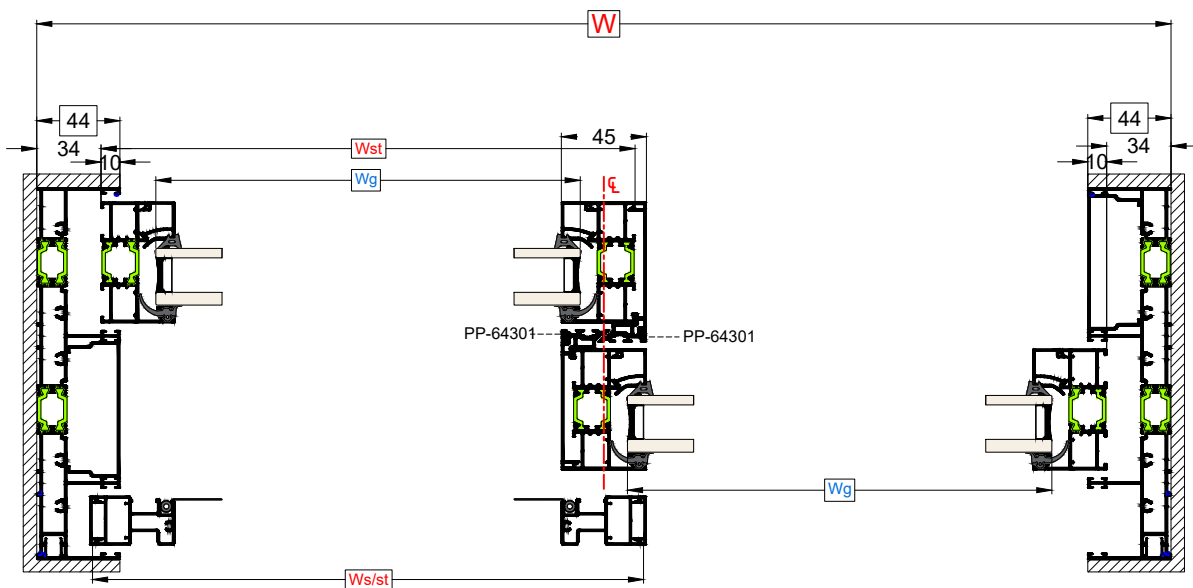
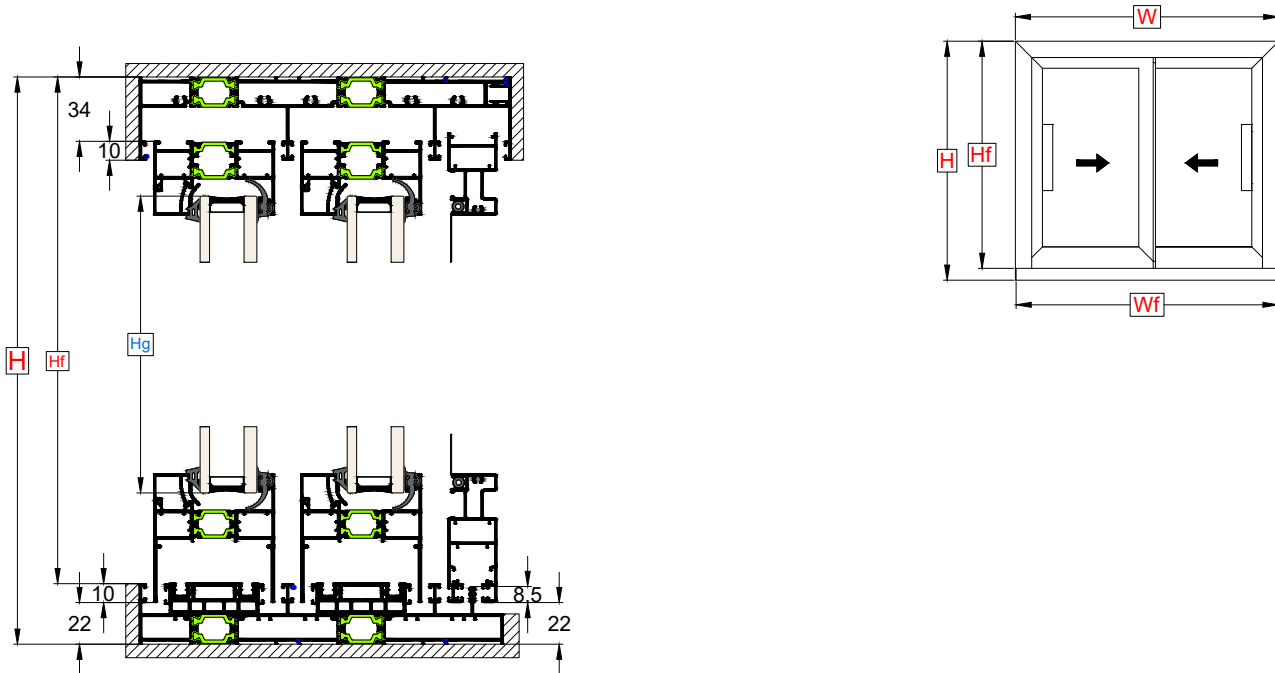

In typology **TYPE 2** the profile TH-64202 is being used on the alongside of the sash with the additional profile TV-64632 on the bottom part of it. **Wst** is defined as the cutting width of the sash which is the same on both and bottom and the top part of the sash.

Δίφυλλο Επάλληλο με Σήτα
Double Sash Successive with Insect Screen



- W = Πλάτος κατασκευής / Construction width
- H = Ύψος κατασκευής / Construction height
- Wf = Πλάτος κάτω οδηγού / Bottom rail width
- Hf = Ύψος πλαινού οδηγού / Side Rail height
- Wst = Πλάτος πάνω φύλλου / Top sash width
- Wsb = Πλάτος κάτω φύλλου / Bottom sash width
- Hs = Ύψος φύλλου / Sash height
- Hrnc = Ύψος Pvc Γάντζου / Pvc Hook Height
- Wg = Πλάτος υαλοπίνακα / Glass width
- Hg = Ύψος υαλοπίνακα / Glass height
- Ws/st = Πλάτος πάνω σήτας / Top insect screen width
- Ws/sb = Πλάτος κάτω σήτας / Bottom insect screen width
- Hs/s = Ύψος σήτας / Insect screen height

Δίφυλλο Επάλληλο με Σήτα
 Double Sash Successive with Insect Screen

Οδηγός / Guide Rail	Τύπος Υπολογισμού / Equation	Προφίλ / Profiles	Τύπος Κοπής / Cutting Type	
Πλάτος Κάτω Οδηγού / Guide Rail Width	$W_f = W - 4\text{mm}$	1		
Πλάτος Πάνω Οδηγού / Guide Top Rail Width	W	1		
Ύψος Πλαινού Οδηγού / Side Rail Height	$H_f = H - 32\text{mm}$	2		
Φύλλο Τζαμιού / Glass Sash	Τύπος Υπολογισμού / Equation	Προφίλ / Profiles	Τύπος Κοπής / Cutting Type TYPE 1	Τύπος Κοπής / Cutting Type TYPE 2
Πλάτος Φύλλου / Sash Width	$W_{sb} = \frac{W - 35\text{mm}}{2} + 58$ (TYPE 1)	TH 64201: 2 Τμχ / Pcs (TYPE 1)		
	$W_{st} = \frac{W - 35\text{mm}}{2}$ (TYPE 1 & TYPE 2)	TH 64202: 2 Τμχ / Pcs (TYPE 1) TH 64202: 4 Τμχ / Pcs (TYPE 2) TV 64632: 4 Τμχ / Pcs (TYPE 2) *		
Ύψος Φύλλου / Sash Height	$H_s = H - 85\text{mm}$ (TYPE 1) $H_s = H - 91\text{mm}$ (TYPE 2)	TH 64202: 4 Τμχ / Pcs		
PVC Γάντζου-Ύψος Καπακιού Γάντζου / Hook PVC - Hook Cover Height	Για οδηγό 44mm TH-64121	Για οδηγό 73mm TH-64120	PP 64301: 2 Τμχ / Pcs TV-64502: 2 Τμχ / Pcs	
	$H_{pvc} = H - 111\text{mm}$ TV-64502= H_{pvc}	$H_{pvc} = H - 140\text{mm}$ TV-64502= H_{pvc}		
Υαλοπίνακας / Glazing	Πλάτος Υαλοπίνακα / Glazing Width (Wg) (mm)	$W_g = W_{st} - 58\text{mm}$	2	
	Ύψος Υαλοπίνακα / Glazing Height (Hg) (mm)	$H_g = H_s - 58\text{mm}$		
Φύλλο Σήτας / Insect Screen Sash	Τύπος Υπολογισμού / Equation	Προφίλ / Profiles	Τύπος Κοπής / Cutting Type	
Πλάτος Σήτας / Insect Screen Width	$W_{s/st} = W_{st} + 9\text{mm}$ $W_{s/sb} = W_{st} + 58\text{mm}$	TV 64203: 1 Τμχ / Pcs TV 64204: 1 Τμχ / Pcs		
Ύψος Σήτας / Insect Screen Height	$H_{s/s} = H_s + 9\text{mm}$	TH 64204: 2 Τμχ / Pcs		

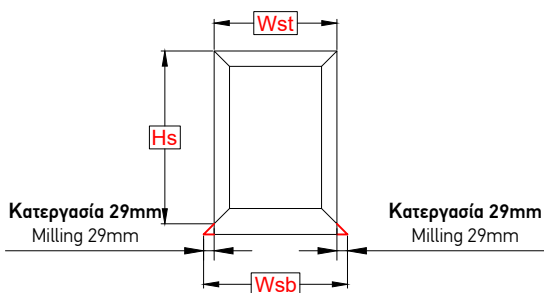
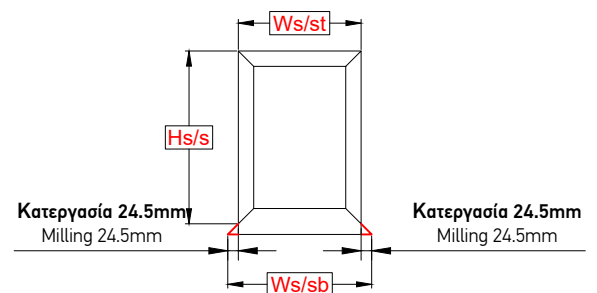
Υπόδειγμα Φύλλου Τζαμιού
 Glass Sash Model

Υπόδειγμα Φύλλου Σήτας
 Insect Screen Sash Model

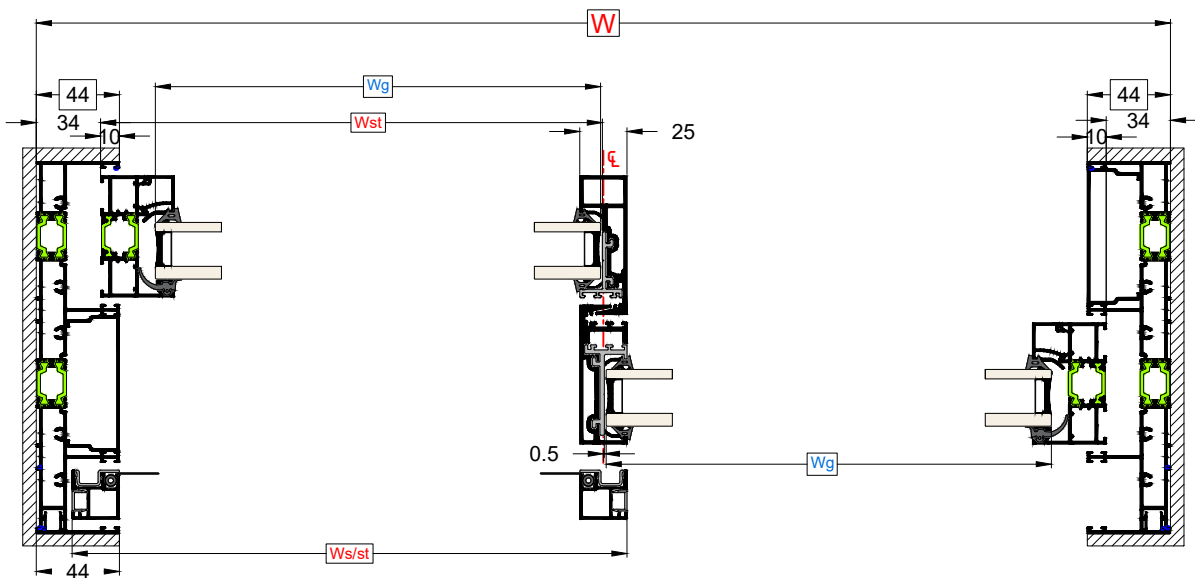
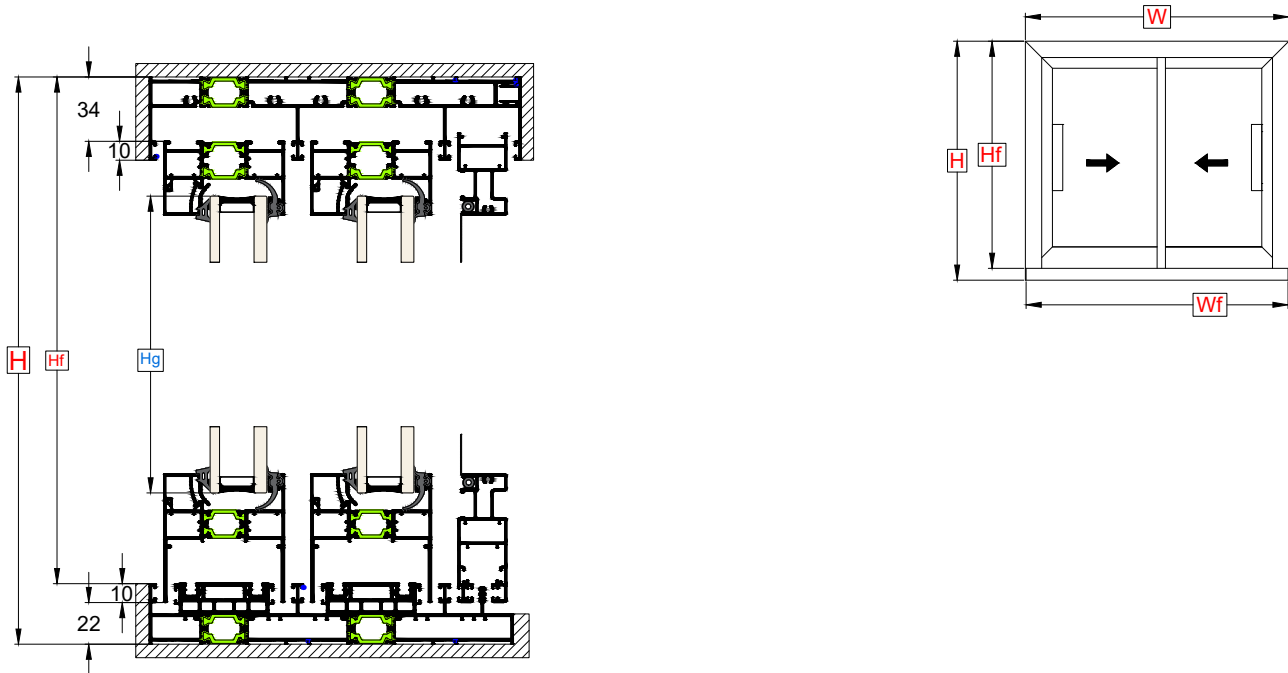
Δίφυλλο Επάλληλο με Σήτα | Στενός Γάντζος 25mm
Double Sash Successive with Insect Screen | Interlock 25mm



- W = Πλάτος κατασκευής / Construction width
- H = Ύψος κατασκευής / Construction height
- Wf = Πλάτος κάτω οδηγού / Bottom rail width
- Hf = Ύψος πλαινού οδηγού / Side Rail height
- Wst = Πλάτος πάνω φύλλου / Top sash width
- Wsb = Πλάτος κάτω φύλλου / Bottom sash width
- Hs = Ύψος φύλλου / Sash height
- Hnh = Ύψος Γάντζου / Hook height
- Hpnc = Ύψος Pvc Γάντζου / Pvc Hook Height
- Wg = Πλάτος υαλοπίνακα / Glass width
- Hg = Ύψος υαλοπίνακα / Glass height
- Ws/s = Πλάτος πάνω-κάτω σήτας / Top-Bottom insect screen width
- Hs/s = Ύψος σήτας / Insect screen height

Δίφυλλο Επάλληλο με Σήτα | Στενό Γάντζο 25mm
 Double Sash Successive with Insect Screen | Interlock 25mm

Οδηγός / Guide Rail	Τύπος Υπολογισμού / Equation	Προφίλ / Profiles	Τύπος Κοπής / Cutting Type	
Πλάτος Κάτω Οδηγού / Guide Rail Width	$W_f = W - 4\text{mm}$	1		
Πλάτος Πάνω Οδηγού / Guide Top Rail Width	W	1		
Ύψος Πλαινού Οδηγού / Side Rail Height	$H_f = H - 32\text{mm}$	2		
Φύλλο Τζαμιού / Glass Sash	Τύπος Υπολογισμού / Equation	Προφίλ / Profiles	Τύπος Κοπής / Cutting Type TYPE 1	Τύπος Κοπής / Cutting Type TYPE 2
Πλάτος Φύλλου / Sash Width	$W_{sb} = \frac{W - 69\text{mm}}{2} + 29$ (TYPE 1)	TH 64201: 2 Τμχ / Pcs (TYPE 1)		
	$W_{st} = \frac{W - 69\text{mm}}{2}$ (TYPE 1 & TYPE 2)	TH 64202: 2 Τμχ / Pcs (TYPE 1) TH 64202: 4 Τμχ / Pcs (TYPE 2) TV 64632: 4 Τμχ / Pcs (TYPE 2) *		
Ύψος Φύλλου / Sash Height	$H_s = H - 85\text{mm}$ (TYPE 1) $H_s = H - 91\text{mm}$ (TYPE 2)	TH 64202: 2 Τμχ / Pcs		
Ύψος Στενού Γάντζου / Narrow Hook Height	$H_{nh} = H_s + 24.5\text{mm}$	TV 64513: 1 Τμχ / Pcs TV 64514: 1 Τμχ / Pcs		
PVC Γάντζου / Hook PVC	PP 80303 / PP 12301 = $H_{nh} - 27.5\text{mm}$	PP 80303: 1 Τμχ / Pcs PP 12301: 1 Τμχ / Pcs		
Υαλοπίνακας / Glazing	Πλάτος Υαλοπίνακα / Glazing Width (Wg) (mm)	$W_g = W_{st} - 30\text{mm}$	2	
	Ύψος Υαλοπίνακα / Glazing Height (Hg) (mm)	$H_g = H_s - 58\text{mm}$		
Φύλλο Σήτας / Insect Screen Sash	Τύπος Υπολογισμού / Equation	Προφίλ / Profiles	Τύπος Κοπής / Cutting Type	
Πλάτος Σήτας / Insect Screen Width	$W_{s/s} = W_{st} - 22\text{mm}$	TV 64203: 1 Τμχ / Pcs TV 64204: 1 Τμχ / Pcs		
Ύψος Σήτας / Insect Screen Height	$H_{s/s} = H_s + 6.5\text{mm}$	TH 64624: 2 Τμχ / Pcs		

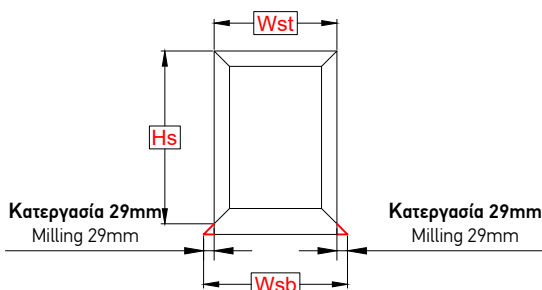
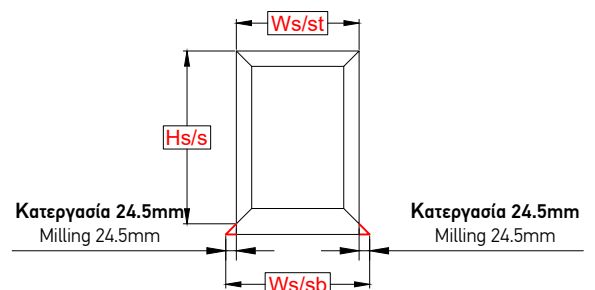

Υπόδειγμα Φύλλου Τζαμιού
 Glass Sash Model

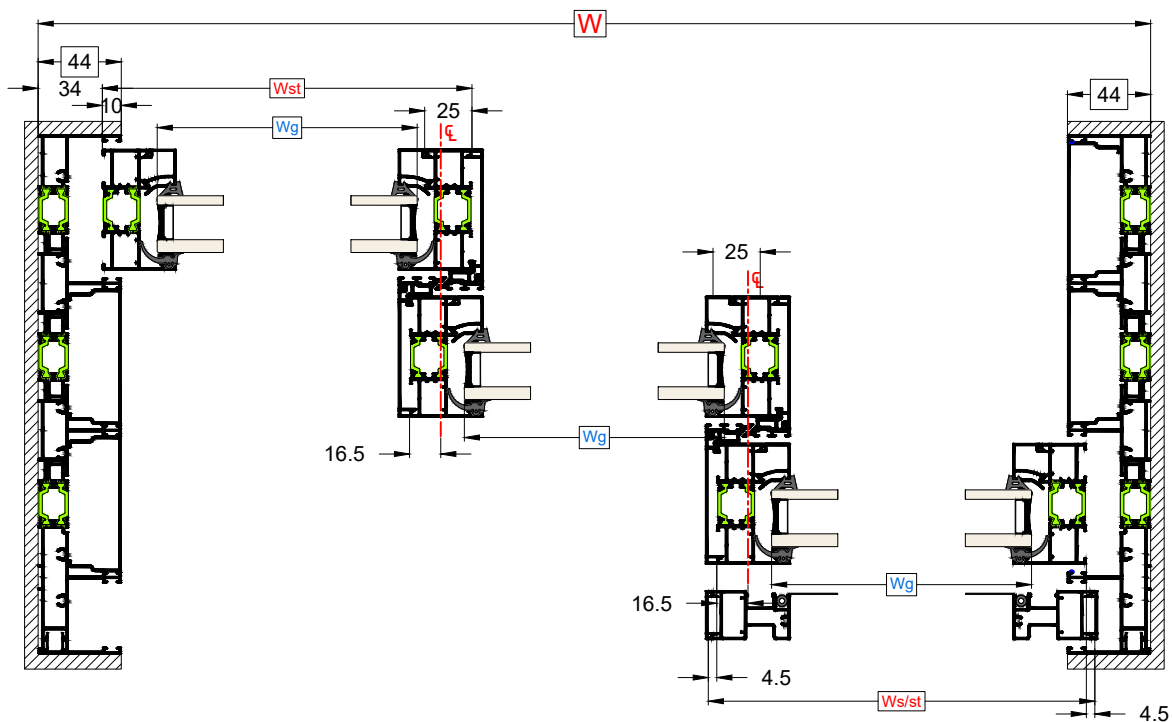
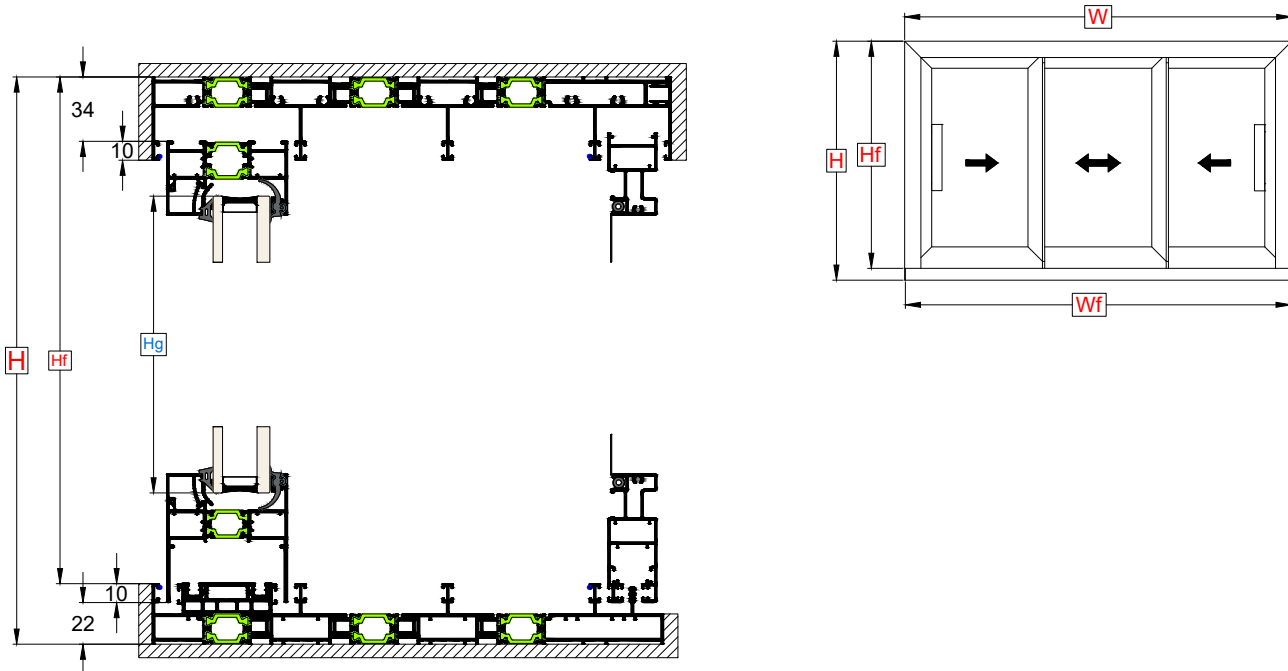
Υπόδειγμα Φύλλου Σήτας
 Insect Screen Sash Model

Τρίφυλλο Επάλληλο με Σήτα
Triple Sash with Insect Screen



- W** = Πλάτος κατασκευής / Construction width
- H** = Ύψος κατασκευής / Construction height
- Wf** = Πλάτος κάτω οδηγού / Bottom rail width
- Hf** = Ύψος πλαινού οδηγού / Side Rail height
- Wst** = Πλάτος πάνω φύλλου / Top sash width
- Wsb** = Πλάτος κάτω φύλλου / Bottom sash width
- Hs** = Ύψος φύλλου / Sash height
- Hrnc** = Ύψος Ρvc Γάντζου / Rvc Hook Height
- Wg** = Πλάτος υαλοπίνακα / Glass width
- Hg** = Ύψος υαλοπίνακα / Glass height
- Ws/st** = Πλάτος πάνω σήτας / Top insect screen width
- Ws/sb** = Πλάτος κάτω σήτας / Bottom insect screen width
- Hs/s** = Ύψος σήτας / Insect screen height

Τρίφυλλο Επάλληλο με Σήτα
 Triple Sash with Insect Screen

Οδηγός / Guide Rail	Τύπος Υπολογισμού / Equation	Προφίλ / Profiles	Τύπος Κοπής / Cutting Type	
Πλάτος Κάτω Οδηγού / Guide Rail Width	$Wf = W - 4\text{mm}$	1		
Πλάτος Πάνω Οδηγού / Guide Top Rail Width	W	1		
Ύψος Πλαινού Οδηγού / Side Rail Height	$Hf = H - 32\text{mm}$	2		
Φύλλο Τζαμιού / Glass Sash	Τύπος Υπολογισμού / Equation	Προφίλ / Profiles	Τύπος Κοπής / Cutting Type TYPE 1	Τύπος Κοπής / Cutting Type TYPE 2
Πλάτος Φύλλου / Sash Width	$Wsb = \frac{W - 2\text{mm}}{3} + 58$ (TYPE 1)	TH 64201: 3 Τμχ / Pcs (TYPE 1)		
	$Wst = \frac{W - 2\text{mm}}{3}$ (TYPE 1 & TYPE 2)	TH 64202: 3 Τμχ / Pcs (TYPE 1) TH 64202: 6 Τμχ / Pcs (TYPE 2) TV 64632: 6 Τμχ / Pcs (TYPE 2) *		
Ύψος Φύλλου / Sash Height	$Hs = H - 85\text{mm}$ (TYPE 1) $Hs = H - 91\text{mm}$ (TYPE 2)	TH 64202: 6 Τμχ / Pcs		
PVC Γάντζου-Ύψος Καπακιού Γάντζου / Hook PVC - Hook Cover Height	Για οδηγό 44mm TH-64121	Για οδηγό 73mm TH-64120	PP 64301: 4 Τμχ / Pcs	
	$H_{pvc} = H - 111\text{mm}$ TV-64502= H_{pvc}	$H_{pvc} = H - 140\text{mm}$ TV-64502= H_{pvc}		
Υαλοπίνακας / Glazing	Πλάτος Υαλοπίνακα / Glazing Width (Wg) (mm)	$Wg = Wst - 58\text{mm}$	3	
	Ύψος Υαλοπίνακα / Glazing Height (Hg) (mm)	$Hg = Hs - 58\text{mm}$		
Φύλλο Σήτας / Insect Screen Sash	Τύπος Υπολογισμού / Equation	Προφίλ / Profiles	Τύπος Κοπής / Cutting Type	
Πλάτος Σήτας / Insect Screen Width	$Ws/st = Wst + 9\text{mm}$ $Ws/sb = Wst + 58\text{mm}$	TV 64203: 1 Τμχ / Pcs TV 64204: 1 Τμχ / Pcs		
Ύψος Σήτας / Insect Screen Height	$Hs/s = Hs + 9\text{mm}$	TH 64204: 2 Τμχ / Pcs		

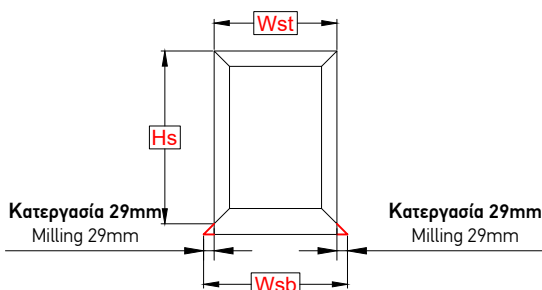
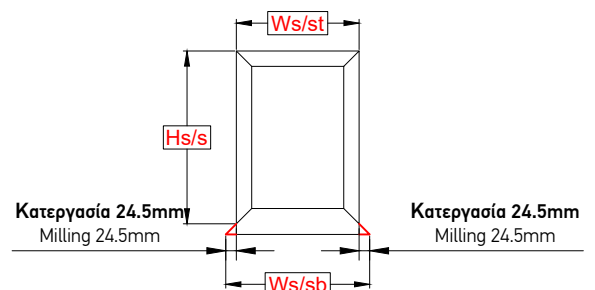
Υπόδειγμα Φύλλου Τζαμιού
 Glass Sash Model

Υπόδειγμα Φύλλου Σήτας
 Insect Screen Sash Model

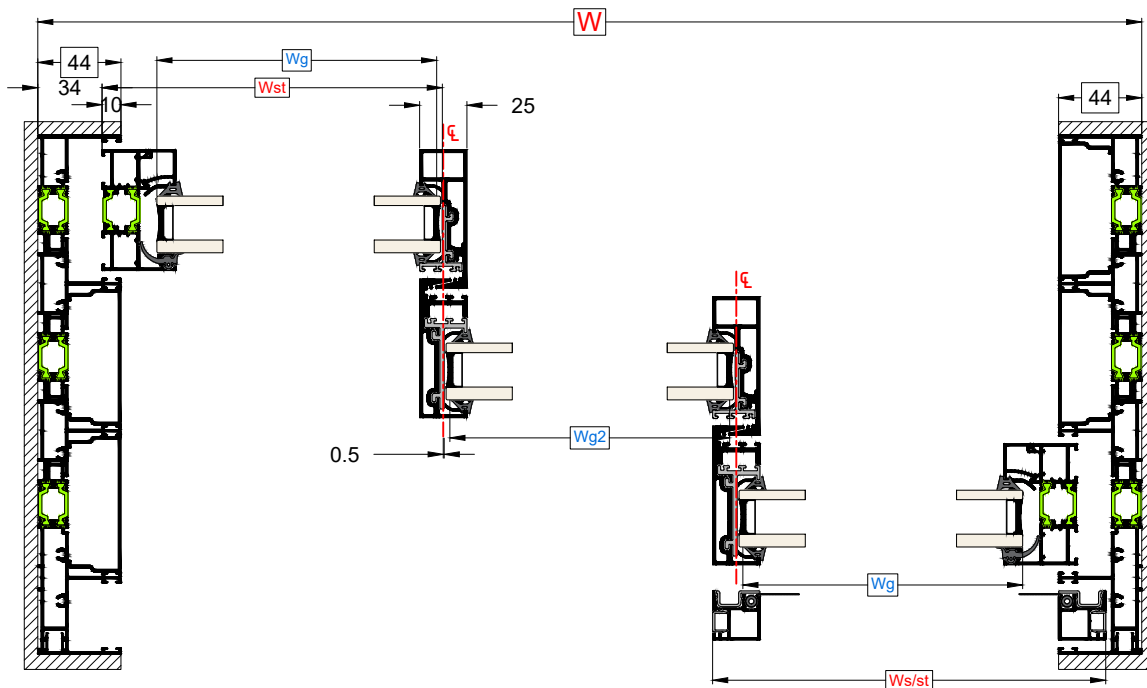
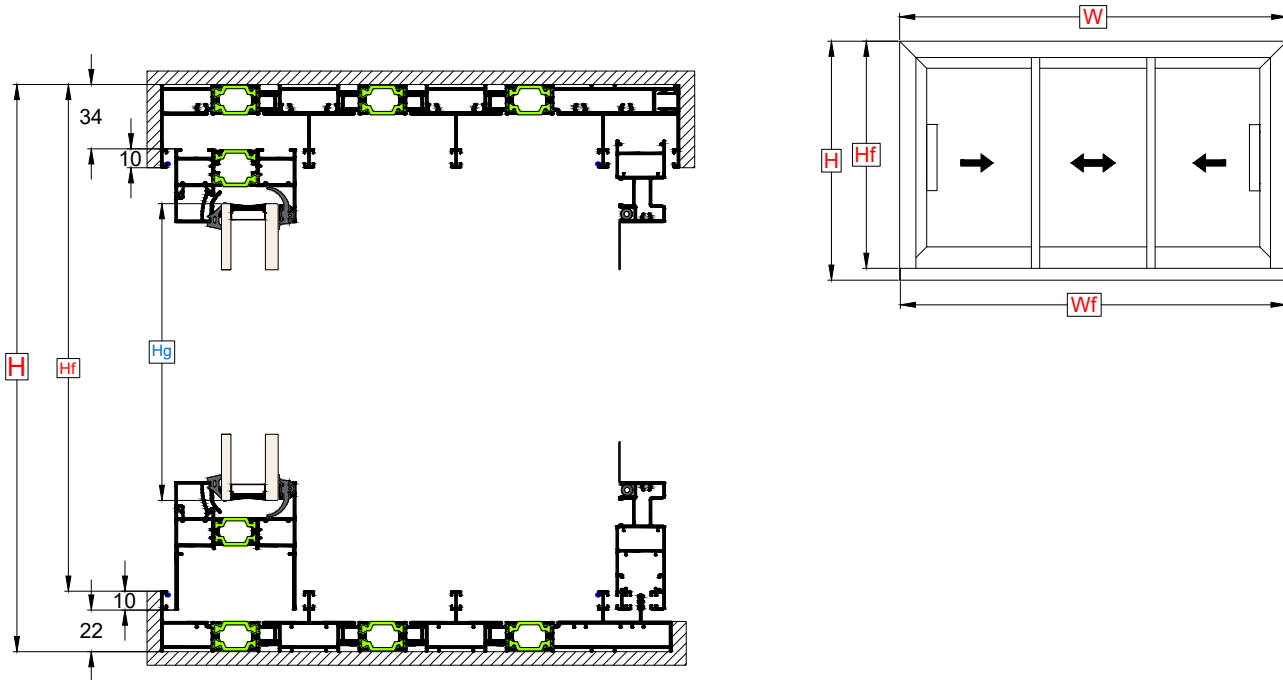
Τρίφυλλο Επάλληλο με Σήτα | Στενός Γάντζος 25mm
Triple Sash Successive with Insect Screen | Interlock 25mm



- W = Πλάτος κατασκευής / Construction width
- H = Ύψος κατασκευής / Construction height
- Wf = Πλάτος κάτω οδηγού / Bottom rail width
- Hf = Ύψος πλαινού οδηγού / Side Rail height
- Wst = Πλάτος πάνω φύλλου / Top sash width
- Wsb = Πλάτος κάτω φύλλου / Bottom sash width
- Wst2 = Πλάτος μεσαίου φύλλου / Middle sash width
- Hs = Ύψος φύλλου / Sash height
- Hnh = Ύψος Γάντζου / Hook height
- Hrnc = Ύψος Ρvc Γάντζου / Ρvc Hook Height
- Wg = Πλάτος υαλοπίνακα / Glass width
- Hg = Ύψος υαλοπίνακα / Glass height
- Ws/s = Πλάτος πάνω-κάτω σήτας / Top-Bottom insect screen width
- Hs/s = Ύψος σήτας / Insect screen height

Τρίφυλλο Επάλληλο με Σήτα | Στενός Γάντζος 25mm Triple Sash Successive with Insect Screen | Interlock 25mm

Οδηγός / Guide Rail	Τύπος Υπολογισμού / Equation	Προφίλ / Profiles	Τύπος Κοπής / Cutting Type	
Πλάτος Κάτω Οδηγού / Guide Rail Width	$W_f = W - 4\text{mm}$	1		
Πλάτος Πάνω Οδηγού / Guide Top Rail Width	W	1		
Ύψος Πλαινού Οδηγού / Side Rail Height	$H_f = H - 32\text{mm}$	2		
Φύλλο Τζαμιού / Glass Sash	Τύπος Υπολογισμού / Equation	Προφίλ / Profiles	Τύπος Κοπής / Cutting Type TYPE 1	Τύπος Κοπής / Cutting Type TYPE 2
Πλάτος Φύλλου / Sash Width	$W_{sb} = \frac{W - 44\text{mm}}{3} + 29$ (TYPE 1)	TH 64201: 3 Τμχ / Pcs (TYPE 1)		
	$W_{st} = \frac{W - 44\text{mm}}{3}$ (TYPE 1 & TYPE 2)	TH 64202: 3 Τμχ / Pcs (TYPE 1) TH 64202: 6 Τμχ / Pcs (TYPE 2) TV 64632: 6 Τμχ / Pcs (TYPE 2) *		
Πλάτος Μεσαίου Φύλλου / Middle Sash Width	$W_{st2} = \frac{W_f - 122\text{mm}}{3}$	TH 64201: 1 Τμχ / Pcs TH 64202: 1 Τμχ / Pcs		
Ύψος Φύλλου / Sash Height	$H_s = H - 85\text{mm}$ (TYPE 1) $H_s = H - 91\text{mm}$ (TYPE 2)	TH 64202: 2 Τμχ / Pcs		
Ύψος Στενού Γάντζου / Narrow Hook Height	$H_{nh} = H_s + 24.5\text{mm}$	TV 64513: 2 Τμχ / Pcs TV 64514: 2 Τμχ / Pcs		
PVC Γάντζου / Hook PVC	PP 80303 / PP 12301 = $H_{nh} - 27.5\text{mm}$	PP 80303: 2 Τμχ / Pcs PP 12301: 2 Τμχ / Pcs		
Υαλοπίνακας / Glazing	Πλάτος Υαλοπίνακα / Glazing Width (Wg) (mm)	$W_g = W_{st} - 30\text{mm}$ $W_{g2} = W_{st2} - 2\text{mm}$	3	
	Ύψος Υαλοπίνακα / Glazing Height (Hg) (mm)	$H_g = H_s - 58\text{mm}$		

Φύλλο Σήτας / Insect Screen Sash	Τύπος Υπολογισμού / Equation	Προφίλ / Profiles	Τύπος Κοπής / Cutting Type
Πλάτος Σήτας / Insect Screen Width	$W_{s/s} = W_{st} - 22\text{mm}$	TV 64203: 1 Τμχ / Pcs TV 64204: 1 Τμχ / Pcs	
Ύψος Σήτας / Insect Screen Height	$H_{s/s} = H_s + 6.5\text{mm}$	TH 64624: 2 Τμχ / Pcs	

Υπόδειγμα Φύλλου Τζαμιού
Glass Sash Model

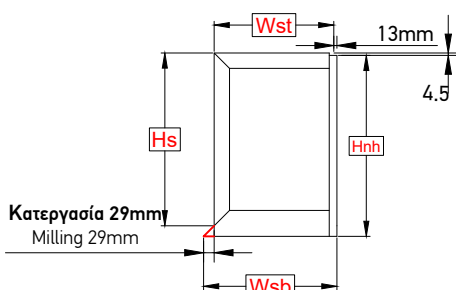

Υπόδειγμα Μεσαίου Φύλλου Τζαμιού
Middle Glass Sash Model

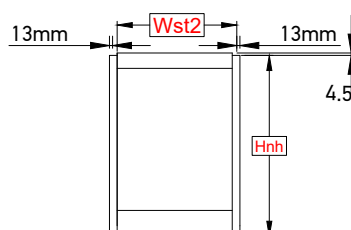

Υπόδειγμα Φύλλου Σήτας
Insect Screen Sash Model

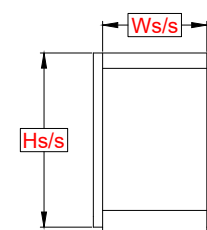

Τετράφυλλο Επάλληλο
Quadruple Sash Successive

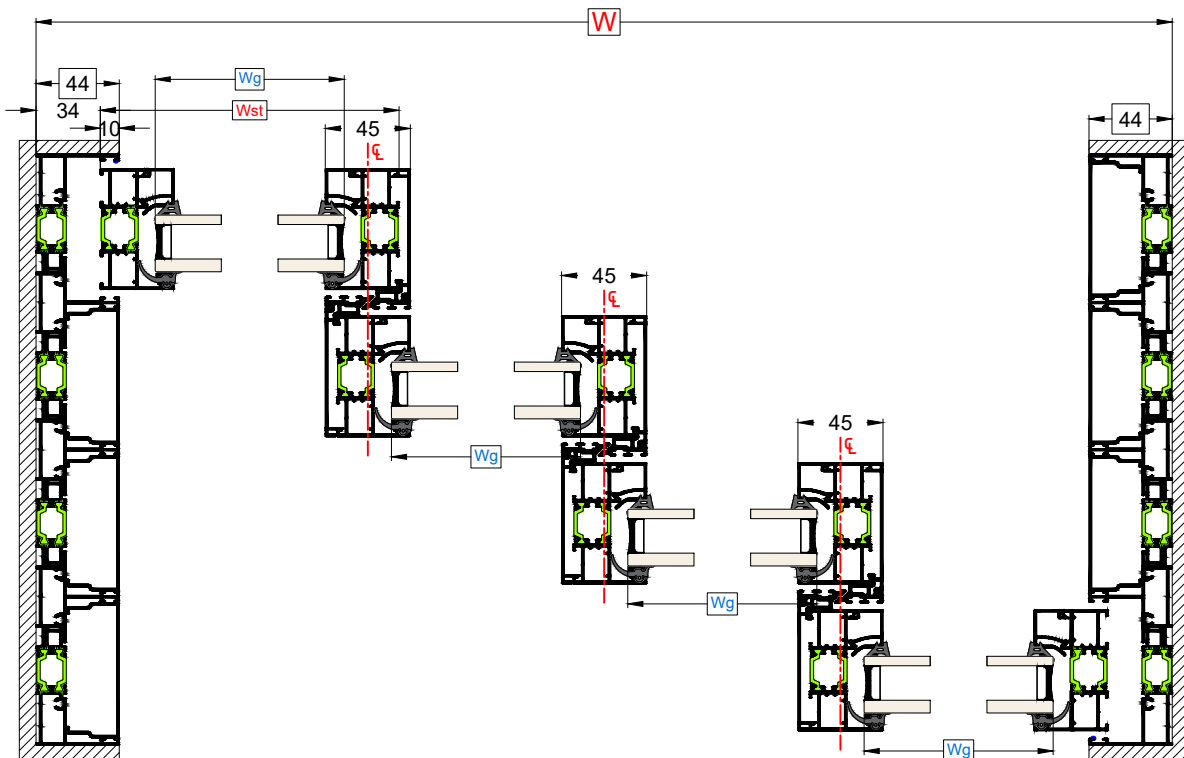
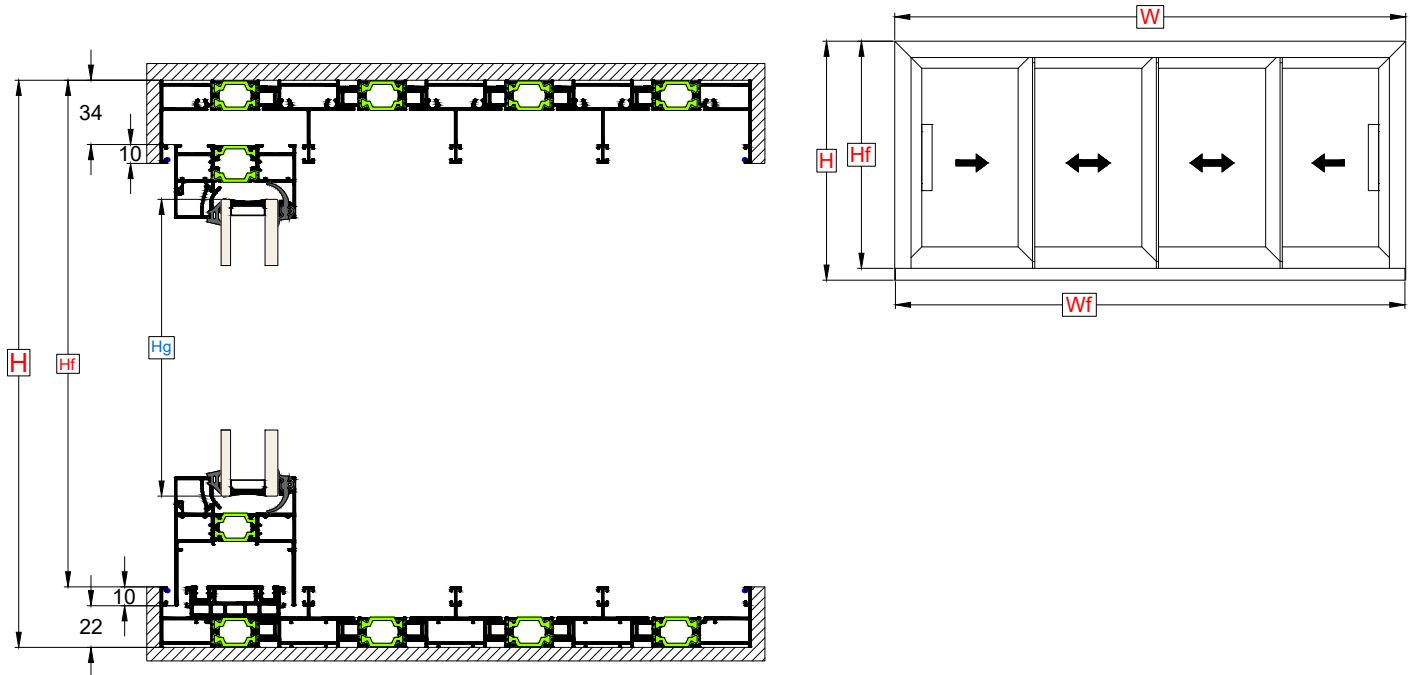

- W = Πλάτος κατασκευής / Construction width
- H = Ύψος κατασκευής / Construction height
- Wf = Πλάτος κάτω οδηγού / Bottom rail width
- Hf = Ύψος πλαινού οδηγού / Side Rail height
- Wst = Πλάτος πάνω φύλλου / Top sash width
- Wsb = Πλάτος κάτω φύλλου / Bottom sash width
- Hs = Ύψος φύλλου / Sash height
- Hrnc = Ύψος Pvc Γάντζου / Pvc Hook Height
- Wg = Πλάτος υαλοπίνακα / Glass width
- Hg = Ύψος υαλοπίνακα / Glass height

Τετράφυλλο Επάλληλο
 Quadruple Sash Successive

Οδηγός / Guide Rail	Τύπος Υπολογισμού / Equation	Προφίλ / Profiles	Τύπος Κοπής / Cutting Type	
Πλάτος Κάτω Οδηγού / Guide Rail Width	$Wf = W - 4\text{mm}$	1		
Πλάτος Πάνω Οδηγού / Guide Top Rail Width	W	1		
Ύψος Πλαινού Οδηγού / Side Rail Height	$Hf = H - 32\text{mm}$	2		
Φύλλο Τζαμιού / Glass Sash	Τύπος Υπολογισμού / Equation	Προφίλ / Profiles	Τύπος Κοπής / Cutting Type TYPE 1	Τύπος Κοπής / Cutting Type TYPE 2
Πλάτος Φύλλου / Sash Width	$Wsb = \frac{W + 31\text{mm}}{4} + 58$ (TYPE 1)	TH 64201: 4 Τμχ / Pcs (TYPE 1)		
	$Wst = \frac{W + 31\text{mm}}{4}$ (TYPE 1 & TYPE 2)	TH 64202: 4 Τμχ / Pcs (TYPE 1) TH 64202: 8 Τμχ / Pcs (TYPE 2) TV 64632: 8 Τμχ / Pcs (TYPE 2) *		
Ύψος Φύλλου / Sash Height	$Hs = H - 85\text{mm}$ (TYPE 1) $Hs = H - 91\text{mm}$ (TYPE 2)	TH 64202: 8 Τμχ / Pcs		
PVC Γάντζου-Ύψος Καπακιού Γάντζου / Hook PVC - Hook Cover Height	Για οδηγό 44mm TH-64121	Για οδηγό 73mm TH-64120	PP 64301: 6 Τμχ / Pcs	
	$H_{pvc} = H - 111\text{mm}$ TV-64502 = H_{pvc}	$H_{pvc} = H - 140\text{mm}$ TV-64502 = H_{pvc}		
Υαλοπίνακας / Glazing	Πλάτος Υαλοπίνακα / Glazing Width (Wg) (mm)	$Wg = Wst - 58\text{mm}$	4	
	Ύψος Υαλοπίνακα / Glazing Height (Hg) (mm)	$Hg = Hs - 58\text{mm}$		

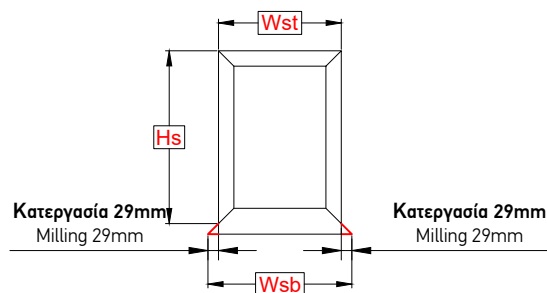
Υπόδειγμα Φύλλου Τζαμιού
 Glass Sash Model

Τετράφυλλο Επάλληλο | Στενός Γάντζος 25mm
Quadruple Sash Successive | Interlock 25mm

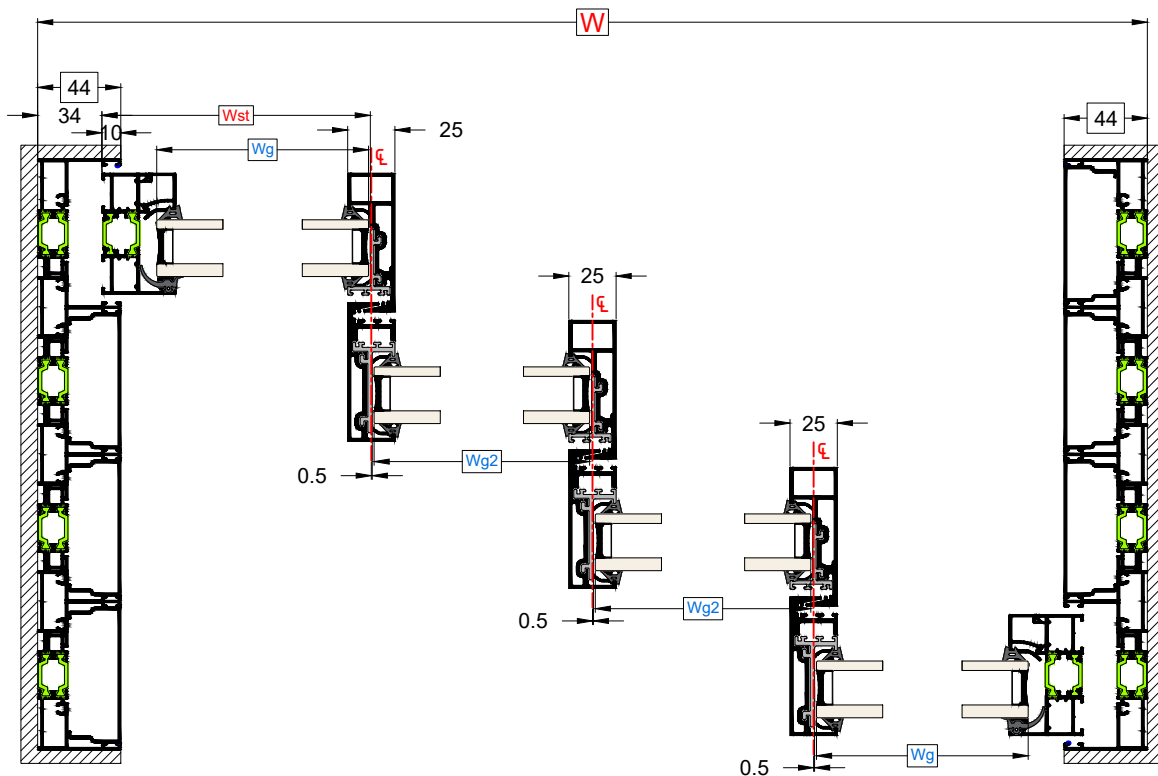
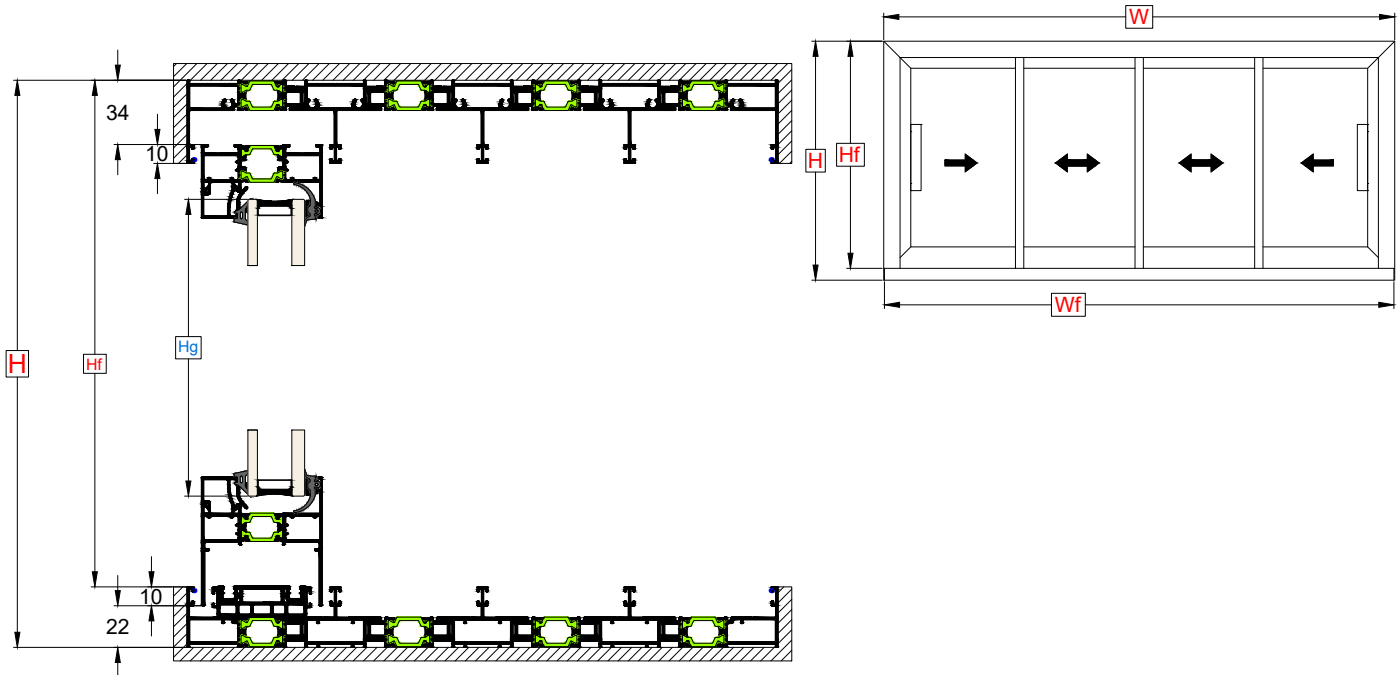

- W = Πλάτος κατασκευής / Construction width
- H = Ύψος κατασκευής / Construction height
- Wf = Πλάτος κάτω οδηγού / Bottom rail width
- Hf = Ύψος πλαινού οδηγού / Side Rail height
- Wst = Πλάτος πάνω φύλλου / Top sash width
- Wst2 = Πλάτος μεσαίου φύλλου / Middle Sash width
- Wsb = Πλάτος κάτω φύλλου / Bottom sash width
- Hs = Ύψος φύλλου / Sash height
- Hnh = Ύψος Στενού Γάντζου / Narrow Hook Height
- Hrnc = Ύψος Pvc Γάντζου / Pvc Hook Height
- Wg = Πλάτος υαλοπίνακα / Glass width
- Hg = Ύψος υαλοπίνακα / Glass height

Τετράφυλλο Επάλληλο | Στενός Γάντζος 25mm
 Quadruple Sash Successive | Interlock 25mm

Οδηγός / Guide Rail	Τύπος Υπολογισμού / Equation	Προφίλ / Profiles	Τύπος Κοπής / Cutting Type	
Πλάτος Κάτω Οδηγού / Guide Rail Width	$Wf = W - 4mm$	1		
Πλάτος Πάνω Οδηγού / Guide Top Rail Width	W	1		
Ύψος Πλαινού Οδηγού / Side Rail Height	$Hf = H - 32mm$	2		
Φύλλο Τζαμιού / Glass Sash	Τύπος Υπολογισμού / Equation	Προφίλ / Profiles	Τύπος Κοπής / Cutting Type TYPE 1	Τύπος Κοπής / Cutting Type TYPE 2
Πλάτος Φύλλου / Sash Width	$Wsb = \frac{W - 19mm}{4} + 29$ (TYPE 1)	TH 64201: 4 Τμχ / Pcs (TYPE 1)		
	$Wst = \frac{W - 19mm}{4}$ (TYPE 1 & TYPE 2)	TH 64202: 4 Τμχ / Pcs (TYPE 1) TH 64202: 8 Τμχ / Pcs (TYPE 2) TV 64632: 8 Τμχ / Pcs (TYPE 2) *		
Πλάτος Μεσαίου Φύλλου / Middle Sash Width	$Wst2 = \frac{Wf - 123mm}{4}$	TH 64201: 2 Τμχ / Pcs TH 64202: 2 Τμχ / Pcs		
Ύψος Φύλλου / Sash Height	$Hs = H - 85mm$ (TYPE 1) $Hs = H - 91mm$ (TYPE 2)	TH 64202: 2 Τμχ / Pcs		
Ύψος Στενού Γάντζου / Narrow Hook Height	$Hnh = Hs + 24.5mm$	TV 64513: 3 Τμχ / Pcs TV 64514: 3 Τμχ / Pcs		
PVC Γάντζου / Hook PVC	PP 80303 / PP 12301 = $Hnh - 27.5mm$	PP 80303: 3 Τμχ / Pcs PP 12301: 3 Τμχ / Pcs		
Υαλοπίνακας / Glazing	Πλάτος Υαλοπίνακα / Glazing Width (Wg) (mm)	$Wg = Wst - 30mm$ $Wg2 = Wst2 - 2mm$	4	
	Ύψος Υαλοπίνακα / Glazing Height (Hg) (mm)	$Hg = Hs - 58mm$		

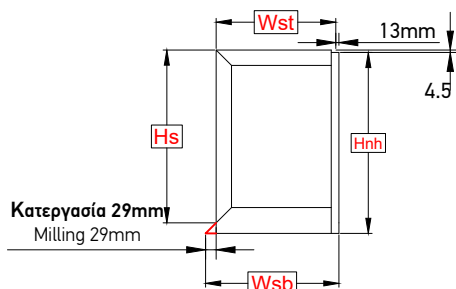
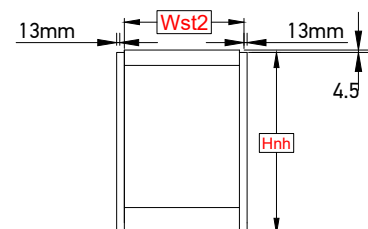



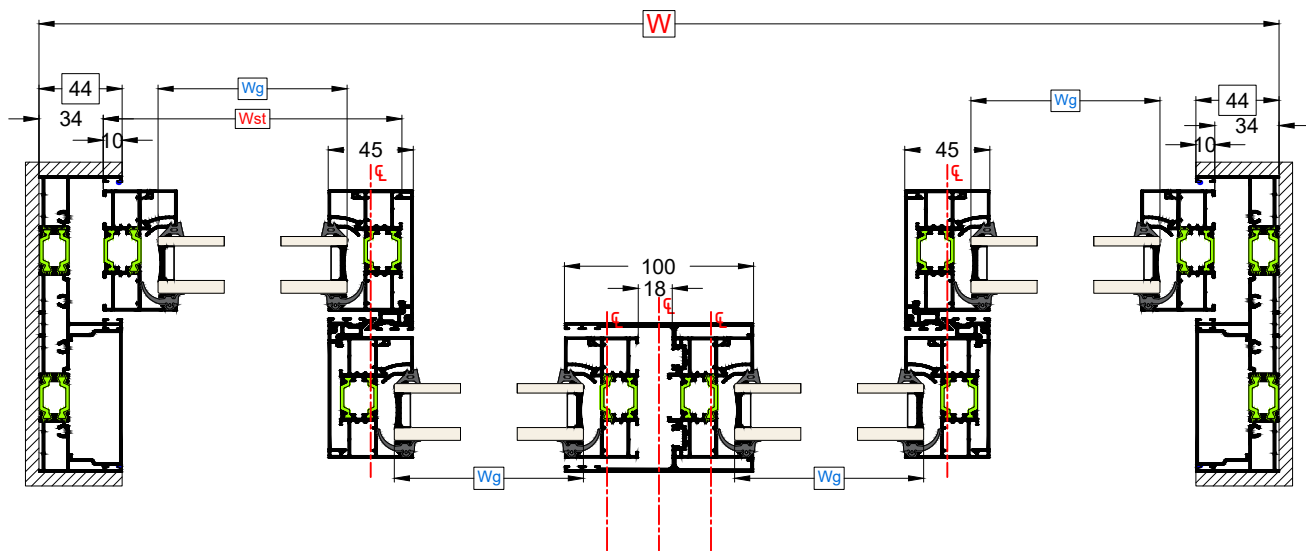
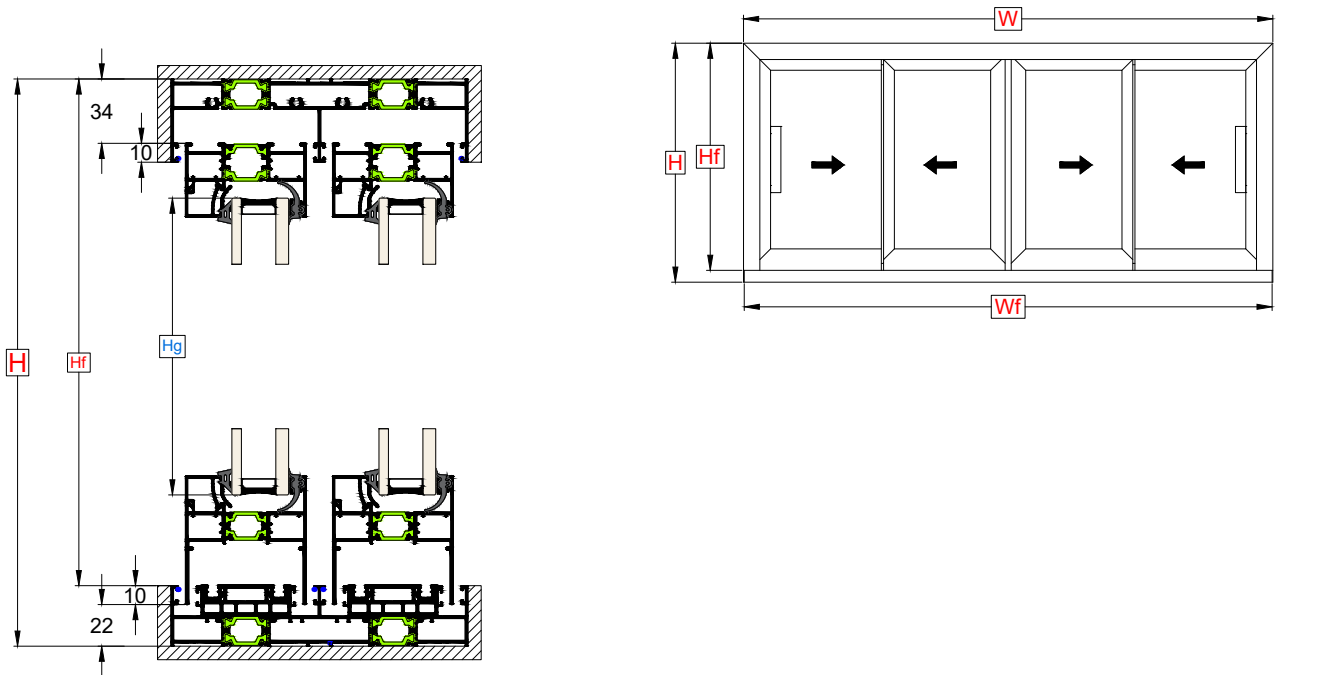







Υπόδειγμα Φύλλου Τζαμιού
 Glass Sash Model

Υπόδειγμα Μεσαίου Φύλλου Τζαμιού
 Middle Glass Sash Model

Τετράφυλλο Επάλληλο Φιλιτό
Quadruple Sash Successive with Meeting Sashes



- W = Πλάτος κατασκευής / Construction width
- H = Ύψος κατασκευής / Construction height
- Wf = Πλάτος κάτω οδηγού / Bottom rail width
- Hf = Ύψος πλαινού οδηγού / Side Rail height
- Wst = Πλάτος πάνω φύλλου / Top sash width
- Wsb = Πλάτος κάτω φύλλου / Bottom sash width
- Hs = Ύψος φύλλου / Sash height
- Pvc = Ύψος Pvc Γάντζου / Pvc Hook Height
- Hap = Ύψος Μπινί / Adjoining Profile Height
- Wg = Πλάτος υαλοπίνακα / Glass width
- Hg = Ύψος υαλοπίνακα / Glass height

Τετράφυλλο Επάλληλο Φιλιτό
Quadruple Sash Successive with Meeting Sashes

Οδηγός / Guide Rail	Τύπος Υπολογισμού / Equation	Προφίλ / Profiles	Τύπος Κοπής / Cutting Type	
Πλάτος Κάτω Οδηγού / Guide Rail Width	$W_f = W - 4\text{mm}$	1		
Πλάτος Πάνω Οδηγού / Guide Top Rail Width	W	1		
Ύψος Πλαινού Οδηγού / Side Rail Height	$H_f = H - 32\text{mm}$	2		
Φύλλο Τζαμιού / Glass Sash	Τύπος Υπολογισμού / Equation	Προφίλ / Profiles	Τύπος Κοπής / Cutting Type TYPE 1	Τύπος Κοπής / Cutting Type TYPE 2
Πλάτος Φύλλου / Sash Width	$W_{sb} = \frac{W - 24\text{mm}}{4} + 58$ (TYPE 1)	TH 64201: 4 Τμχ / Pcs (TYPE 1)		
	$W_{st} = \frac{W - 24\text{mm}}{4}$ (TYPE 1 & TYPE 2)	TH 64202: 4 Τμχ / Pcs (TYPE 1) TH 64202: 8 Τμχ / Pcs (TYPE 2) TV 64632: 8 Τμχ / Pcs (TYPE 2) *		
Ύψος Φύλλου / Sash Height	$H_s = H - 85\text{mm}$ (TYPE 1) $H_s = H - 91\text{mm}$ (TYPE 2)	TH 64202: 8 Τμχ / Pcs		
Μπινί Φύλλου Τζαμιού / Adjoining Profile for Glass Sash	$H_{ap} = H_s - 5\text{mm}$	TV 64306: 2 Τμχ / Pcs		
PVC Γάντζου-Ύψος Καπακιού Γάντζου / Hook PVC - Hook Cover Height	Για οδηγό 44mm TH-64121	Για οδηγό 73mm TH-64120	PP 64301: 4 Τμχ / Pcs	
	$H_{pvc} = H - 111\text{mm}$ TV-64502= H_{pvc}	$H_{pvc} = H - 140\text{mm}$ TV-64502= H_{pvc}		
Υαλοπίνακας / Glazing	Πλάτος Υαλοπίνακα / Glazing Width (Wg) (mm)	$W_g = W_{st} - 58\text{mm}$	4	
	Ύψος Υαλοπίνακα / Glazing Height (Hg) (mm)	$H_g = H_s - 58\text{mm}$		

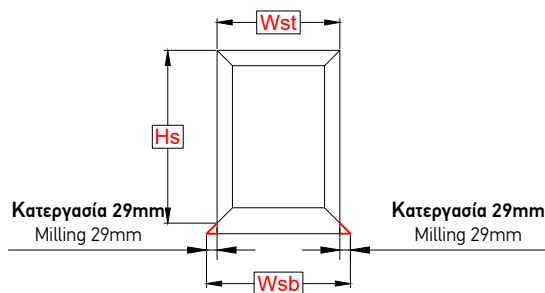
Υπόδειγμα Φύλλου Τζαμιού
Glass Sash Model

Τετράφυλλο Επάλληλο Φιλτρά | Γάντζος 25mm
Quadruple Sash Successive with Meeting Sashes | Interlock 25mm

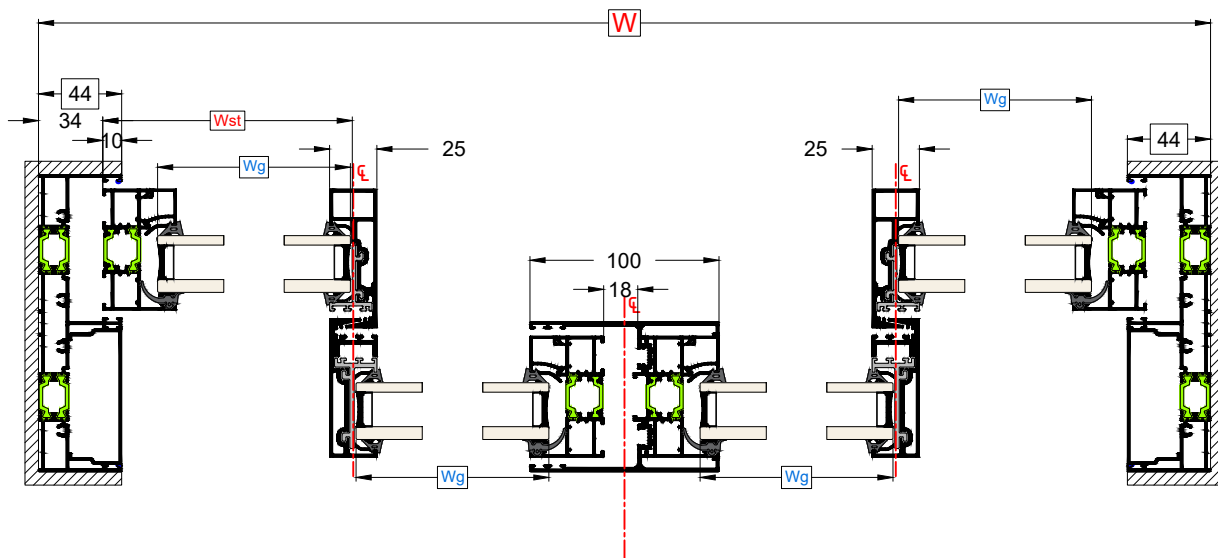
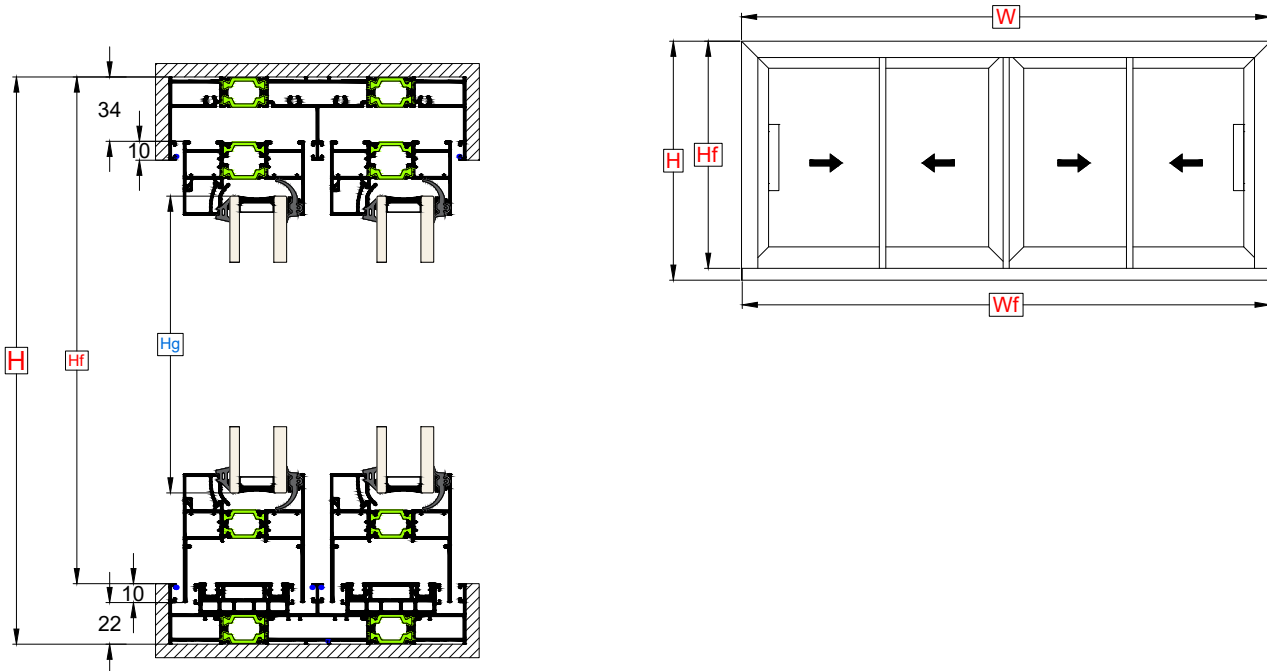

- W = Πλάτος κατασκευής / Construction width
- H = Ύψος κατασκευής / Construction height
- Wf = Πλάτος κάτω οδηγού / Bottom rail width
- Hf = Ύψος πλαινού οδηγού / Side Rail height
- Wst = Πλάτος πάνω φύλλου / Top sash width
- Wsb = Πλάτος κάτω φύλλου / Bottom sash width
- Hs = Ύψος φύλλου / Sash height
- Hnh = Ύψος Στενού Γάντζου / Narrow Hook Height
- Hpvc = Ύψος Pvc Γάντζου / Pvc Hook Height
- Hap = Ύψος Μπινί / Adjoining Profile Height
- Wg = Πλάτος υαλοπίνακα / Glass width
- Hg = Ύψος υαλοπίνακα / Glass height

Τετράφυλλο Επάλληλο Φιλιτό | Γάντζος 25mm
 Quadruple Sash Successive with Meeting Sashes | Interlock 25mm

Οδηγός / Guide Rail	Τύπος Υπολογισμού / Equation	Προφίλ / Profiles	Τύπος Κοπής / Cutting Type	
Πλάτος Κάτω Οδηγού / Guide Rail Width	$W_f = W - 4\text{mm}$	1		
Πλάτος Πάνω Οδηγού / Guide Top Rail Width	W	1		
Ύψος Πλαινού Οδηγού / Side Rail Height	$H_f = H - 32\text{mm}$	2		
Φύλλο Τζαμιού / Glass Sash	Τύπος Υπολογισμού / Equation	Προφίλ / Profiles	Τύπος Κοπής / Cutting Type TYPE 1	Τύπος Κοπής / Cutting Type TYPE 2
Πλάτος Φύλλου / Sash Width	$W_{sb} = \frac{W - 92\text{mm}}{4} + 29$ (TYPE 1)	TH 64201: 4 Τμχ / Pcs (TYPE 1)		
	$W_{st} = \frac{W - 92\text{mm}}{4}$ (TYPE 1 & TYPE 2)	TH 64202: 4 Τμχ / Pcs (TYPE 1) TH 64202: 8 Τμχ / Pcs (TYPE 2) TV 64632: 8 Τμχ / Pcs (TYPE 2) *		
Ύψος Φύλλου / Sash Height	$H_s = H - 85\text{mm}$ (TYPE 1) $H_s = H - 91\text{mm}$ (TYPE 2)	TH 64202: 4 Τμχ / Pcs		
Ύψος Στενού Γάντζου / Narrow Hook Height	$H_{nh} = H_s + 24.5\text{mm}$	TV 64513: 2 Τμχ / Pcs TV 64514: 2 Τμχ / Pcs		
Μπινί Φύλλου Τζαμιού / Adjoining Profile for Glass Sash	$H_{ap} = H_s - 5\text{mm}$	TV 64306: 2 Τμχ / Pcs		
PVC Γάντζου / Hook PVC	PP 80303 / PP 12301 = $H_{nh} - 27.5\text{mm}$	PP 80303: 2 Τμχ / Pcs PP 12301: 2 Τμχ / Pcs		
Υαλοπίνακας / Glazing	Πλάτος Υαλοπίνακα / Glazing Width (Wg) (mm)	$W_g = W_{st} - 30\text{mm}$	4	
	Ύψος Υαλοπίνακα / Glazing Height (Hg) (mm)	$H_g = H_s - 58\text{mm}$		

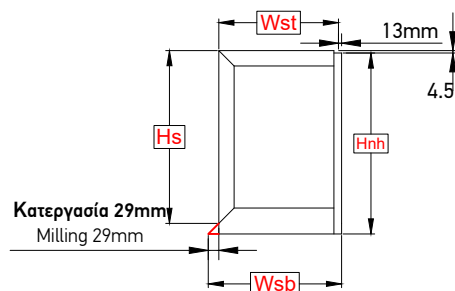
Υπόδειγμα Φύλλου Τζαμιού
 Glass Sash Model

Μονόφυλλο Χωνευτό με Σήτα | Αρμοκάλυπτρο 55mm
Single Sash for in-wall Rail with Insect Screen | Inside Gap Cover 55mm

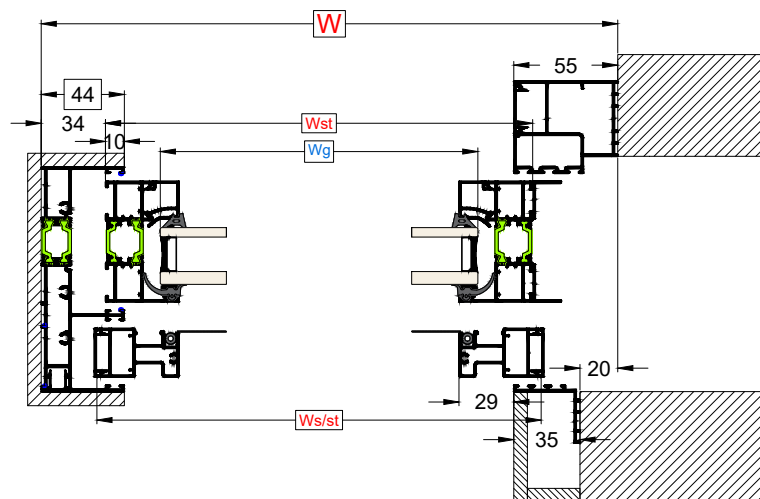
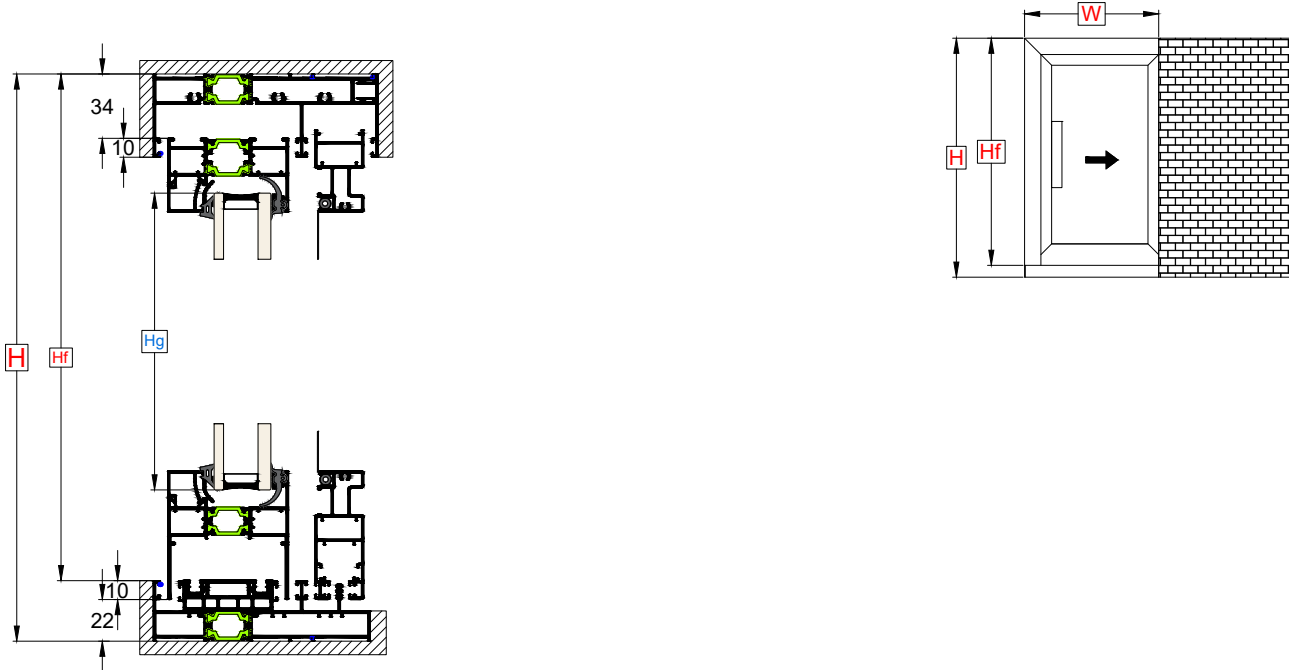

- W = Πλάτος κατασκευής / Construction width
- H = Ύψος κατασκευής / Construction height
- Wf = Πλάτος κάτω οδηγού / Bottom rail width
- Hf = Ύψος πλαινού οδηγού / Side Rail height
- Wft = Πλάτος πάνω οδηγού / Top rail width
- Wst = Πλάτος πάνω φύλλου / Top sash width
- Wsb = Πλάτος κάτω φύλλου / Bottom sash width
- Hs = Ύψος φύλλου / Sash height
- Wg = Πλάτος υαλοπίνακα / Glass width
- Hg = Ύψος υαλοπίνακα / Glass height
- Ws/st = Πλάτος πάνω σήτας / Top insect screen width
- Ws/sb = Πλάτος κάτω σήτας / Bottom insect screen width
- Hs/s = Ύψος σήτας / Insect screen height

Μονόφυλλο Χωνευτό με Σήτα | Αρμοκάλυπτρο 55mm
 Single Sash for in-wall Rail with Insect Screen | Inside Gap Cover 55mm

Οδηγός / Guide Rail	Τύπος Υπολογισμού / Equation	Προφίλ / Profiles	Τύπος Κοπής / Cutting Type
Πλάτος Κάτω Οδηγού / Guide Rail Width	$Wf = W + Wst - 88mm$	1	
Πλάτος Πάνω Οδηγού / Guide Top Rail Width	$Wft = W + 300mm$	1	
Ύψος Πλαινού Οδηγού / Side Rail Height	$Hf = H - 32mm$	1	

Φύλλο Τζαμιού / Glass Sash	Τύπος Υπολογισμού / Equation	Προφίλ / Profiles	Τύπος Κοπής / Cutting Type TYPE 1	Τύπος Κοπής / Cutting Type TYPE 2
Πλάτος Φύλλου / Sash Width	$Wsb = (W - 79mm) + 58mm$ (TYPE 1) $Wst = W - 79mm$ (TYPE 1 & TYPE 2)	TH 64201: 1 Τμχ / Pcs (TYPE 1)		
		TH 64202: 1 Τμχ / Pcs (TYPE 1) TH 64202: 2 Τμχ / Pcs (TYPE 2) TV 64632: 2 Τμχ / Pcs (TYPE 2) *		
Ύψος Φύλλου / Sash Height	$Hs = H - 85mm$ (TYPE 1) $Hs = H - 91mm$ (TYPE 2)	TH 64202: 2 Τμχ / Pcs		
Υαλοπίνακας / Glazing	Πλάτος Υαλοπίνακα / Glazing Width (Wg) (mm)	$Wg = Wst - 58mm$	1	
	Ύψος Υαλοπίνακα / Glazing Height (Hg) (mm)	$Hg = Hs - 58mm$		

Φύλλο Σήτας / Insect Screen Sash	Τύπος Υπολογισμού / Equation	Προφίλ / Profiles	Τύπος Κοπής / Cutting Type
Πλάτος Σήτας / Insect Screen Width (Ws/s) (mm)	$Ws/sb = Ws + 58mm$ $Ws/st = Ws + 9mm$	TV 64203: 1 Τμχ / Pcs TV 64204: 1 Τμχ / Pcs	
Ύψος Σήτας / Insect Screen Height (Hs/s) (mm)	$Hs/s = Hs + 9mm$	TH 64204: 2 Τμχ / Pcs	

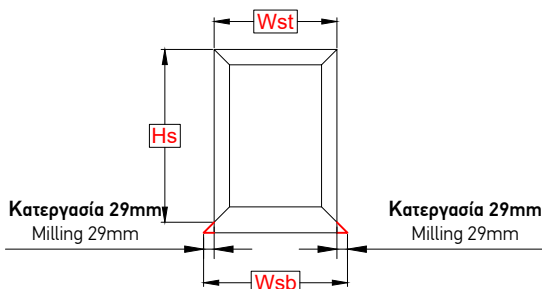
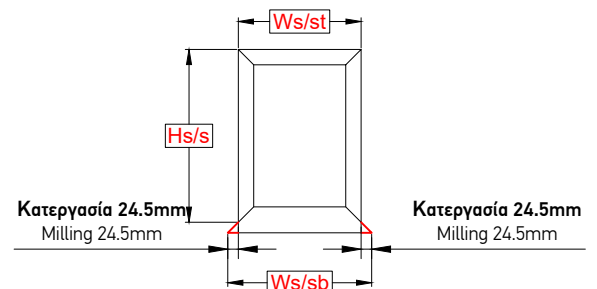
Υπόδειγμα Φύλλου Τζαμιού
 Glass Sash Model

Υπόδειγμα Φύλλου Σήτας
 Insect Screen Sash Model

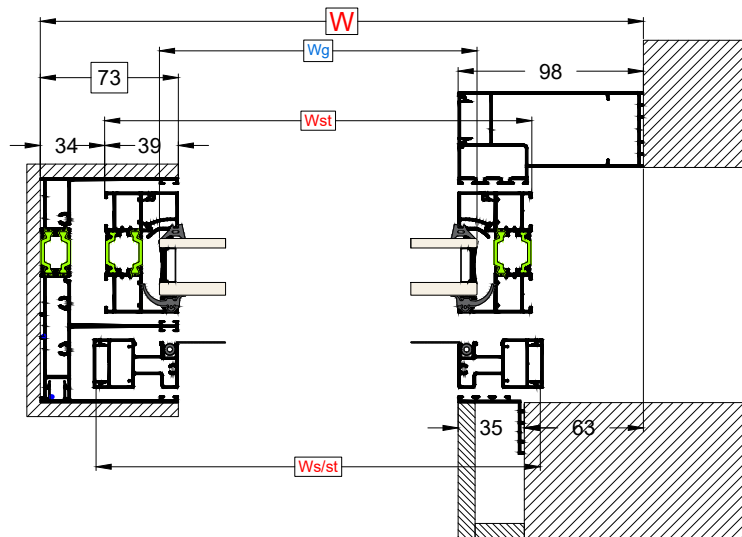
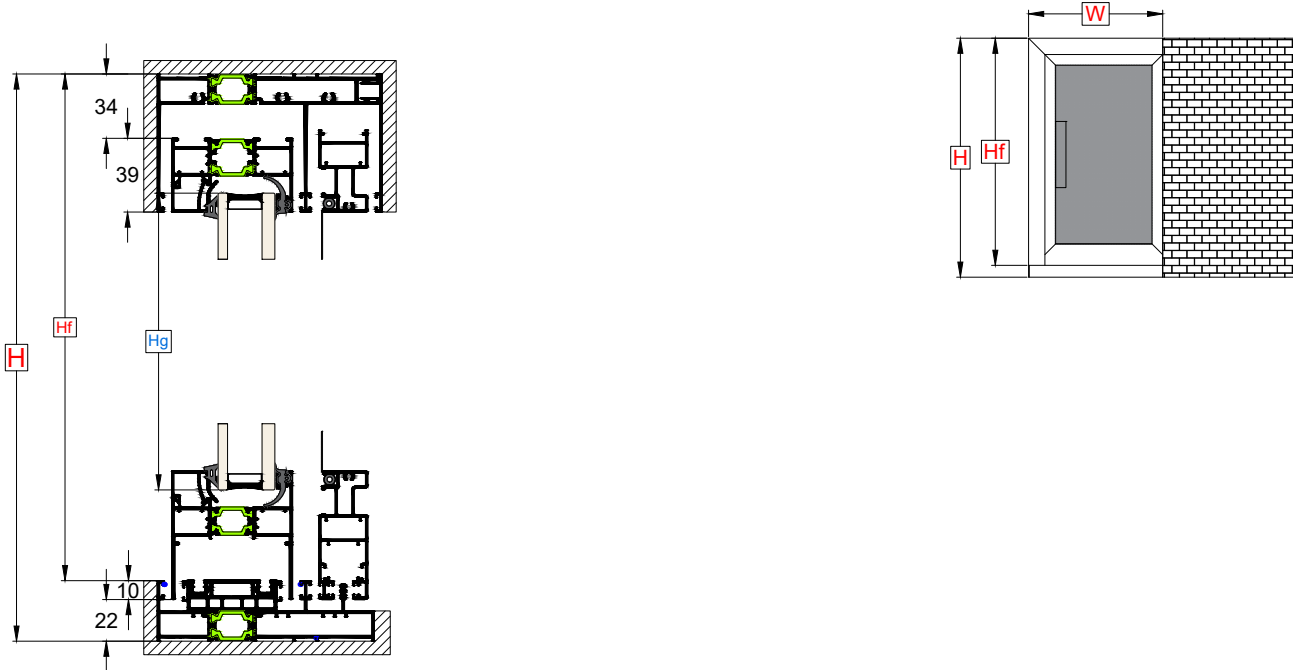
Μονόφυλλο Χωνευτό με Σήτα | Αρμοκάλυπτρο 98mm
Single Sash for in-wall Rail with Insect Screen | Inside Gap Cover 98mm



- W = Πλάτος κατασκευής / Construction width
- H = Ύψος κατασκευής / Construction height
- Wf = Πλάτος κάτω οδηγού / Bottom rail width
- Hf = Ύψος πλαινού οδηγού / Side Rail height
- Wft = Πλάτος πάνω οδηγού / Top rail width
- Wst = Πλάτος πάνω φύλλου / Top sash width
- Wsb = Πλάτος κάτω φύλλου / Bottom sash width
- Hs = Ύψος φύλλου / Sash height
- Wg = Πλάτος υαλοπίνακα / Glass width
- Hg = Ύψος υαλοπίνακα / Glass height
- Ws/st = Πλάτος πάνω σήτας / Top insect screen width
- Ws/sb = Πλάτος κάτω σήτας / Bottom insect screen width
- Hs/s = Ύψος σήτας / Insect screen height

Μονόφυλλο Χωνευτό με Σήτα | Αρμοκάλυπτρο 98mm
 Single Sash for in-wall Rail with Insect Screen | Inside Gap Cover 98mm

Οδηγός / Guide Rail	Τύπος Υπολογισμού / Equation	Προφίλ / Profiles	Τύπος Κοπής / Cutting Type
Πλάτος Κάτω Οδηγού / Guide Rail Width	$Wf = W + Wst - 146mm$	1	
Πλάτος Πάνω Οδηγού / Guide Top Rail Width	$Wft = W + 300mm$	1	
Ύψος Πλαινού Οδηγού / Side Rail Height	$Hf = H - 32mm$	1	

Φύλλο Τζαμιού / Glass Sash	Τύπος Υπολογισμού / Equation	Προφίλ / Profiles	Τύπος Κοπής / Cutting Type TYPE 1	Τύπος Κοπής / Cutting Type TYPE 2
Πλάτος Φύλλου / Sash Width	$Wst = W - 93mm$ (TYPE 1) $Wsb = (W - 93mm) + 58mm$ (TYPE 1 & TYPE 2)	TH 64201: 1 Τμχ / Pcs (TYPE 1)		
		TH 64202: 1 Τμχ / Pcs (TYPE 1) TH 64202: 2 Τμχ / Pcs (TYPE 2) TV 64632: 2 Τμχ / Pcs (TYPE 2) *		
Ύψος Φύλλου / Sash Height	$Hs = H - 85mm$ (TYPE 1) $Hs = H - 91mm$ (TYPE 2)	TH 64202: 2 Τμχ / Pcs		
Υαλοπίνακας / Glazing	Πλάτος Υαλοπίνακα / Glazing Width (Wg) (mm)	$Wg = Wst - 58mm$	1	
	Ύψος Υαλοπίνακα / Glazing Height (Hg) (mm)	$Hg = Hs - 58mm$		

Φύλλο Σήτας / Insect Screen Sash	Τύπος Υπολογισμού / Equation	Προφίλ / Profiles	Τύπος Κοπής / Cutting Type
Πλάτος Σήτας / Insect Screen Width (Ws/s) (mm)	$Ws/sb = Ws + 58mm$ $Ws/st = Ws + 9mm$	TV 64203: 1 Τμχ / Pcs TV 64204: 1 Τμχ / Pcs	
Ύψος Σήτας / Insect Screen Height (Hs/s) (mm)	$Hs/s = Hs + 9mm$	TH 64204: 2 Τμχ / Pcs	

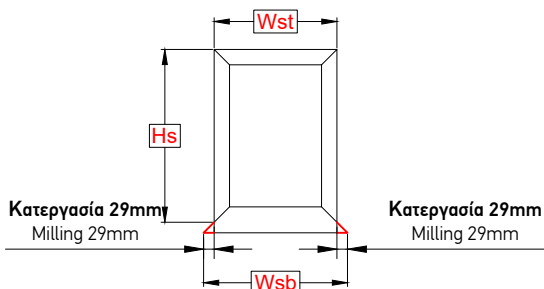
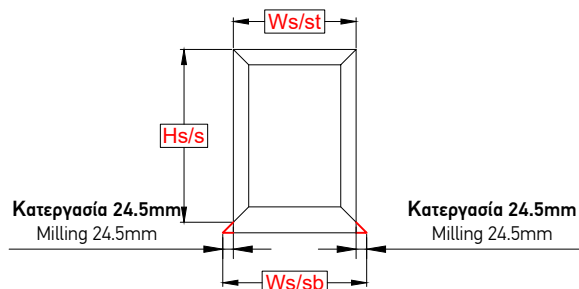

Υπόδειγμα Φύλλου Τζαμιού
 Glass Sash Model

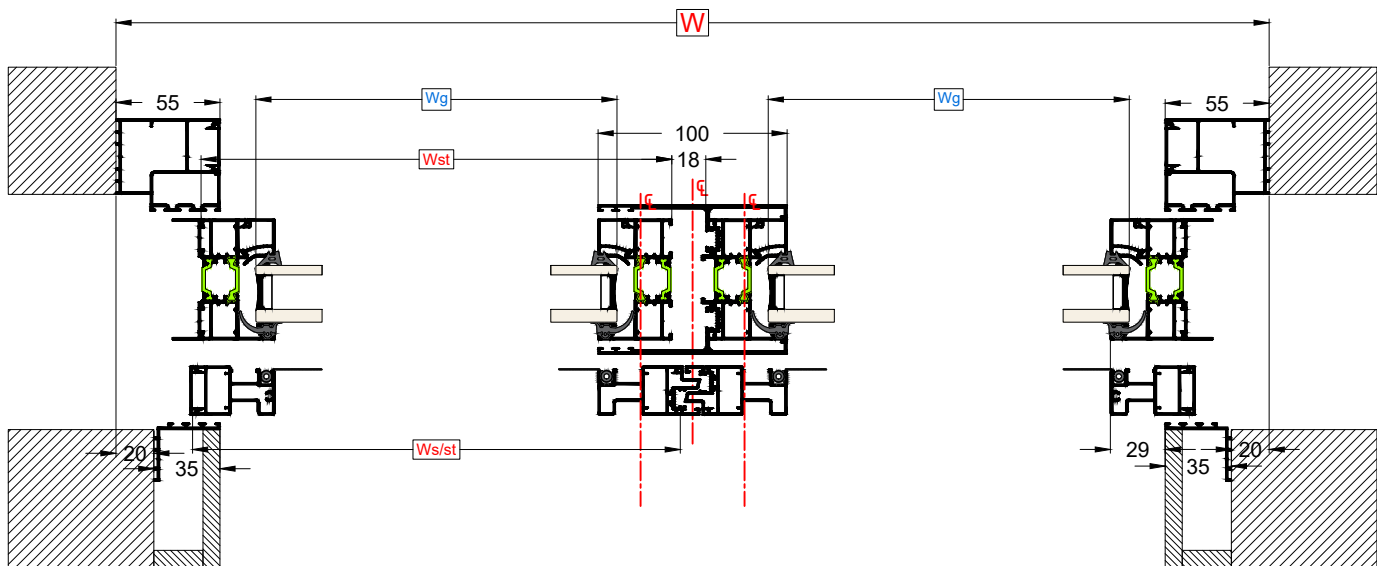
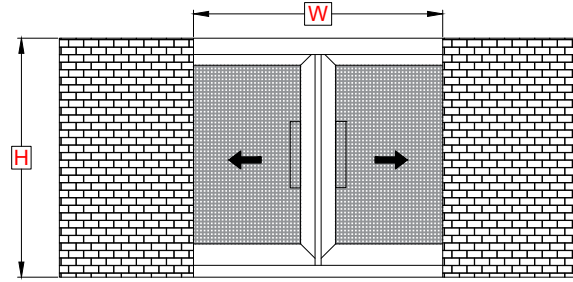
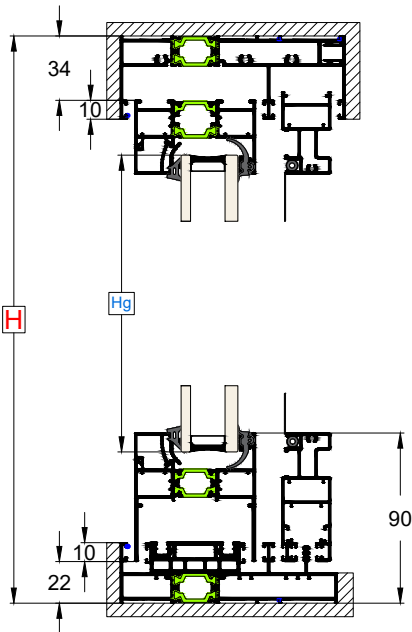
Υπόδειγμα Φύλλου Σήτας
 Insect Screen Sash Model











Δίφυλλο Φιλτικό Χωνευτό με Σήτα | Αρμοκάλυπτρο 55mm
Double Sash with Meeting Sashes for in-wall Rail and Insect Screen | Inside Gap Cover 55mm





- W** = Πλάτος κατασκευής / Construction width
- H** = Ύψος κατασκευής / Construction height
- Wf** = Πλάτος κάτω οδηγού / Bottom rail width
- Wft** = Πλάτος πάνω οδηγού / Top rail width
- Wst** = Πλάτος πάνω φύλλου / Top sash width
- Wsb** = Πλάτος κάτω φύλλου / Bottom sash width
- Hs** = Ύψος φύλλου / Sash height
- Hap** = Ύψος Μπινί / Adjoining Profile Height
- Wg** = Πλάτος υαλοπίνακα / Glass width
- Hg** = Ύψος υαλοπίνακα / Glass height
- Ws/st** = Πλάτος πάνω σήτας / Top insect screen width
- Wsb/sb** = Πλάτος κάτω σήτας / Bottom insect screen width
- Hs/s** = Ύψος σήτας / Insect screen height

Δίφυλλο Φιλιπτό Χωνευτό με Σήτα | Αρμοκάλυπτρο 55mm
 Double Sash with Meeting Sashes for in-wall Rail and Insect Screen | Inside Gap Cover 55mm

Οδηγός / Guide Rail	Τύπος Υπολογισμού / Equation	Προφίλ / Profiles	Τύπος Κοπής / Cutting Type
Πλάτος Κάτω Οδηγού / Guide Rail Width	$Wf = W + (Wst \times 2) - 176mm$	1	
Πλάτος Πάνω Οδηγού / Guide Top Rail Width	$Wft = W + 600mm$	1	

Φύλλο Τζαμιού / Glass Sash	Τύπος Υπολογισμού / Equation	Προφίλ / Profiles	Τύπος Κοπής / Cutting Type	
			TYPE 1	TYPE 2
Πλάτος Φύλλου / Sash Width	$Wsb = \frac{W - 112mm}{2} + 58$ (TYPE 1) $Wst = \frac{W - 112mm}{2}$ (TYPE 1 & TYPE 2)	TH 64201: 2 Τμχ / Pcs (TYPE 1)		
		TH 64202: 2 Τμχ / Pcs (TYPE 1) TH 64202: 4 Τμχ / Pcs (TYPE 2) TV 64632: 4 Τμχ / Pcs (TYPE 2) *		
				
Ύψος Φύλλου / Sash Height	$Hs = H - 85mm$ (TYPE 1) $Hs = H - 91mm$ (TYPE 2)	TH 64202: 2 Τμχ / Pcs		
Μπινί Φύλλου Τζαμιού / Adjoining Profile for Glass Sash	$Hap = Hs - 5mm$	TV 64306: 2 Τμχ / Pcs		
Υαλοπίνακας / Glazing	Πλάτος Υαλοπίνακα / Glazing Width (Wg) (mm)	$Wg = Wst - 58mm$	2	
	Ύψος Υαλοπίνακα / Glazing Height (Hg) (mm)	$Hg = Hs - 58mm$		

Φύλλο Σήτας / Insect Screen Sash	Τύπος Υπολογισμού / Equation	Προφίλ / Profiles	Τύπος Κοπής / Cutting Type
Πλάτος Σήτας / Insect Screen Width (Ws/s) (mm)	$Ws/sb = Ws + 58mm$ $Ws/st = Ws + 9mm$	TV 64204: 1 Τμχ / Pcs TV 64203: 1 Τμχ / Pcs	
Ύψος Σήτας / Insect Screen Height (Hs/s) (mm)	$Hs/s = Hs + 9mm$	TH 64204: 2 Τμχ / Pcs	

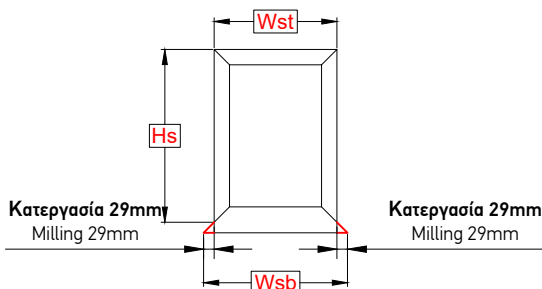
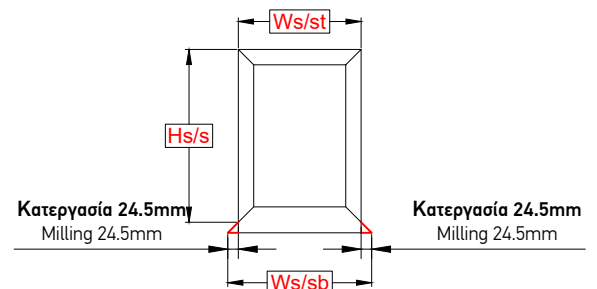
Υπόδειγμα Φύλλου Τζαμιού
 Glass Sash Model

Υπόδειγμα Φύλλου Σήτας
 Insect Screen Sash Model

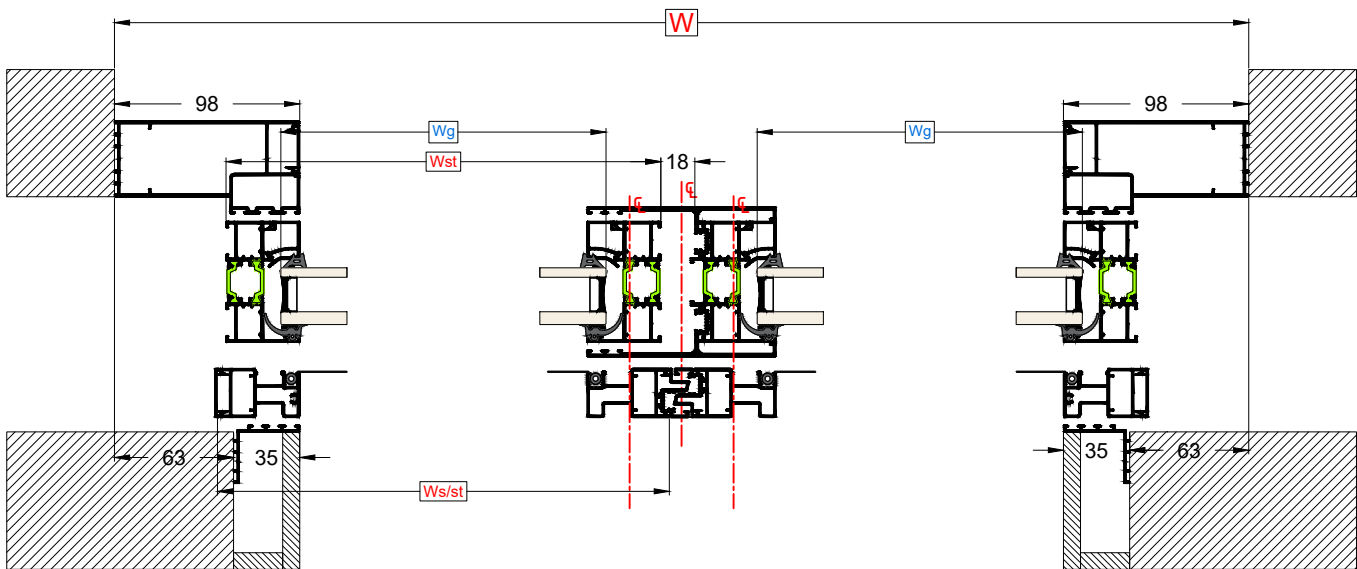
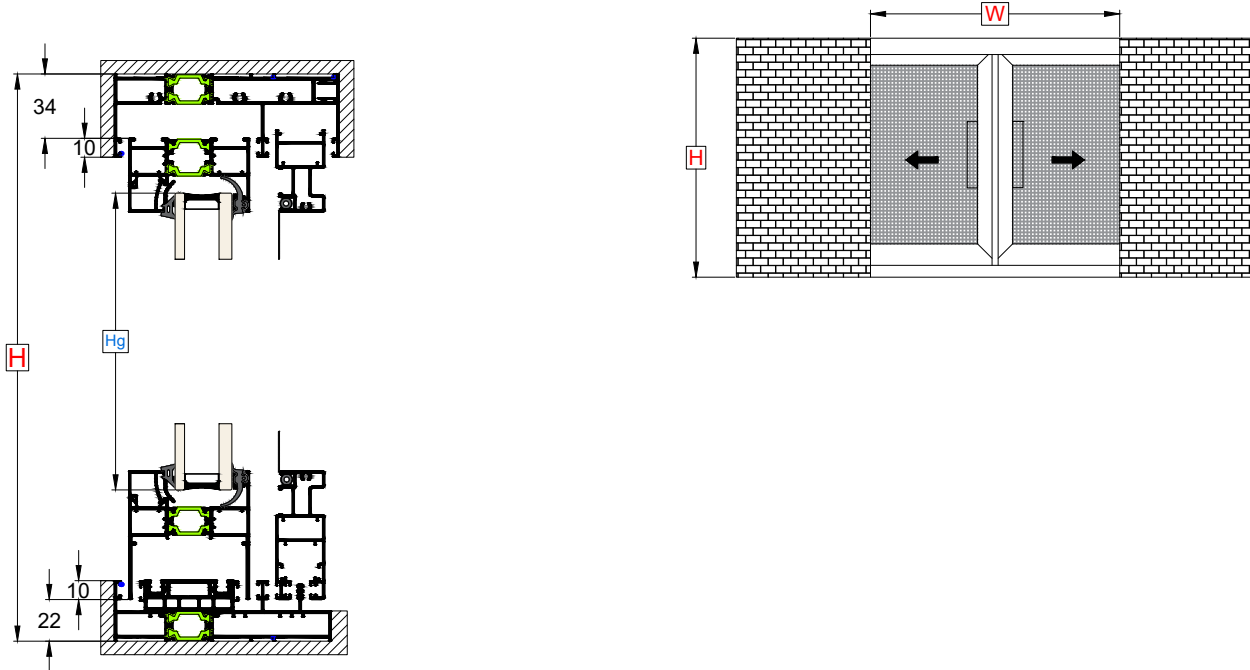
Δίφυλλο Φιλτικό Χωνευτό με Σήτα | Αρμοκάλυπτρο 98mm
Double Sash with Meeting Sashes for in-wall Rail and Insect Screen | Inside Gap Cover 98mm



- W = Πλάτος κατασκευής / Construction width
- H = Ύψος κατασκευής / Construction height
- Wf = Πλάτος κάτω οδηγού / Bottom rail width
- Wft = Πλάτος πάνω οδηγού / Top rail width
- Wst = Πλάτος πάνω φύλλου / Top sash width
- Wsb = Πλάτος κάτω φύλλου / Bottom sash width
- Hs = Ύψος φύλλου / Sash height
- Hap = Ύψος Μπινι / Adjoining Profile Height
- Wg = Πλάτος υαλοπίνακα / Glass width
- Hg = Ύψος υαλοπίνακα / Glass height
- Ws/st = Πλάτος πάνω σήτας / Top insect screen width
- Ws/sb = Πλάτος κάτω σήτας / Bottom insect screen width
- Hs/s = Ύψος σήτας / Insect screen height

Δίφυλλο Φιλιτό Χωνευτό με Σήτα | Αρμοκάλυπτρο 98mm Double Sash with Meeting Sashes for in-wall Rail and Insect Screen | Inside Gap Cover 98mm

Οδηγός / Guide Rail	Τύπος Υπολογισμού / Equation	Προφίλ / Profiles	Τύπος Κοπής / Cutting Type
Πλάτος Κάτω Οδηγού / Guide Rail Width	$Wf = W + (Wst \times 2) - 292mm$	1	
Πλάτος Πάνω Οδηγού / Guide Top Rail Width	$Wft = W + 600mm$	1	

Φύλλο Τζαμιού / Glass Sash	Τύπος Υπολογισμού / Equation	Προφίλ / Profiles	Τύπος Κοπής / Cutting Type	
			TYPE 1	TYPE 2
Πλάτος Φύλλου / Sash Width	$Wsb = \frac{W-140mm}{2} + 58$ (TYPE 1) $Wst = \frac{W-140mm}{2}$ (TYPE 1 & TYPE 2)	TH 64201: 2 Τμχ / Pcs (TYPE 1)		
		TH 64202: 2 Τμχ / Pcs (TYPE 1) TH 64202: 4 Τμχ / Pcs (TYPE 2) TV 64632: 4 Τμχ / Pcs (TYPE 2) *		
Ύψος Φύλλου / Sash Height	$Hs = H - 85mm$ (TYPE 1) $Hs = H - 91mm$ (TYPE 2)	TH 64202: 4 Τμχ / Pcs		
Μπινί Φύλλου Τζαμιού / Adjoining Profile for Glass Sash	$Hap = Hs - 5mm$ *	TV 64306: 2 Τμχ / Pcs		
Υαλοπίνακας / Glazing	Πλάτος Υαλοπίνακα / Glazing Width (Wg) (mm)	$Wg = Wst - 58mm$	2	
	Ύψος Υαλοπίνακα / Glazing Height (Hg) (mm)	$Hg = Hs - 58mm$		

Φύλλο Σήτας / Insect Screen Sash	Τύπος Υπολογισμού / Equation	Προφίλ / Profiles	Τύπος Κοπής / Cutting Type
Πλάτος Σήτας / Insect Screen Width (Ws/s) (mm)	$Ws/sb = Ws + 58mm$ $Ws/st = Ws + 9mm$	TV 64204: 1 Τμχ / Pcs TV 64203: 1 Τμχ / Pcs	
Ύψος Σήτας / Insect Screen Height (Hs/s) (mm)	$Hs/s = Hs + 9mm$	TH 64204: 2 Τμχ / Pcs	

Υπόδειγμα Φύλλου Τζαμιού
Glass Sash Model

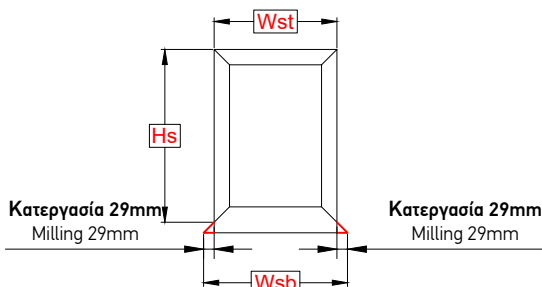

Υπόδειγμα Φύλλου Σήτας
Insect Screen Sash Model

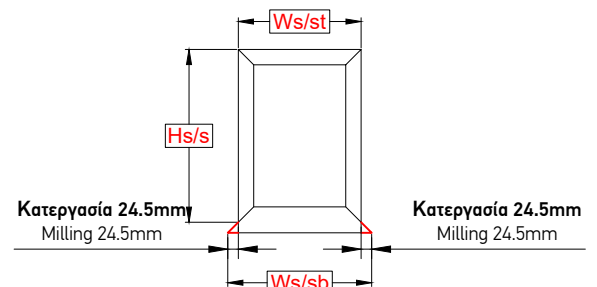



* Για Οδηγό 73mm $Hap = Hs - 34mm$
For Rail 73mm $Hap = Hs - 34mm$

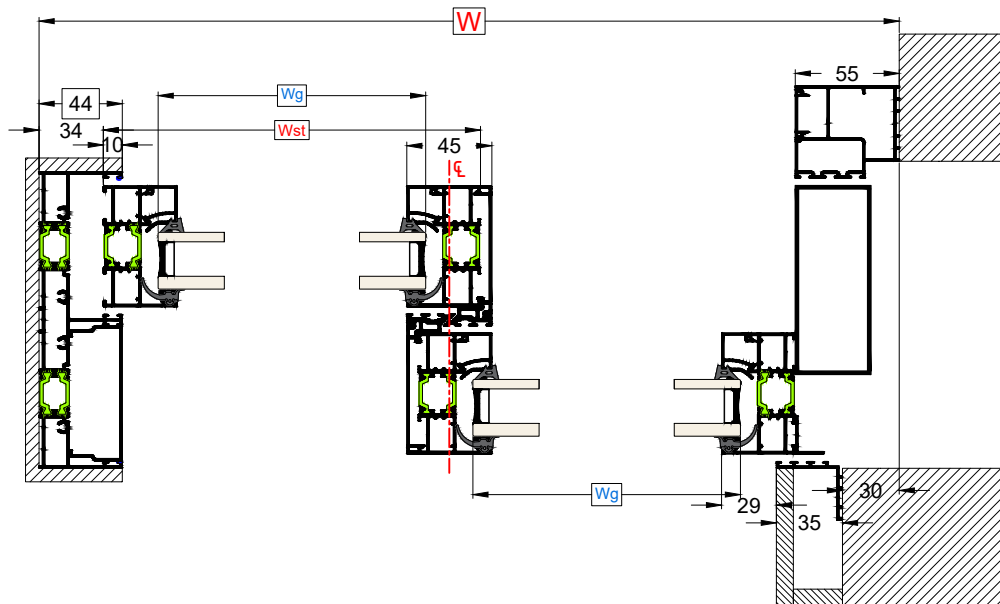
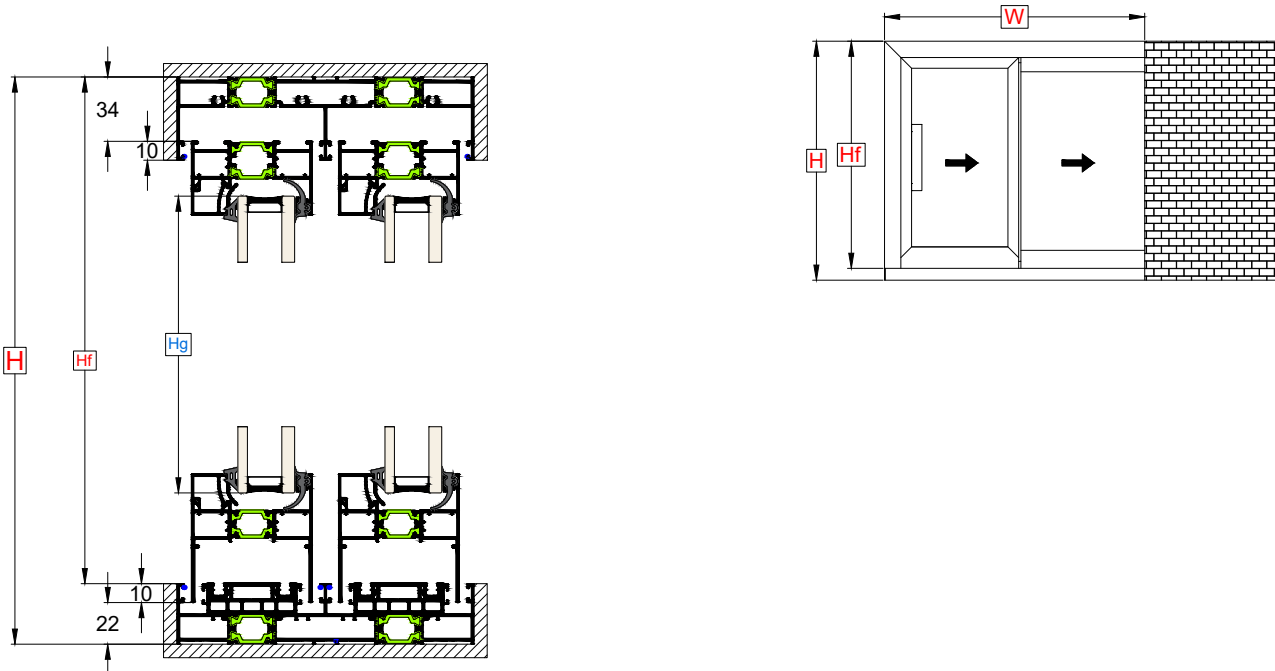









Δίφυλλο Χωνευτό | Οδηγός Ύψους 44mm | Αρμοκάλυπτρο 55mm
Double Sash for in-wall Rail | Rail 44mm Height | Inside Gap Cover 55mm



- W = Πλάτος κατασκευής / Construction width
- H = Ύψος κατασκευής / Construction height
- Wf = Πλάτος κάτω οδηγού / Bottom rail width
- Wft = Πλάτος Πάνω Οδηγού / Guide Top Rail Width
- Hf = Ύψος πλαινού οδηγού / Side Rail height
- Wst = Πλάτος πάνω φύλλου / Top sash width
- Wsb = Πλάτος κάτω φύλλου / Bottom sash width
- Hs = Ύψος φύλλου / Sash height
- Hrnc = Ύψος Pvc Γάντζου / Pvc Hook Height
- Wg = Πλάτος υαλοπίνακα / Glass width
- Hg = Ύψος υαλοπίνακα / Glass height

Δίφυλλο Χωνευτό | Οδηγός Ύψους 44mm | Αρμοκάλυπτρο 55mm
 Double Sash for in-wall Rail | Rail 44mm Height | Inside Gap Cover 55mm

Οδηγός / Guide Rail	Τύπος Υπολογισμού / Equation	Προφίλ / Profiles	Τύπος Κοπής / Cutting Type
Πλάτος Κάτω Οδηγού / Guide Rail Width	$Wf = W + Wst + 47mm$	1	
Πλάτος Πάνω Οδηγού / Guide Top Rail Width	$Wft = W + 300mm$	1	
Ύψος Πλαινού Οδηγού / Side Rail Height	$Hf = H - 32mm$	1	

Φύλλο Τζαμιού / Glass Sash	Τύπος Υπολογισμού / Equation		Προφίλ / Profiles	Τύπος Κοπής / Cutting Type	Τύπος Κοπής / Cutting Type
				TYPE 1	TYPE 2
Πλάτος Φύλλου / Sash Width	$Wsb = \frac{W - 56mm}{2} + 58$ (TYPE 1)		TH 64201: 2 Τμχ / Pcs (TYPE 1)		
	$Wst = \frac{W - 56mm}{2}$ (TYPE 1 & TYPE 2)		TH 64202: 2 Τμχ / Pcs (TYPE 1) TH 64202: 4 Τμχ / Pcs (TYPE 2) TV 64632: 4 Τμχ / Pcs (TYPE 2) *		
					
Ύψος Φύλλου / Sash Height	$Hs = H - 85mm$ (TYPE 1) $Hs = H - 91mm$ (TYPE 2)		TH 64202: 4 Τμχ / Pcs		
PVC Γάντζου-Ύψος Καπακιού Γάντζου / Hook PVC - Hook Cover Height	Για οδηγό 44mm TH-64121	Για οδηγό 73mm TH-64120	PP 64301: 2 Τμχ / Pcs		
	$Hrvc = H - 111mm$ TV-64502=Hrvc	$Hrvc = H - 140mm$ TV-64502=Hrvc			
Υαλοπίνακας / Glazing	Πλάτος Υαλοπίνακα / Glazing Width (Wg) (mm)	$Wg = Wst - 58mm$	2		
	Ύψος Υαλοπίνακα / Glazing Height (Hg) (mm)	$Hg = Hs - 58mm$			

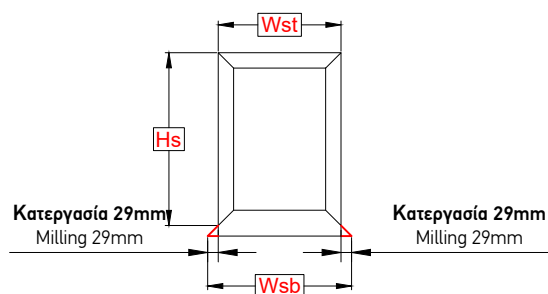

Υπόδειγμα Φύλλου Τζαμιού
 Glass Sash Model

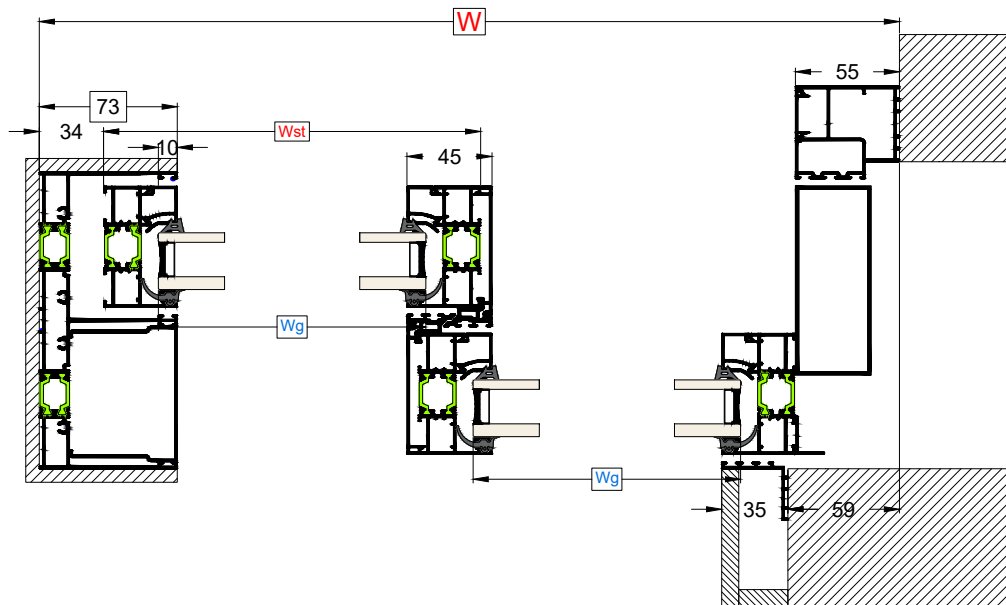
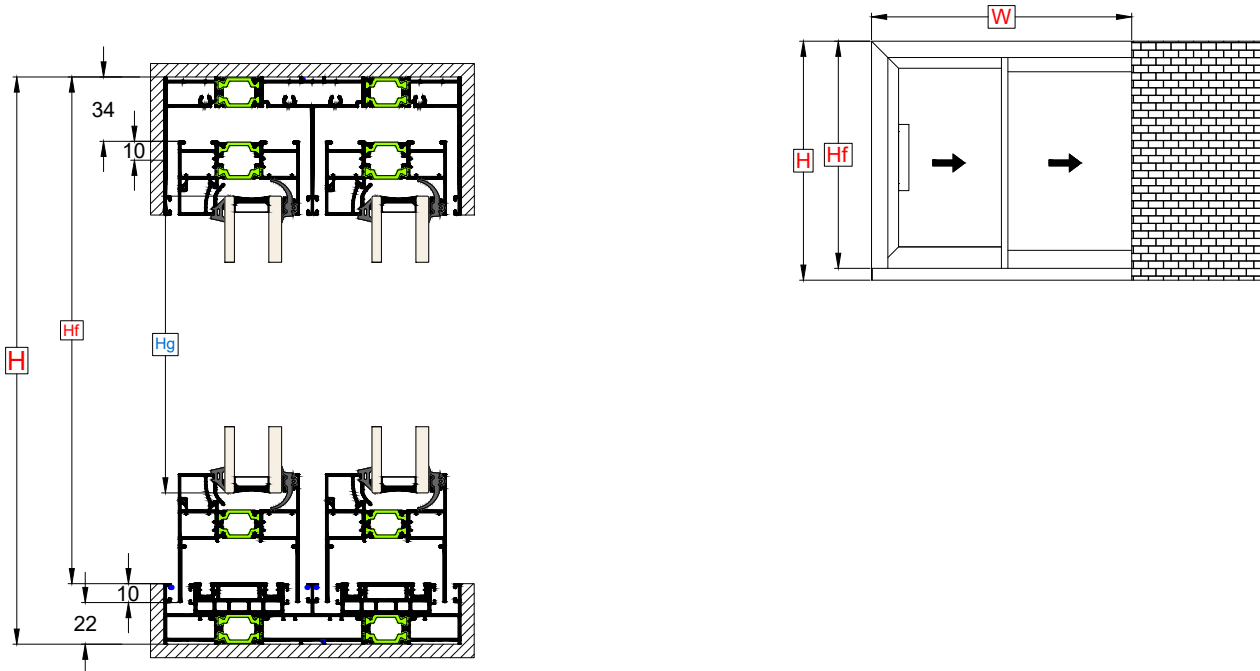







Δίφυλλο Χωνευτό | Οδηγός Ύψους 73mm | Αρμοκάλυπτρο 55mm
Double Sash for in-wall Rail | Rail 73mm Height | Inside Gap Cover 55mm



- W = Πλάτος κατασκευής / Construction width
- H = Ύψος κατασκευής / Construction height
- Wf = Πλάτος κάτω οδηγού / Bottom rail width
- Wft = Πλάτος Πάνω Οδηγού / Guide Top Rail Width
- Hf = Ύψος πλαινού οδηγού / Side Rail height
- Wst = Πλάτος πάνω φύλλου / Top sash width
- Wsb = Πλάτος κάτω φύλλου / Bottom sash width
- Hs = Ύψος φύλλου / Sash height
- Hrnc = Ύψος Pvc Γάντζου / Pvc Hook Height
- Wg = Πλάτος υαλοπίνακα / Glass width
- Hg = Ύψος υαλοπίνακα / Glass height

Δίφυλλο Χωνευτό | Οδηγός Ύψους 73mm | Αρμολάκιο 55mm
 Double Sash for in-wall Rail | Rail 73mm Height | Inside Gap Cover 55mm

Οδηγός / Guide Rail	Τύπος Υπολογισμού / Equation	Προφίλ / Profiles	Τύπος Κοπής / Cutting Type
Πλάτος Κάτω Οδηγού / Guide Rail Width	$Wf = W + Wst + 47mm$	1	
Πλάτος Πάνω Οδηγού / Guide Top Rail Width	$Wft = W + 300mm$	1	
Ύψος Πλαινού Οδηγού / Side Rail Height	$Hf = H - 32mm$	1	

Φύλλο Τζαμιού / Glass Sash	Τύπος Υπολογισμού / Equation		Προφίλ / Profiles	Τύπος Κοπής / Cutting Type	
				TYPE 1	TYPE 2
Πλάτος Φύλλου / Sash Width	$Wsb = \frac{W - 56mm}{2} + 58$ (TYPE 1)		TH 64201: 2 Τμχ / Pcs (TYPE 1)		
	$Wst = \frac{W - 56mm}{2}$ (TYPE 1 & TYPE 2)		TH 64202: 2 Τμχ / Pcs (TYPE 1) TH 64202: 4 Τμχ / Pcs (TYPE 2) TV 64632: 4 Τμχ / Pcs (TYPE 2) *		
Ύψος Φύλλου / Sash Height	$Hs = H - 85mm$ (TYPE 1) $Hs = H - 91mm$ (TYPE 2)		TH 64202: 4 Τμχ / Pcs		
PVC Γάντζου-Ύψος Καπακιού Γάντζου / Hook PVC - Hook Cover Height	Για οδηγό 44mm TH-64121	Για οδηγό 73mm TH-64120	PP 64301: 2 Τμχ / Pcs		
	$Hrnc = H - 111mm$ TV-64502=Hrnc	$Hrnc = H - 140mm$ TV-64502=Hrnc			
Υαλοπίνακας / Glazing	Πλάτος Υαλοπίνακα / Glazing Width (Wg) (mm)	$Wg = Wst - 58mm$	2		
	Ύψος Υαλοπίνακα / Glazing Height (Hg) (mm)	$Hg = Hs - 58mm$			

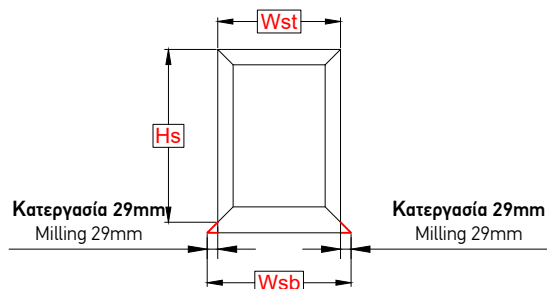

Υπόδειγμα Φύλλου Τζαμιού
 Glass Sash Model

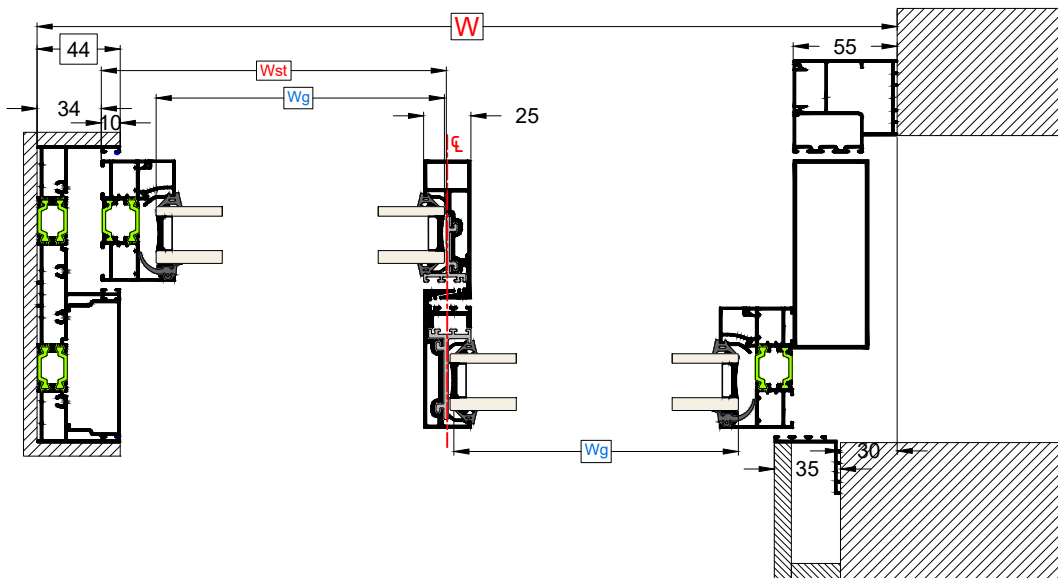
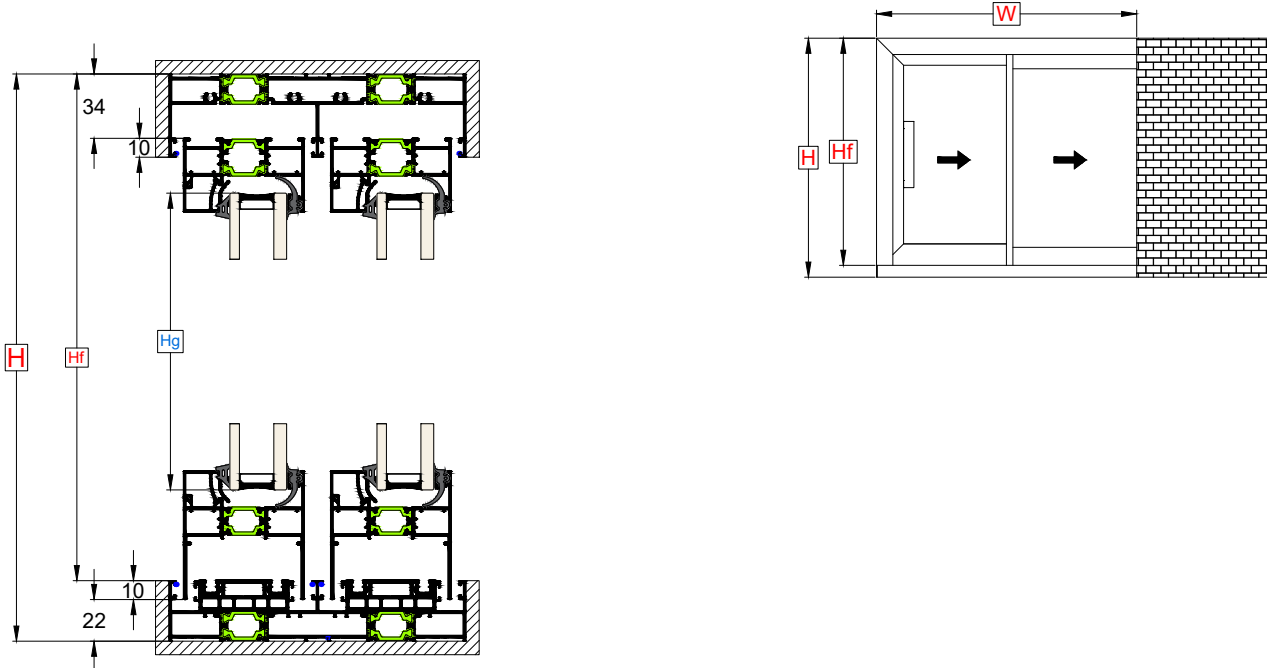











Δίφυλλο Χωνευτό | Στενός Γάντζος 25mm | Οδηγός Ύψους 44mm | Αρμοκάλυπτρο 55mm
Double Sash for in-wall Rail | Interlock 25mm | Rail 44mm Height | Inside Gap Cover 55mm



W = Πλάτος κατασκευής / Construction width
H = Ύψος κατασκευής / Construction height
Wf = Πλάτος κάτω οδηγού / Bottom rail width
Wft = Πλάτος Πάνω Οδηγού / Guide Top Rail Width
Hf = Ύψος πλαινού οδηγού / Side Rail height
Wst = Πλάτος πάνω φύλλου / Top sash width
Wsb = Πλάτος κάτω φύλλου / Bottom sash width
Hs = Ύψος φύλλου / Sash height
Hnh = Ύψος Στενού Γάντζου / Narrow Hook Height
Hpvc = Ύψος Pvc Γάντζου / Pvc Hook Height
Wg = Πλάτος υαλοπίνακα / Glass width
Hg = Ύψος υαλοπίνακα / Glass height

Δίφυλλο Χωνευτό | Στενός Γάντζος 25mm | Οδηγός Ύψους 44mm | Αρμοκάλυπτρο 55mm
 Double Sash for in-wall Rail | Interlock 25mm | Rail 44mm Height | Inside Gap Cover 55mm

Οδηγός / Guide Rail	Τύπος Υπολογισμού / Equation	Προφίλ / Profiles	Τύπος Κοπής / Cutting Type
Πλάτος Κάτω Οδηγού / Guide Rail Width	$Wf = W + Wst + 53mm$	1	
Πλάτος Πάνω Οδηγού / Guide Top Rail Width	$Wft = W + 300mm$	1	
Ύψος Πλαινού Οδηγού / Side Rail Height	$Hf = H - 32mm$	1	

Φύλλο Τζαμιού / Glass Sash	Τύπος Υπολογισμού / Equation	Προφίλ / Profiles	Τύπος Κοπής / Cutting Type	
			TYPE 1	TYPE 2
Πλάτος Φύλλου / Sash Width	$Wsb = \frac{W - 90mm}{2} + 58$ (TYPE 1) $Wst = \frac{W - 90mm}{2}$ (TYPE 1 & TYPE 2)	TH 64201: 2 Τμχ / Pcs (TYPE 1)		
		TH 64202: 2 Τμχ / Pcs (TYPE 1) TH 64202: 4 Τμχ / Pcs (TYPE 2) TV 64632: 4 Τμχ / Pcs (TYPE 2) *		 
Ύψος Φύλλου / Sash Height	$Hs = H - 85mm$ (TYPE 1) $Hs = H - 91mm$ (TYPE 2)	TH 64202: 4 Τμχ / Pcs		
Ύψος Στενού Γάντζου / Narrow Hook Height	$Hnh = Hs + 24.5mm$	TV 64513: 1 Τμχ / Pcs TV 64514: 1 Τμχ / Pcs		
PVC Γάντζου / Hook PVC	PP 80303 / PP 12301 = $Hnh - 27.5mm$	PP 80303: 1 Τμχ / Pcs PP 12301: 1 Τμχ / Pcs		
Υαλοπίνακας / Glazing	Πλάτος Υαλοπίνακα / Glazing Width (Wg) (mm)	2		
	Ύψος Υαλοπίνακα / Glazing Height (Hg) (mm)			
	$Wg = Wst - 30mm$			
	$Hg = Hs - 58mm$			

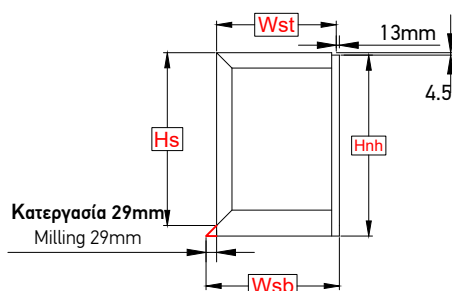
Υπόδειγμα Φύλλου Τζαμιού
 Glass Sash Model

Δίφυλλο Χωνευτό | Στενός Γάντζος 25mm | Οδηγός Ύψους 73mm | Αρμοκάλυπτρο 55mm
Double Sash for in-wall Rail | Interlock 25mm | Rail 73mm Height | Inside Gap Cover 55mm

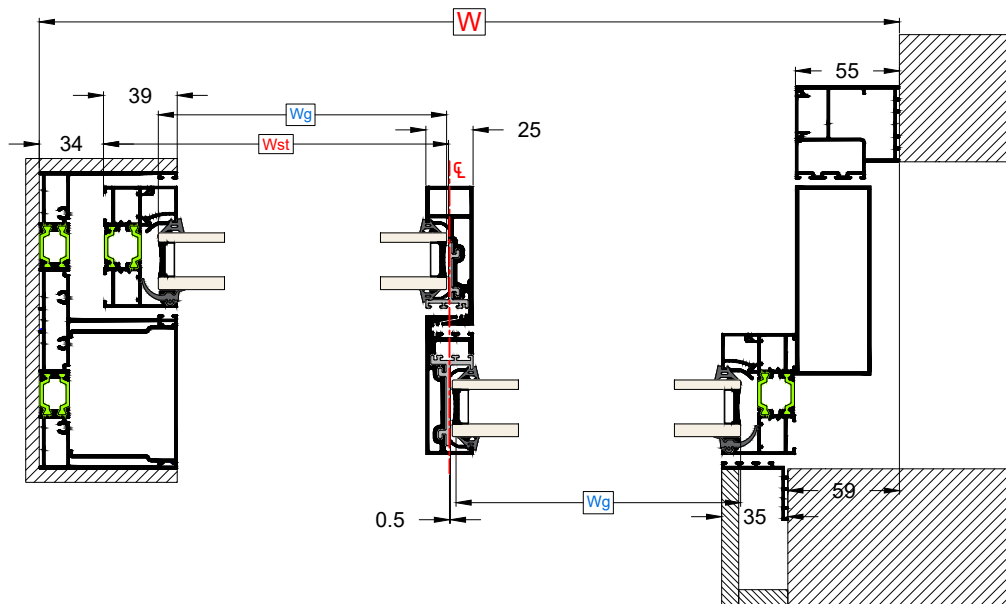
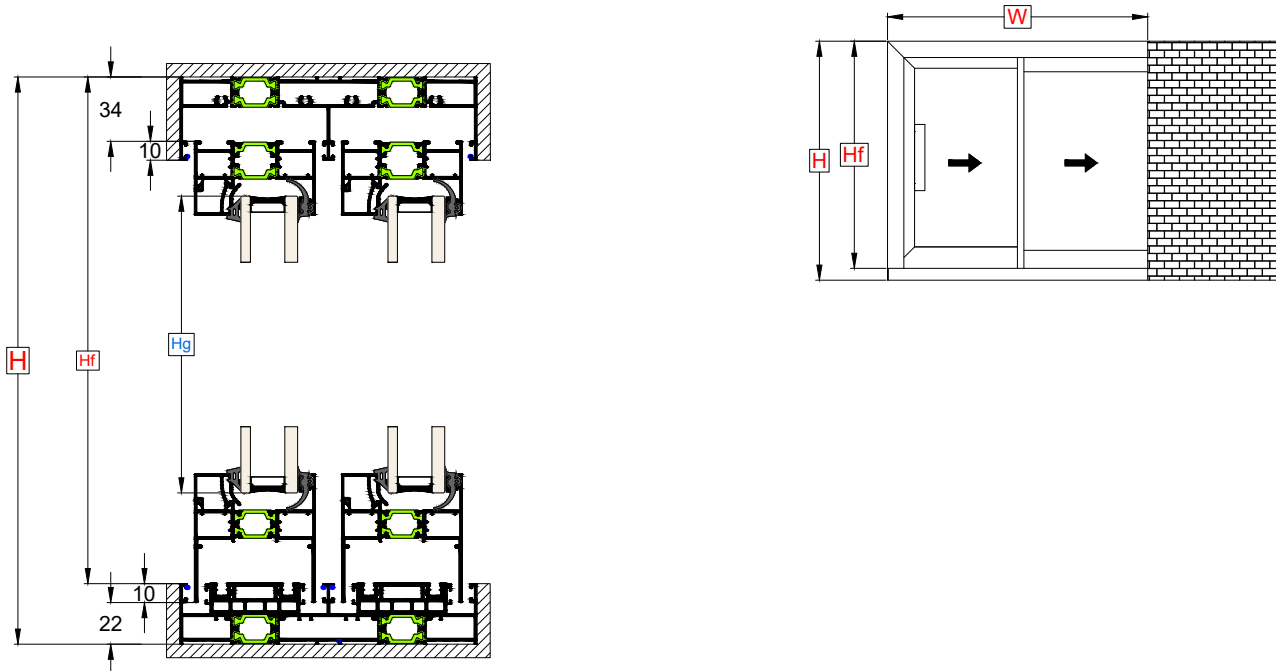

W = Πλάτος κατασκευής / Construction width
H = Ύψος κατασκευής / Construction height
Wf = Πλάτος κάτω οδηγού / Bottom rail width
Wft = Πλάτος Πάνω Οδηγού / Guide Top Rail Width
Hf = Ύψος πλαινού οδηγού / Side Rail height
Wst = Πλάτος πάνω φύλλου / Top sash width
Wsb = Πλάτος κάτω φύλλου / Bottom sash width
Hs = Ύψος φύλλου / Sash height
Hnh = Ύψος Στενού Γάντζου / Narrow Hook Height
Hrnc = Ύψος Pvc Γάντζου / Pvc Hook Height
Wg = Πλάτος υαλοπίνακα / Glass width
Hg = Ύψος υαλοπίνακα / Glass height

Δίφυλλο Χωνευτό | Στενός Γάντζος 25mm | Οδηγός Ύψους 73mm | Αρμοκάλυπτρο 55mm
 Double Sash for in-wall Rail | Interlock 25mm | Rail 73mm Height | Inside Gap Cover 55mm

Οδηγός / Guide Rail	Τύπος Υπολογισμού / Equation	Προφίλ / Profiles	Τύπος Κοπής / Cutting Type
Πλάτος Κάτω Οδηγού / Guide Rail Width	$Wf = W + Wst + 53mm$	1	
Πλάτος Πάνω Οδηγού / Guide Top Rail Width	$Wft = W + 300mm$	1	
Ύψος Πλαινού Οδηγού / Side Rail Height	$Hf = H - 32mm$	1	

Φύλλο Τζαμιού / Glass Sash	Τύπος Υπολογισμού / Equation	Προφίλ / Profiles	Τύπος Κοπής / Cutting Type	
			TYPE 1	TYPE 2
Πλάτος Φύλλου / Sash Width	$Wsb = \frac{W - 90mm}{2} + 58$ (TYPE 1) $Wst = \frac{W - 90mm}{2}$ (TYPE 1 & TYPE 2)	TH 64201: 2 Τμχ / Pcs (TYPE 1)		
		TH 64202: 2 Τμχ / Pcs (TYPE 1) TH 64202: 4 Τμχ / Pcs (TYPE 2) TV 64632: 4 Τμχ / Pcs (TYPE 2) *		
Ύψος Φύλλου / Sash Height	$Hs = H - 85mm$ (TYPE 1) $Hs = H - 91mm$ (TYPE 2)	TH 64202: 4 Τμχ / Pcs		
Ύψος Στενού Γάντζου / Narrow Hook Height	$Hnh = Hs + 24.5mm$	TV 64513: 1 Τμχ / Pcs TV 64514: 1 Τμχ / Pcs		
PVC Γάντζου / Hook PVC	$PP 80303 / PP 12301 = Hnh - 27.5mm$	PP 80303: 1 Τμχ / Pcs PP 12301: 1 Τμχ / Pcs		
Υαλοπίνακας / Glazing	Πλάτος Υαλοπίνακα / Glazing Width (Wg) (mm)	$Wg = Wst - 30mm$	2	
	Ύψος Υαλοπίνακα / Glazing Height (Hg) (mm)	$Hg = Hs - 58mm$		

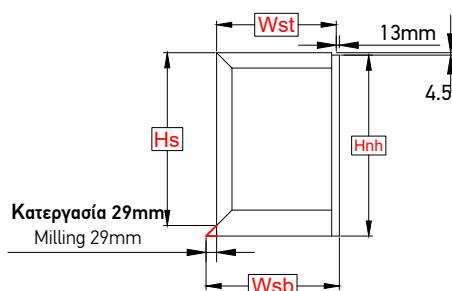

Υπόδειγμα Φύλλου Τζαμιού
 Glass Sash Model

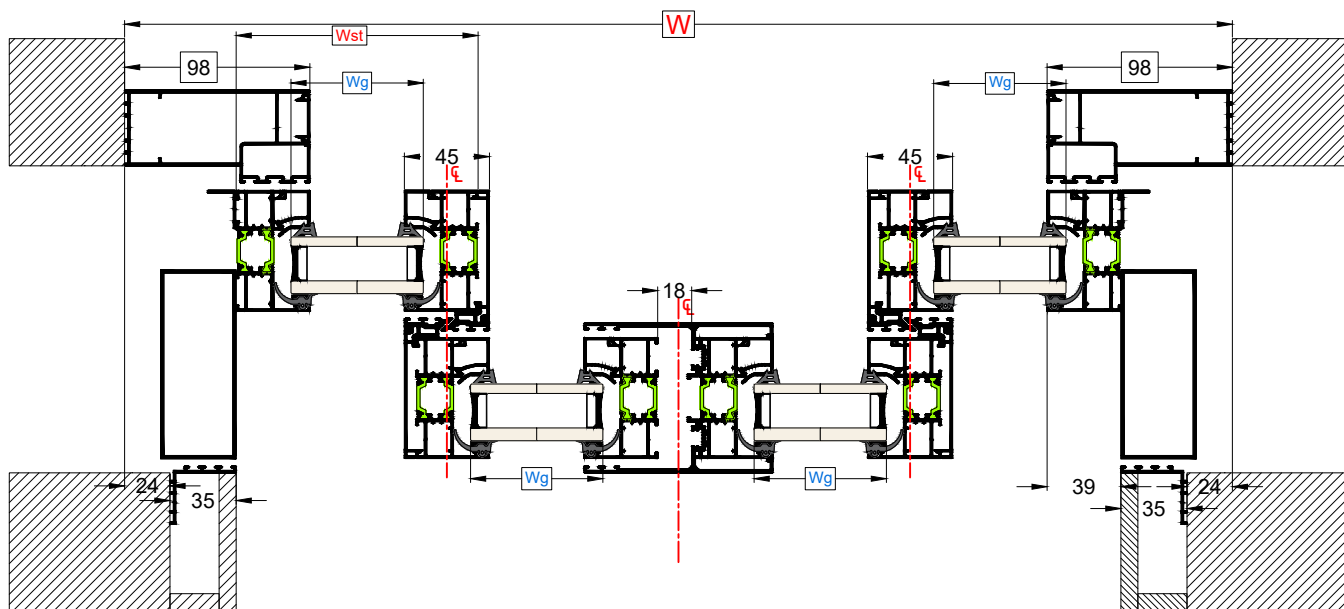
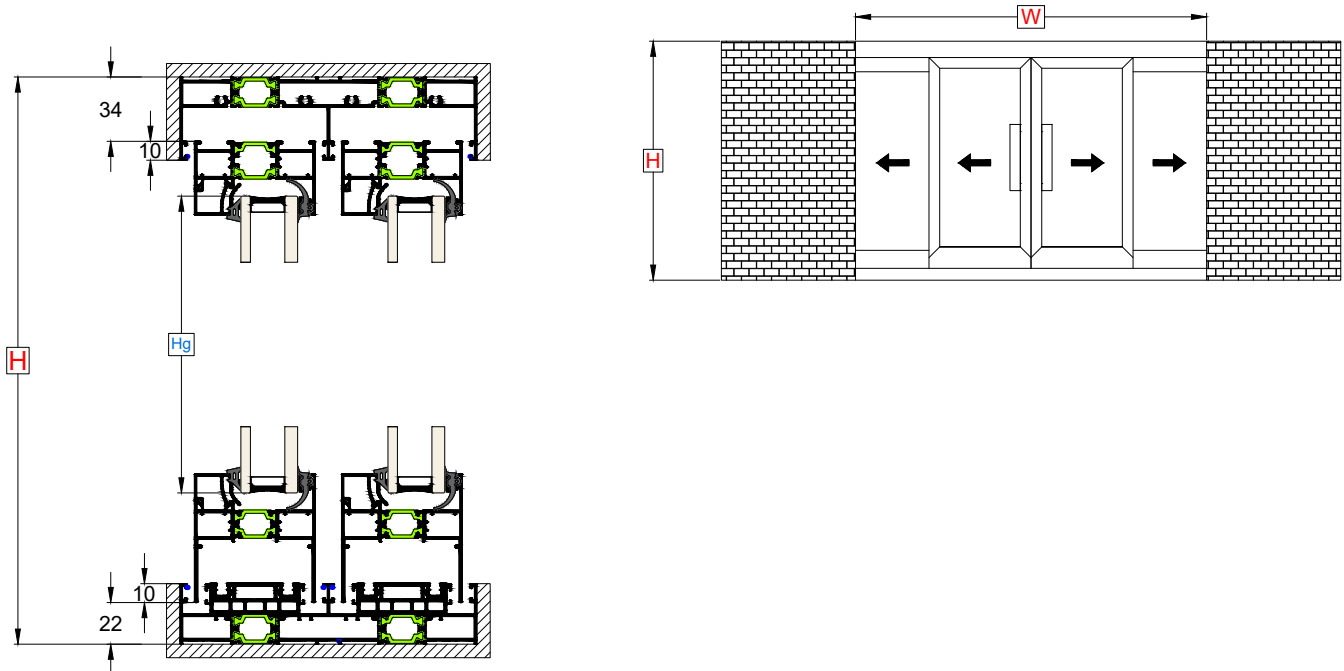









Τετράφυλλο Επάλληλο Φιλτό Χωνευτό | Αρμοκάλυπτρο 98mm
Quadruple Sash Successive for in-wall Rail with Meeting Sashes | Inside Gap Cover 98mm



- W** = Πλάτος κατασκευής / Construction width
- H** = Ύψος κατασκευής / Construction height
- Wf** = Πλάτος κάτω οδηγού / Bottom rail width
- Wft** = Πλάτος Κάτω Οδηγού / Guide Rail Width
- Wst** = Πλάτος πάνω φύλλου / Top sash width
- Wsb** = Πλάτος κάτω φύλλου / Bottom sash width
- Hs** = Ύψος φύλλου / Sash height
- Hap** = Μπινί Φύλλου Τζαμιού / Adjoining Profile for Glass Sash
- Hrnc** = Ύψος Ρnc Γάντζου / Pvc Hook Height
- Wg** = Πλάτος υαλοπίνακα / Glass width
- Hg** = Ύψος υαλοπίνακα / Glass height

Τετράφυλλο Επάλληλο Φιλιτό Χωνευτό | Αρμοκάλυπτρο 98mm
 Quadruple Sash Successive for in-wall Rail with Meeting Sashes | Inside Gap Cover 98mm

Οδηγός / Guide Rail	Τύπος Υπολογισμού / Equation	Προφίλ / Profiles	Τύπος Κοπής / Cutting Type
Πλάτος Κάτω Οδηγού / Guide Rail Width	$Wf = W + (Wst \times 2) + 25mm$	1	
Πλάτος Πάνω Οδηγού / Guide Top Rail Width	$Wft = W + 600mm$	1	

Φύλλο Τζαμιού / Glass Sash	Τύπος Υπολογισμού / Equation		Προφίλ / Profiles	Τύπος Κοπής / Cutting Type	Τύπος Κοπής / Cutting Type
				TYPE 1	TYPE 2
Πλάτος Φύλλου / Sash Width	$Wsb = \frac{W-74mm}{4} + 58$ (TYPE 1) $Wst = \frac{W-74mm}{4}$ (TYPE 1 & TYPE 2)		TH 64201: 4 Τμχ / Pcs (TYPE 1)		
			TH 64202: 4 Τμχ / Pcs (TYPE 1) TH 64202: 8 Τμχ / Pcs (TYPE 2) TV 64632: 8 Τμχ / Pcs (TYPE 2) *		
Υψος Φύλλου / Sash Height	$Hs = H - 85mm$ (TYPE 1) $Hs = H - 91mm$ (TYPE 2)		TH 64202: 8 Τμχ / Pcs		
Μπινί Φύλλου Τζαμιού / Adjoining Profile for Glass Sash	$Hap = Hst - 5mm$ *		TV 64306: 2 Τμχ / Pcs		
PVC Γάντζου-Υψος Καπακιού Γάντζου / Hook PVC - Hook Cover Height	Για οδηγό 44mm TH-64121	Για οδηγό 73mm TH-64120	PP 64301: 4 Τμχ / Pcs		
	$Hpvc = H - 111mm$ TV-64502=Hpvc	$Hpvc = H - 140mm$ TV-64502=Hpvc			
Υαλοπίνακας / Glazing	Πλάτος Υαλοπίνακα / Glazing Width (Wg) (mm)	$Wg = Wst - 58mm$	4		
	Υψος Υαλοπίνακα / Glazing Height (Hg) (mm)	$Hg = Hs - 58mm$			

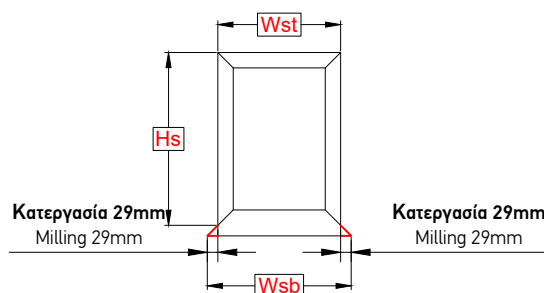
Υπόδειγμα Φύλλου Τζαμιού
 Glass Sash Model



Για Οδηγό 73mm $Hap = Hs - 34mm$
 For Rail 73mm $Hap = Hs - 34mm$

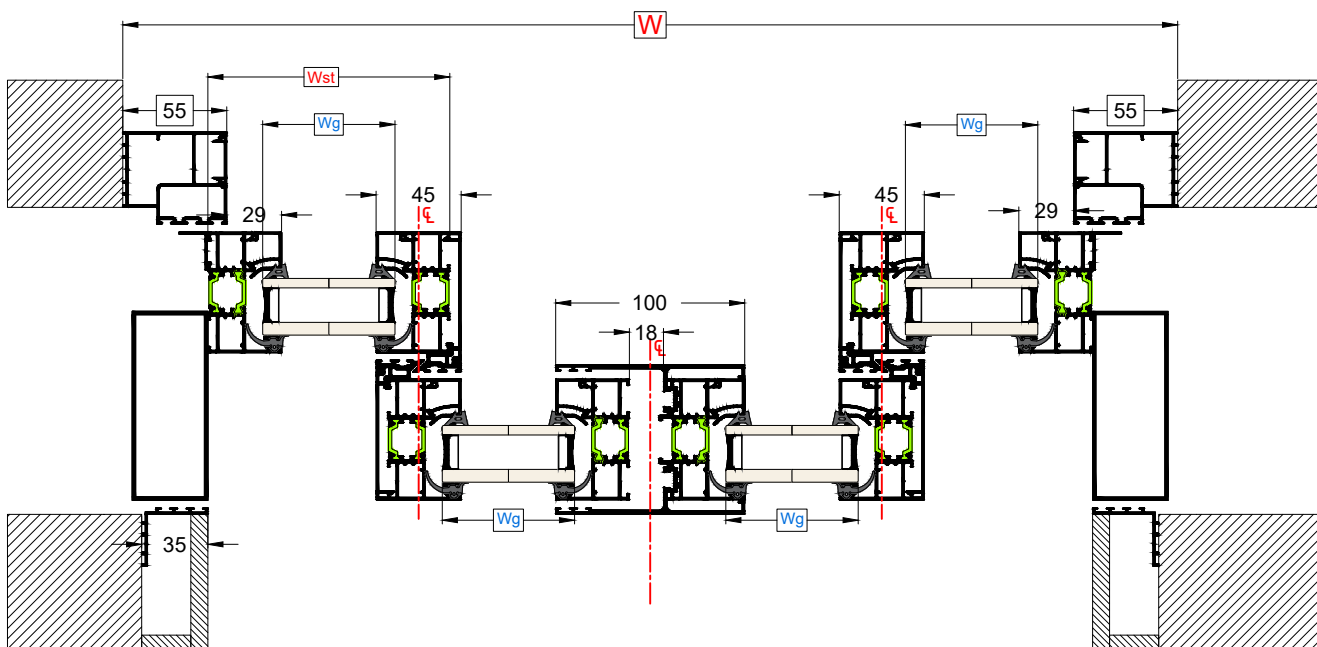
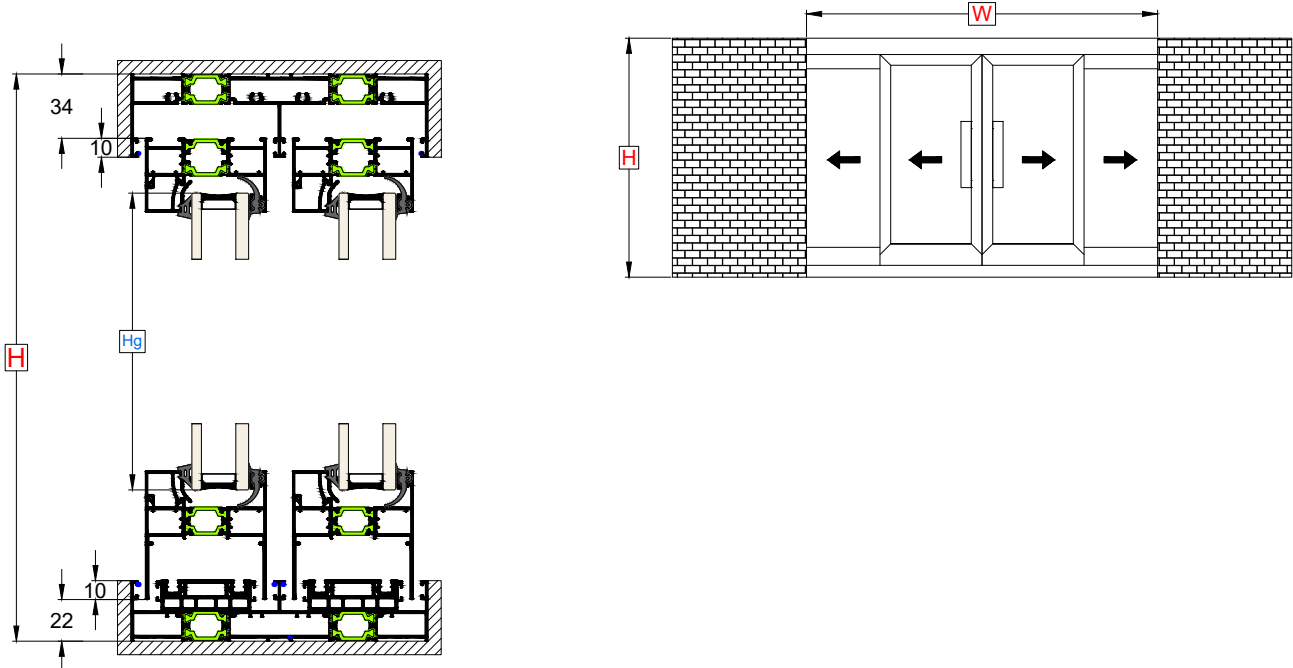







Τετράφυλλο Επάλληλο Φιλτό Χωνευτό | Αρμοκάλυπτρο 55mm
Quadruple Sash Successive for in-wall Rail with Meeting Sashes | Inside Gap Cover 55mm



- W** = Πλάτος κατασκευής / Construction width
- H** = Ύψος κατασκευής / Construction height
- Wf** = Πλάτος κάτω οδηγού / Bottom rail width
- Wft** = Πλάτος Πάνω Οδηγού / Guide Top Rail Width
- Wst** = Πλάτος πάνω φύλλου / Top sash width
- Wsb** = Πλάτος κάτω φύλλου / Bottom sash width
- Hs** = Ύψος φύλλου / Sash height
- Hap** = Μπινί Φύλλου Τζαμιού / Adjoining Profile for Glass Sash
- Hpvc** = Ύψος Pvc Γάντζου / Pvc Hook Height
- Wg** = Πλάτος υαλοπίνακα / Glass width
- Hg** = Ύψος υαλοπίνακα / Glass height

Τετράφυλλο Επάλληλο Φιλιτό Χωνευτό | Αρμοκάλυπτρο 55mm
 Quadruple Sash Successive for in-wall Rail with Meeting Sashes | Inside Gap Cover 55mm

Οδηγός / Guide Rail	Τύπος Υπολογισμού / Equation	Προφίλ / Profiles	Τύπος Κοπής / Cutting Type
Πλάτος Κάτω Οδηγού / Guide Rail Width	$Wf = W + (Wst \times 2) + 114mm$	1	
Πλάτος Πάνω Οδηγού / Guide Top Rail Width	$Wft = W + 600mm$	1	

Φύλλο Τζαμιού / Glass Sash	Τύπος Υπολογισμού / Equation	Προφίλ / Profiles	Τύπος Κοπής / Cutting Type	
			TYPE 1	TYPE 2
Πλάτος Φύλλου / Sash Width	$Wsb = \frac{W-46mm}{4} + 58$ (TYPE 1) $Wst = \frac{W-46mm}{4}$ (TYPE 1 & TYPE 2)	TH 64201: 4 Τμχ / Pcs (TYPE 1)		
		TH 64202: 4 Τμχ / Pcs (TYPE 1) TH 64202: 8 Τμχ / Pcs (TYPE 2) TV 64632: 8 Τμχ / Pcs (TYPE 2) *		
Υψος Φύλλου / Sash Height	$Hs = H - 85mm$ (TYPE 1) $Hs = H - 91mm$ (TYPE 2)	TH 64202: 8 Τμχ / Pcs		
Μπινί Φύλλου Τζαμιού / Adjoining Profile for Glass Sash	$Hap = Hst - 5mm$	TV 64306: 2 Τμχ / Pcs		
PVC Γάντζου-Υψος Καπακιού Γάντζου / Hook PVC - Hook Cover Height	Για οδηγό 44mm TH-64121	Για οδηγό 73mm TH-64120	PP 64301: 4 Τμχ / Pcs	
	$Hpvc = H - 111mm$ TV-64502=Hpvc	$Hpvc = H - 140mm$ TV-64502=Hpvc		
Υαλοπίνακας / Glazing	Πλάτος Υαλοπίνακα / Glazing Width (Wg) (mm)	$Wg = Wst - 58mm$	4	
	Υψος Υαλοπίνακα / Glazing Height (Hg) (mm)	$Hg = Hs - 58mm$		

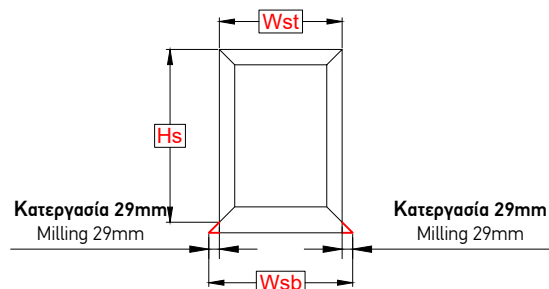

Υπόδειγμα Φύλλου Τζαμιού
 Glass Sash Model

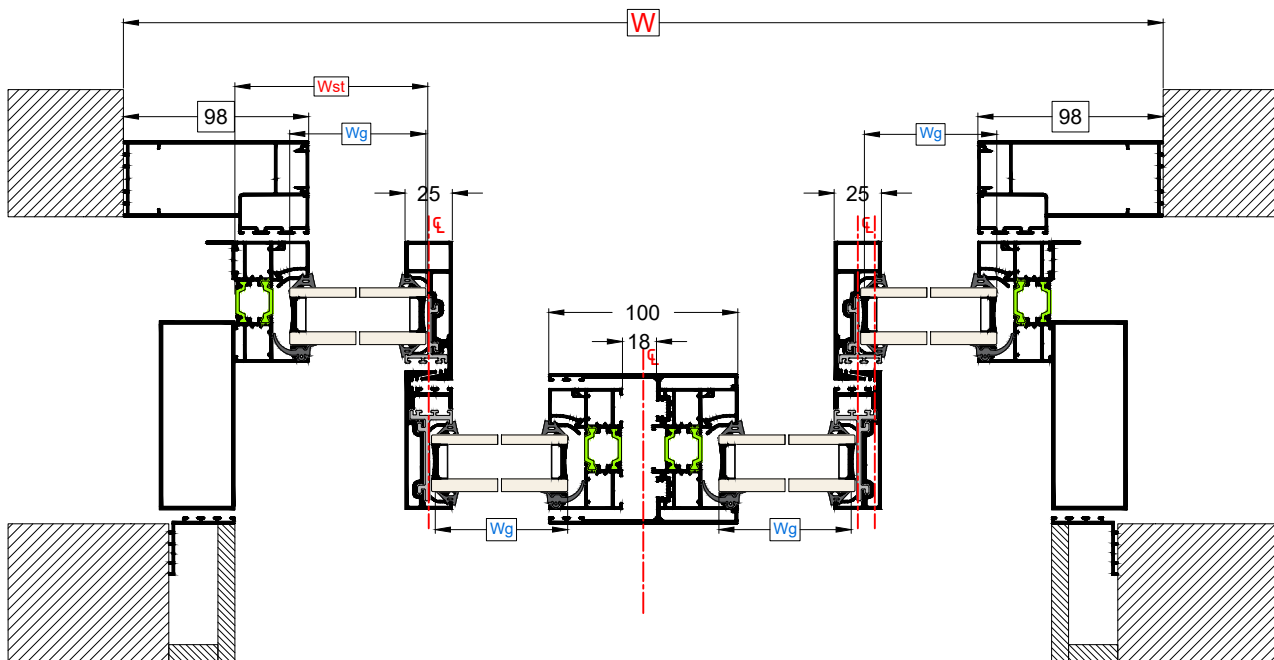
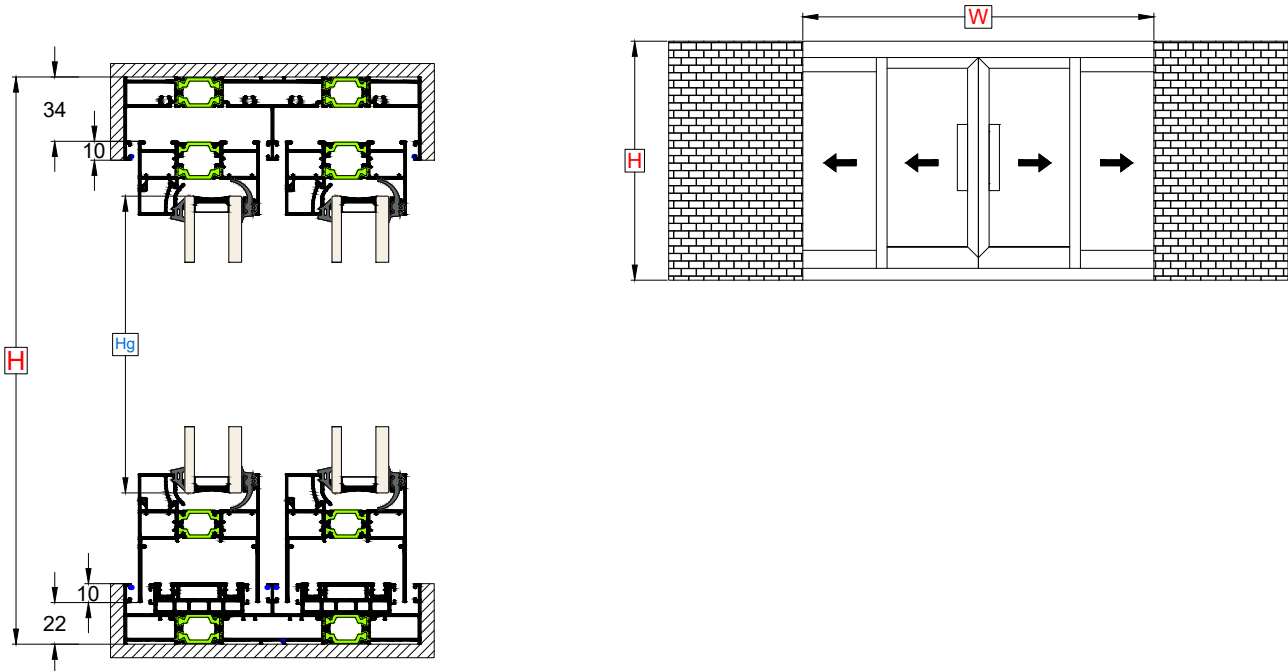











Τετράφυλλο Επάλληλο Φιλτρά Χωνευτό | Γάντζος 25mm | Αρμοκάλυπτρο 98mm
Quadruple Sash Successive for in-wall Rail with Meeting Sashes | Interlock 25mm | Inside Gap Cover 98mm



- W** = Πλάτος κατασκευής / Construction width
- H** = Ύψος κατασκευής / Construction height
- Wf** = Πλάτος κάτω οδηγού / Bottom rail width
- Wft** = Πλάτος Πάνω Οδηγού / Guide Top Rail Width
- Wst** = Πλάτος πάνω φύλλου / Top sash width
- Wsb** = Πλάτος κάτω φύλλου / Bottom sash width
- Hs** = Ύψος φύλλου / Sash height
- Hap** = Μπινί Φύλλου Τζαμιού / Adjoining Profile for Glass Sash
- Hnh** = Ύψος Στενού Γάντζου / Narrow Hook Height
- Hrnc** = Ύψος Ρvc Γάντζου / Pvc Hook Height
- Wg** = Πλάτος υαλοπίνακα / Glass width
- Hg** = Ύψος υαλοπίνακα / Glass height

Τετράφυλλο Επάλληλο Φιλιτό Χωνευτό | Γάντζος 25mm | Αρμοκάλυπτρο 98mm
 Quadruple Sash Successive for in-wall Rail with Meeting Sashes| Interlock 25mm | Inside Gap Cover 98mm

Οδηγός / Guide Rail	Τύπος Υπολογισμού / Equation	Προφίλ / Profiles	Τύπος Κοπής / Cutting Type
Πλάτος Κάτω Οδηγού / Guide Rail Width	$Wf = W + (Wst \times 2) + 38mm$	1	
Πλάτος Πάνω Οδηγού / Guide Top Rail Width	$Wft = W + 600mm$	1	

Φύλλο Τζαμιού / Glass Sash	Τύπος Υπολογισμού / Equation	Προφίλ / Profiles	Τύπος Κοπής / Cutting Type	
			TYPE 1	TYPE 2
Πλάτος Φύλλου / Sash Width	$Wsb = \frac{W-142mm}{4} + 29$ (TYPE 1) $Wst = \frac{W-142mm}{4}$ (TYPE 1 & TYPE 2)	TH 64201: 4 Τμχ / Pcs (TYPE 1)		
		TH 64202: 4 Τμχ / Pcs (TYPE 1) TH 64202: 8 Τμχ / Pcs (TYPE 2) TV 64632: 8 Τμχ / Pcs (TYPE 2) *		
Υψος Φύλλου / Sash Height	$Hs = H - 85mm$ (TYPE 1) $Hs = H - 91mm$ (TYPE 2)	TH 64202: 8 Τμχ / Pcs		
Μπινί Φύλλου Τζαμιού / Adjoining Profile for Glass Sash	$Hap = Hst - 5mm$	TV 64306: 2 Τμχ / Pcs		
Υψος Στενού Γάντζου / Narrow Hook Height	$Hnh = Hs + 24.5mm$	TV 64513: 1 Τμχ / Pcs TV 64514: 1 Τμχ / Pcs		
PVC Γάντζου / Hook PVC	$PP 80303 / PP 12301 = Hnh - 27.5mm$	PP 80303: 1 Τμχ / Pcs PP 12301: 1 Τμχ / Pcs		
Υαλοπίνακας / Glazing	Πλάτος Υαλοπίνακα / Glazing Width (Wg) (mm)	$Wg = Wst - 30mm$	4	
	Υψος Υαλοπίνακα / Glazing Height (Hg) (mm)	$Hg = Hs - 58mm$		

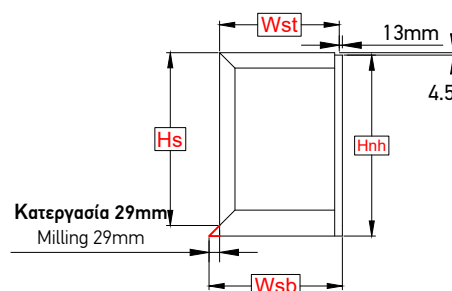

Υπόδειγμα Φύλλου Τζαμιού
 Glass Sash Model

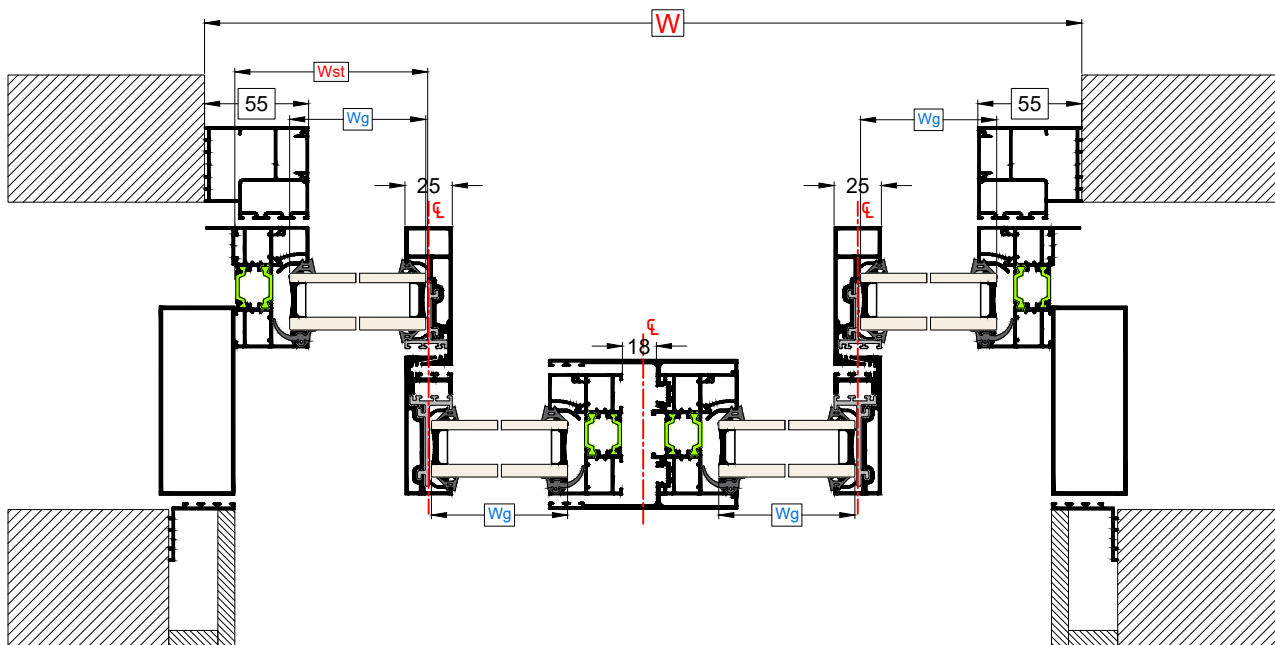
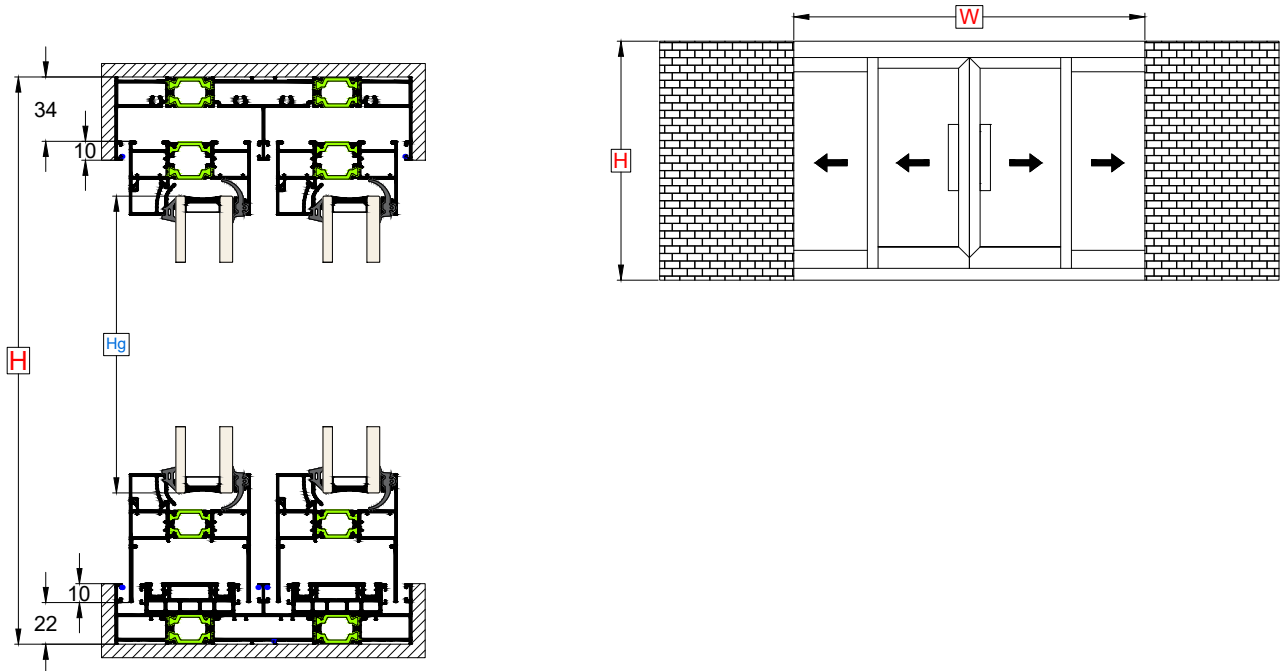











Τετράφυλλο Επάλληλο Φιλτρά Χωνευτό | Γάντζος 25mm | Αρμοκάλυπτρο 55mm
Quadruple Sash Successive for in-wall Rail with Meeting Sashes | Interlock 25mm | Inside Gap Cover 55mm



- W** = Πλάτος κατασκευής / Construction width
- H** = Ύψος κατασκευής / Construction height
- Wf** = Πλάτος κάτω οδηγού / Bottom rail width
- Wst** = Πλάτος Πάνω Οδηγού / Guide Top Rail Width
- Wsb** = Πλάτος πάνω φύλλου / Top sash width
- Wsb** = Πλάτος κάτω φύλλου / Bottom sash width
- Hs** = Ύψος φύλλου / Sash height
- Hap** = Μπινί Φύλλου Τζαμιού / Adjoining Profile for Glass Sash
- Hnh** = Ύψος Στενού Γάντζου / Narrow Hook Height
- Hrnc** = Ύψος Ρvc Γάντζου / Pvc Hook Height
- Wg** = Πλάτος υαλοπίνακα / Glass width
- Hg** = Ύψος υαλοπίνακα / Glass height

Τετράφυλλο Επάλληλο Φιλιτό Χωνευτό | Γάντζος 25mm | Αρμοκάλυπτρο 55mm
 Quadruple Sash Successive for in-wall Rail with Meeting Sashes| Interlock 25mm | Inside Gap Cover 55mm

Οδηγός / Guide Rail	Τύπος Υπολογισμού / Equation	Προφίλ / Profiles	Τύπος Κοπής / Cutting Type
Πλάτος Κάτω Οδηγού / Guide Rail Width	$Wf = W + (Wst \times 2) + 124mm$	1	
Πλάτος Πάνω Οδηγού / Guide Top Rail Width	$Wft = W + 600mm$	1	

Φύλλο Τζαμιού / Glass Sash	Τύπος Υπολογισμού / Equation	Προφίλ / Profiles	Τύπος Κοπής / Cutting Type	
			TYPE 1	TYPE 2
Πλάτος Φύλλου / Sash Width	$Wsb = \frac{W-56mm}{4} + 29$ (TYPE 1) $Wst = \frac{W-56mm}{4}$ (TYPE 1 & TYPE 2)	TH 64201: 4 Τμχ / Pcs (TYPE 1)		
		TH 64202: 4 Τμχ / Pcs (TYPE 1) TH 64202: 8 Τμχ / Pcs (TYPE 2) TV 64632: 8 Τμχ / Pcs (TYPE 2) *		
Υψος Φύλλου / Sash Height	$Hs = H - 85mm$ (TYPE 1) $Hs = H - 91mm$ (TYPE 2)	TH 64202: 4 Τμχ / Pcs		
Μπινί Φύλλου Τζαμιού / Adjoining Profile for Glass Sash	$Hap = Hst - 5mm$	TV 64306: 2 Τμχ / Pcs		
Υψος Στενού Γάντζου / Narrow Hook Height	$Hnh = Hs + 24.5mm$	TV 64513: 2 Τμχ / Pcs TV 64514: 2 Τμχ / Pcs		
PVC Γάντζου / Hook PVC	PP 80303 / PP 12301 = $Hnh - 27.5mm$	PP 80303: 2 Τμχ / Pcs PP 12301: 2 Τμχ / Pcs		
Υαλοπίνακας / Glazing	Πλάτος Υαλοπίνακα / Glazing Width (Wg) (mm)	$Wg = Wst - 30mm$	4	
	Υψος Υαλοπίνακα / Glazing Height (Hg) (mm)	$Hg = Hs - 58mm$		

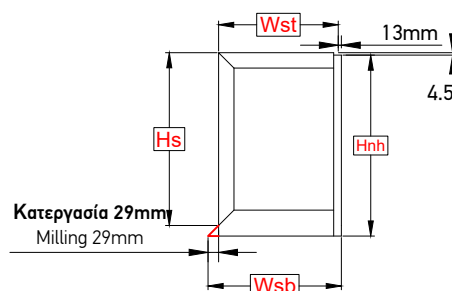



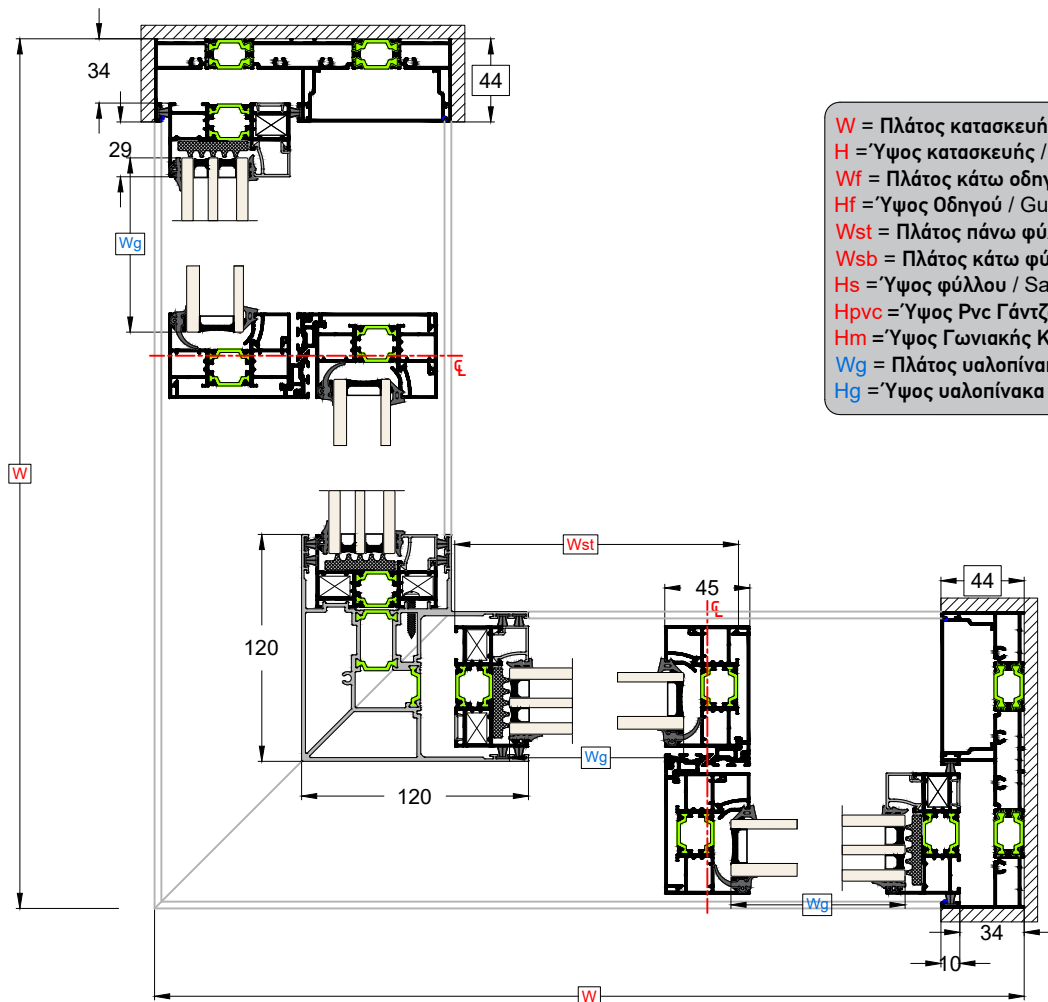
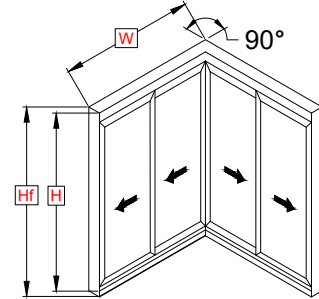
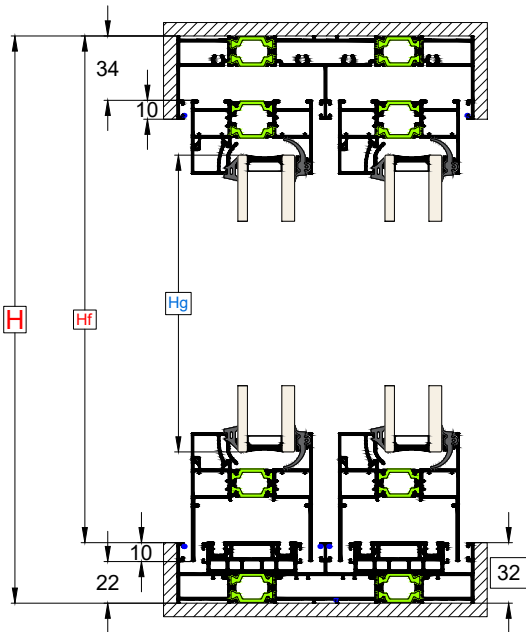







Υπόδειγμα Φύλλου Τζαμιού
 Glass Sash Model

Δίφυλλο Επάλληλο Γωνιακό | Οδηγός 44mm
Double Sash Successive Angular Structure | Rail 44mm



- W = Πλάτος κατασκευής / Construction width
- H = Ύψος κατασκευής / Construction height
- Wf = Πλάτος κάτω οδηγού / Bottom rail width
- Hf = Ύψος Οδηγού / Guide Rail Height
- Wst = Πλάτος πάνω φύλλου / Top sash width
- Wsb = Πλάτος κάτω φύλλου / Bottom sash width
- Hs = Ύψος φύλλου / Sash height
- Hrnc = Ύψος Ρnc Γάντζου / Pvc Hook Height
- Hm = Ύψος Γωνιακής Κολώνας / Corner Mullion Height
- Wg = Πλάτος υαλοπίνακα / Glass width
- Hg = Ύψος υαλοπίνακα / Glass height

Δίφυλλο Επάλληλο Γωνιακό | Οδηγός 44mm
 Double Sash Successive Angular Structure | Rail 44mm

Οδηγός / Guide Rail	Τύπος Υπολογισμού / Equation		Προφίλ / Profiles	Τύπος Κοπής / Cutting Type	
Πλάτος Κάτω Οδηγού / Guide Rail Width	$Wf = W - 2mm$		2		
Πλάτος Πάνω Οδηγού / Guide Top Rail Width	W		2		
Ύψος Οδηγού / Guide Rail Height	$Hf = H - 32mm$		2		
Φύλλο Τζαμιού / Glass Sash	Τύπος Υπολογισμού / Equation		Προφίλ / Profiles	Τύπος Κοπής / Cutting Type TYPE 1	Τύπος Κοπής / Cutting Type TYPE 2
Πλάτος Φύλλου / Sash Width (Ws) (mm)	$Wsb = \frac{Wf - 160mm}{2} + 58$ (TYPE 1)		TH 64201: 4 Τμχ / Pcs (TYPE 1)		
	$Wst = \frac{Wf - 160mm}{2}$ (TYPE 1 & TYPE 2)		TH 64202: 4 Τμχ / Pcs (TYPE 1) TH 64202: 8 Τμχ / Pcs (TYPE 2) TV 64632: 8 Τμχ / Pcs (TYPE 2) *		
Ύψος Φύλλου / Sash Height (Hs) (mm)	$Hs = H - 85mm$ (TYPE 1) $Hs = H - 91mm$ (TYPE 2)		TH 64202: 4 Τμχ / Pcs		
PVC Γάντζου-Ύψος Καπακιού Γάντζου / Hook PVC - Hook Cover Height	Για οδηγό 44mm TH-64121	Για οδηγό 73mm TH-64120	PP 64301: 4 Τμχ / Pcs		
	$Hpvc = H - 111mm$ TV-64502=Hpvc	$Hpvc = H - 140mm$ TV-64502=Hpvc			
Ύψος Γωνιακής Κολώνας / Corner Mullion Height (Hm) (mm)	$Hm = H - 96mm$		TH 64622: 1 Τμχ / Pcs		
Υαλοπίνακας / Glazing	Πλάτος Υαλοπίνακα / Glazing Width (Wg) (mm)	$Wg = Wst - 58mm$	4		
	Ύψος Υαλοπίνακα / Glazing Height (Hg) (mm)	$Hg = Hs - 58mm$			

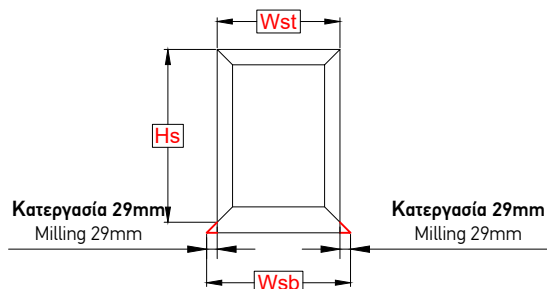
Υπόδειγμα Φύλλου Τζαμιού
 Glass Sash Model

Δίφυλλο Επάλληλο Γωνιακό | Οδηγός 44mm | Γάντζος 25mm
Double Sash Successive Angular Structure | Rail 44mm | Interlock 25mm

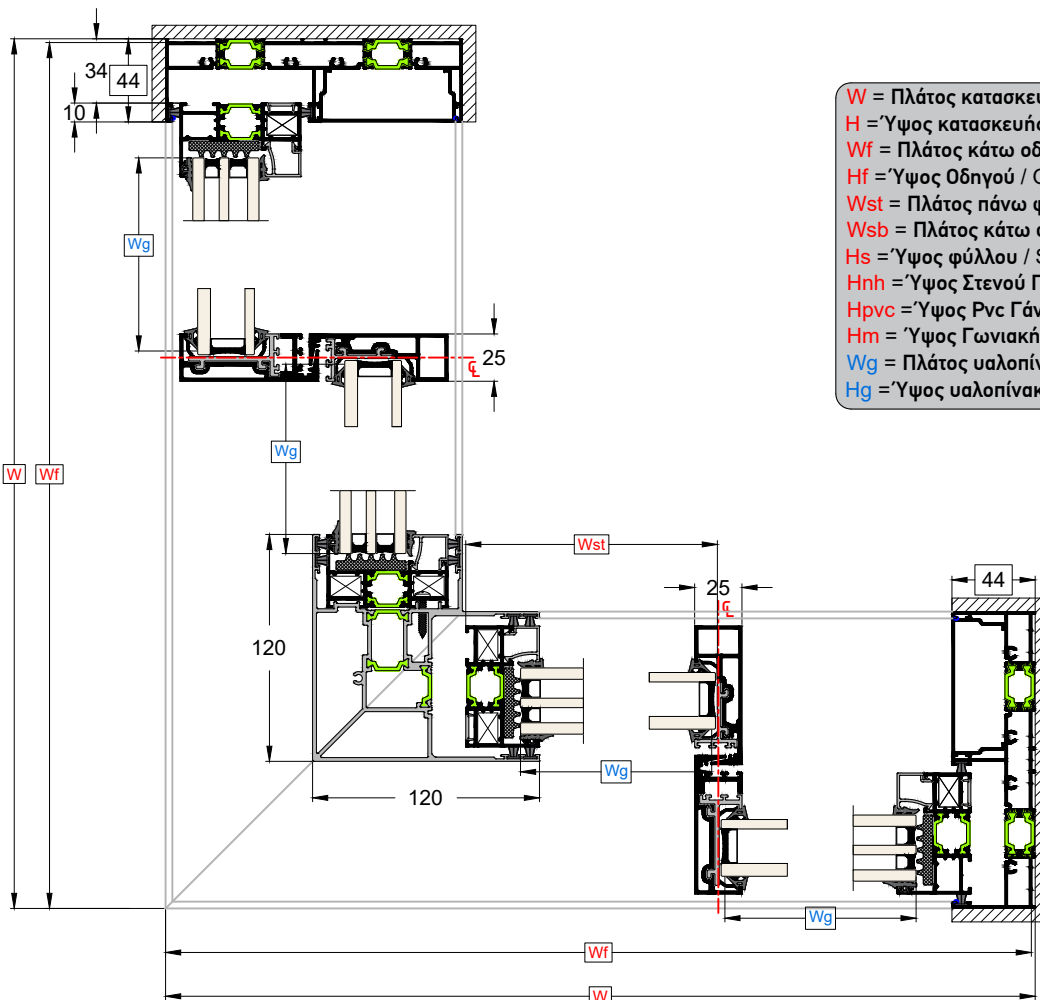
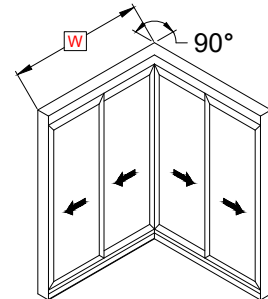
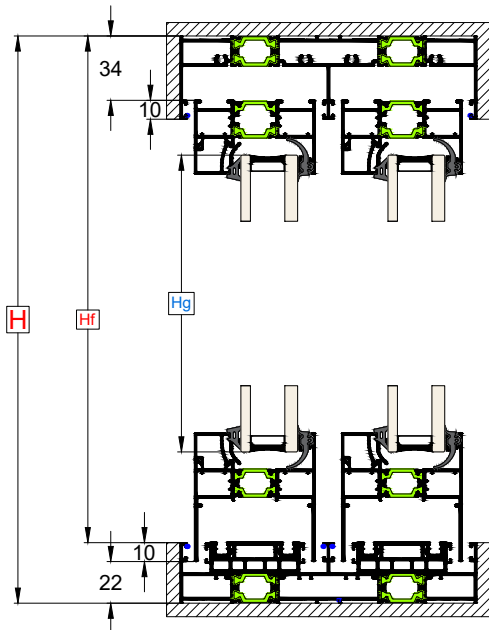

- W = Πλάτος κατασκευής / Construction width
- H = Ύψος κατασκευής / Construction height
- Wf = Πλάτος κάτω οδηγού / Bottom rail width
- Hf = Ύψος Οδηγού / Guide Rail Height
- Wst = Πλάτος πάνω φύλλου / Top sash width
- Wsb = Πλάτος κάτω φύλλου / Bottom sash width
- Hs = Ύψος φύλλου / Sash height
- Hnh = Ύψος Στενού Γάντζου / Narrow Hook Height
- Hnvc = Ύψος Ρnc Γάντζου / Pvc Hook Height
- Hm = Ύψος Γωνιακής Κολώνας / Corner Mullion Height
- Wg = Πλάτος υαλοπίνακα / Glass width
- Hg = Ύψος υαλοπίνακα / Glass height

Δίφυλλο Επάλληλο Γωνιακό | Οδηγός 44mm | Γάντζος 25mm
Double Sash Successive Angular Structure | Rail 44mm | Interlock 25mm

Οδηγός / Guide Rail	Τύπος Υπολογισμού / Equation	Προφίλ / Profiles	Τύπος Κοπής / Cutting Type	
Πλάτος Κάτω Οδηγού / Guide Rail Width	$Wf = W - 2mm$	2		
Πλάτος Πάνω Οδηγού / Guide Top Rail Width	W	2		
Ύψος Οδηγού / Guide Rail Height	$Hf = H - 32mm$	2		
Φύλλο Τζαμιού / Glass Sash	Τύπος Υπολογισμού / Equation	Προφίλ / Profiles	Τύπος Κοπής / Cutting Type TYPE 1	Τύπος Κοπής / Cutting Type TYPE 2
Πλάτος Φύλλου / Sash Width (Ws) (mm)	$Wsb = \frac{Wf - 194mm}{2} + 29$ (TYPE 1)	TH 64201: 4 Τμχ / Pcs (TYPE 1)		
	$Wst = \frac{Wf - 194mm}{2}$ (TYPE 1 & TYPE 2)	TH 64202: 4 Τμχ / Pcs (TYPE 1) TH 64202: 8 Τμχ / Pcs (TYPE 2) TV 64632: 8 Τμχ / Pcs (TYPE 2) *		
Ύψος Φύλλου / Sash Height (Hs) (mm)	$Hs = H - 85mm$ (TYPE 1) $Hs = H - 91mm$ (TYPE 2)	TH 64202: 4 Τμχ / Pcs		
Ύψος Στενού Γάντζου / Narrow Hook Height	$Hnh = Hs + 24.5mm$	TV 64513: 2 Τμχ / Pcs TV 64514: 2 Τμχ / Pcs		
PVC Γάντζου / Hook PVC	$PP 80303 / PP 12301 = Hnh - 27.5mm$	PP 80303: 2 Τμχ / Pcs PP 12301: 2 Τμχ / Pcs		
Ύψος Γωνιακής Κολώνας / Corner Mullion Height (Hm) (mm)	$Hm = H - 96mm$	TH 64622: 1 Τμχ / Pcs		
Υαλοπίνακας / Glazing	Πλάτος Υαλοπίνακα / Glazing Width (Wg) (mm)	$Wg = Wst - 30mm$	4	
	Ύψος Υαλοπίνακα / Glazing Height (Hg) (mm)	$Hg = Hs - 58mm$		

Υπόδειγμα Φύλλου Τζαμιού
Glass Sash Model

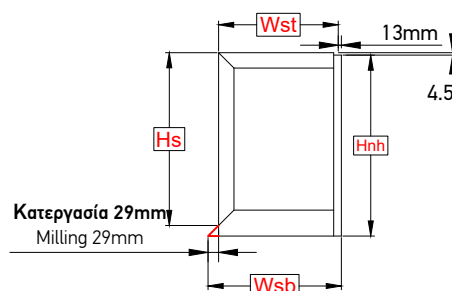

1.5

Εξαρτήματα
Accessories

PG-64251

02 Ζεύγος

Συσκευασία - Package
20 ζεύγη - pairs

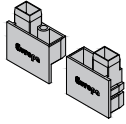

Ακριανή Πλαστική Τάπα Οδηγών
Edge Plastic Rail Cover

PG-64252

02 Τεμάχιο

Συσκευασία - Package
20 τμχ. - pieces

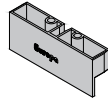

Μεσαία Πλαστική Τάπα Οδηγών
Middle Plastic Rail Cover

PG-64253

02 Ζεύγος

Συσκευασία - Package
20 ζεύγη - pairs

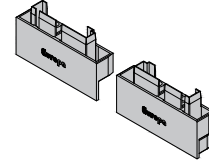

Ακριανή Πλαστική Τάπα Οδηγών Σήτας
Edge Plastic Insect Screen Rail Cover

SA-64280

02 Σετ

Συσκευασία - Package
1 σετ - 1 set

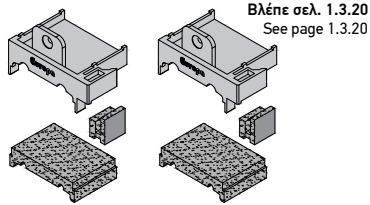

Βλέπε σελ. 1.3.20
See page 1.3.20

Σετ Κάτω Αριστερής Τάπας Γάντζου για οδηγό 44mm
Bottom Left Hook Cover Set for 44mm Rail

SA-64281

02 Σετ

Συσκευασία - Package
1 σετ - 1 set

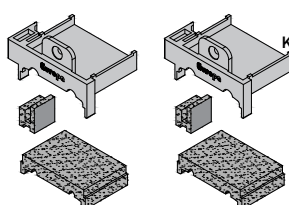

Βλέπε σελ. 1.3.20
Καθρέφτης του SA-64280
See page 1.3.20
Mirror of SA-64280

Σετ Κάτω Δεξιάς Τάπας Γάντζου για οδηγό 44mm
Bottom Right Hook Cover Set for 44mm Rail

SA-64282

02 Σετ

Συσκευασία - Package
1 σετ - 1 set

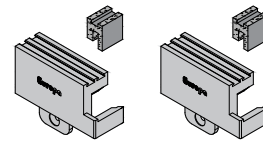

Βλέπε σελ. 1.3.21
See page 1.3.21

Σετ Πάνω Αριστερής Τάπας Γάντζου για οδηγό 44mm
Top Left Hook Cover Set for 44mm Rail

SA-64283

02 Σετ

Συσκευασία - Package
1 σετ - 1 set

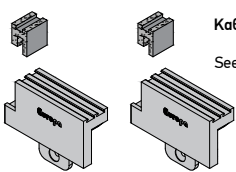

Βλέπε σελ. 1.3.21
Καθρέφτης του SA-64282
See page 1.3.21
Mirror of SA-64282

Σετ Πάνω Δεξιάς Τάπας Γάντζου για οδηγό 44mm
Top Right Hook Cover Set for 44mm Rail

SA-64284

02 Σετ

Συσκευασία - Package
1 σετ - 1 set

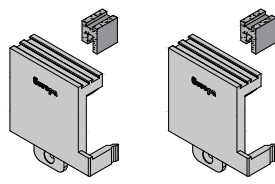

Βλέπε σελ. 1.3.22
See page 1.3.22

Σετ Πάνω Αριστερής Τάπας Γάντζου για Οδηγό 73mm
Top Left Hook Cover Set for 73mm Rail

SA-64285

02 Σετ

Συσκευασία - Package
1 σετ - 1 set

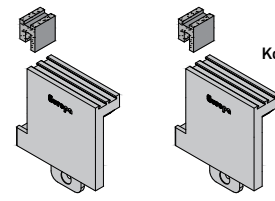

Βλέπε σελ. 1.3.22
Καθρέφτης του SA-64284
See page 1.3.22
Mirror of SA-64284

Σετ Πάνω Δεξιάς Τάπας Γάντζου για Οδηγό 73mm
Top Right Hook Cover Set for 73mm Rail

SA-64286

02 Σετ

Συσκευασία - Package
1 σετ - 1 set

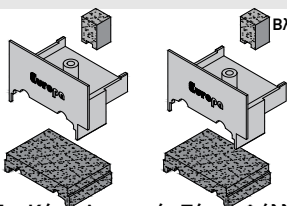

Βλέπε σελ. 1.3.25
See page 1.3.25

Σετ Κάτω Αριστερής Τάπας Φύλλου για Στενό Γάντζο για οδηγό 44mm
Bottom Left Narrow Hook Cover Set for 44mm Rail

SA-64288

02 Σετ

Συσκευασία - Package
1 σετ - 1 set

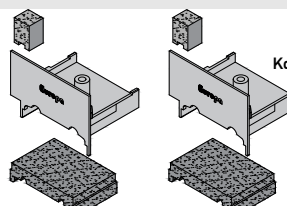

Βλέπε σελ. 1.3.25
Καθρέφτης του SA-64286
See page 1.3.25
Mirror of SA-64286

Σετ Κάτω Δεξιάς Τάπας Φύλλου για Στενό Γάντζο για οδηγό 44mm
Bottom Right Narrow Hook Cover Set for 44mm Rail

SA-64290

02 Σετ

Συσκευασία - Package
1 σετ - 1 set

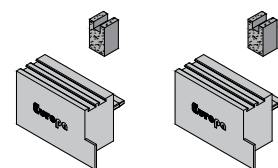

Βλέπε σελ. 1.3.27
See page 1.3.27

Σετ Πάνω Αριστερής Τάπας Φύλλου για Στενό Γάντζο για οδηγό 44mm
Top Left Narrow Hook Cover Set for 44mm Rail

SA-64292

02 Σετ

Συσκευασία - Package
1 σετ - 1 set

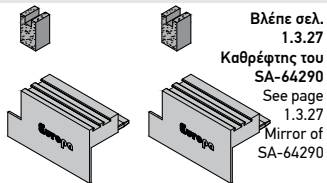

Βλέπε σελ.
1.3.27
Καθρέπτης του
SA-64290
See page
1.3.27
Mirror of
SA-64290

Σετ Πάνω Δεξιάς Τάπας Φύλλου για Στενό
Γάντζο για οδηγό 44mm
Top Right Narrow Hook Cover Set for 44mm
Rail

SA-64294

02 Σετ

Συσκευασία - Package
1 σετ - 1 set

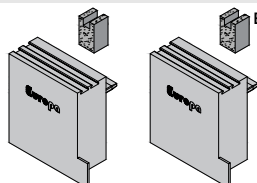

Βλέπε σελ. 1.3.29
See page 1.3.29

Σετ Πάνω Αριστερής Τάπα Φύλλου Στενού
Γάντζου για Οδηγό 73mm
Top Left Narrow Hook Cover for 73mm Rail

SA-64296

02 Σετ

Συσκευασία - Package
1 σετ - 1 set

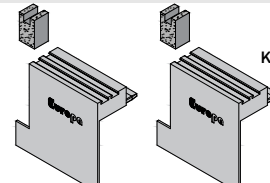

Βλέπε σελ.
1.3.29
Καθρέπτης του
SA-64294
See page
1.3.29
Mirror of
SA-64294

Σετ Πάνω Δεξιάς Τάπα Φύλλου Στενού
Γάντζου για Οδηγό 73mm
Top Right Narrow Hook Cover for 73mm Rail

PG-64254

02 Τεμάχιο

Συσκευασία - Package
20 τμχ. - pieces

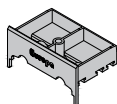

Κάτω Μπροστά Τάπα Φύλλου
Bottom Front Sash Cover

PG-64264

02 Τεμάχιο

Συσκευασία - Package
20 τμχ. - pieces

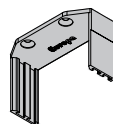

Αεροστεγάνωση Πάνω Γάντζου
Top Hook Airtightness

PG-64279

02 Τεμάχιο

Συσκευασία - Package
20 τμχ. - pieces

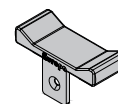

Σταθεροποιητής Κύλισης Φύλλου
Sliding Stabilizer for Sash

PG-64268

02 Ζεύγος

Συσκευασία - Package
5 ζεύγη - pairs

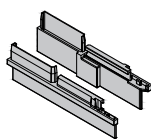

Κάτω Τάπα Μπινί Φιλντού
Bottom Cover for Meeting Sashes

PG-64269

02 Ζεύγος

Συσκευασία - Package
5 ζεύγη - pairs

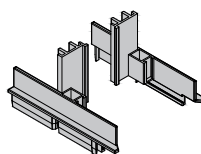

Πάνω Τάπα Μπινί Φιλντού
Top Cover for Meeting Sashes

PG-64265

02 Τεμάχιο

Συσκευασία - Package
50 τμχ. - pieces



Στόπερ Φιλντού
Stop for Meeting Sashes

PG-64259

02 Τεμάχιο

Συσκευασία - Package
25 τμχ. - pieces



Κάτω Τάπα Φύλλου Σήτας
Bottom Cover for Insect Screen Sash

PG-64262

02 Τεμάχιο

Συσκευασία - Package
25 τμχ. - pieces



Τάπα Μπινί Σήτας
Cover for Mullion Insect Screen

PG-64270

02 Σετ

Συσκευασία - Package
25 σετ - set

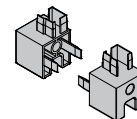

Τάπα Στενής Σήτας
Narrow Insect Screen Cap

FG-12217

02 Τεμάχιο

Συσκευασία - Package
1 τμχ. - piece



Λαβή Φύλλου Σήτας
Handle for Insect Screen Sash

PG-64277

02 Τεμάχιο

Συσκευασία - Package
1 τμχ. - piece

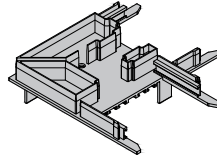

Κάτω Τάπα Γωνιακής Κολώνας με Πρώτο Φύλλο Ανοίγματος το Αριστερό
Bottom Cover for Mullion Corner with Left first Open

PG-64298

02 Τεμάχιο

Συσκευασία - Package
1 τμχ. - piece

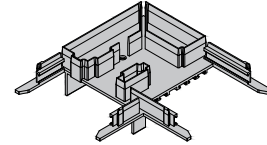

Κάτω Τάπα Γωνιακής Κολώνας με Πρώτο Φύλλο Ανοίγματος το Δεξί
Bottom Cover for Mullion Corner with Right first Open

PG-12220

02 Ζεύγος

Συσκευασία - Package
20 ζεύγη - pairs

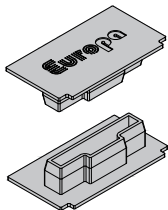

Τάπα Ενισχυτικού Προφίλ TV-12621
Plastic Cap for Reinforcement Profile TV-12621

PG-64278

02 Τεμάχιο

Συσκευασία - Package
1 τμχ. - piece

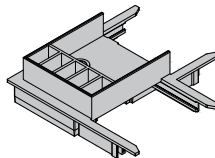

Πάνω Τάπα Γωνιακής Κολώνας με Πρώτο Φύλλο Ανοίγματος το Αριστερό
Top Cover for Mullion Corner with Left first Open

PG-64299

02 Τεμάχιο

Συσκευασία - Package
1 τμχ. - piece

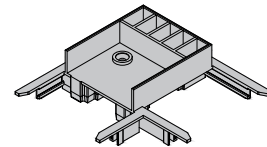

Πάνω Τάπα Γωνιακής Κολώνας με Πρώτο Φύλλο Ανοίγματος το Δεξί
Top Cover for Mullion Corner with Right first Open

IC-64905

02 Τεμάχιο

Συσκευασία - Package
1 τμχ. - piece



Τάκος Επαλλήλου
Successive Waterproof

PP-64301

02

Συσκευασία - Package
6m Rod



Πλαστικό Αποστατικό Γάντζου
Plastic Hook Spacer

PP-80303

02

Συσκευασία - Package
6m Rod

TV 64514

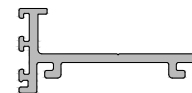

Πλαστικό Αποστατικό Στενού Γάντζου
Plastic Spacer for Thin Hook Profile

PP-12301

02

Συσκευασία - Package
6m Rod

TV 64513

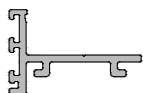

Πλαστικό Αποστατικό Στενού Γάντζου
Plastic Spacer for Thin Hook Profile

PP-64302

02

Συσκευασία - Package
6m Rod



Πλαστικό για Βάση Κύλισης Φύλλου
Plastic for Sheet Rolling Base

UN-11301

02 Τεμάχιο

Συσκευασία - Package
10 τεμ. - pcs



Βαλβίδα Αντεπιστροφής
Non-Return Valve

RO-64701

07 Τεμάχιο

Συσκευασία - Package
1 τμχ. - piece

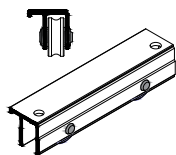

Ράουλο Κύλισης Φύλλου
Sash Roller

RO-009037 (PS-26)

02 Τεμάχιο

Συσκευασία - Package
100 τμχ. - piece

-0.0 mm
+3.5 mm

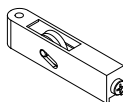

Μονό Ράουλο Σήτας
Single Roller Insect Screen

UN-001007 (R.10085)

Συσκευασία - Package
6m Rod



Έλασμα Οδηγού Inox
Inox Lamina for Rail

PG-12617

02 Ζεύγος

Συσκευασία - Package
20 ζεύγη - pairs

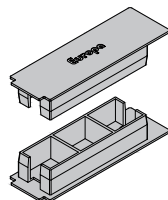

Τάπα Ενισχυτικού Προφίλ TV 12603
Plastic Cap for Reinforcement Profile TV-12603

PG-009034 (KL-12)

0102 Τεμάχιο

Συσκευασία - Package
250 τεμ. - pcs

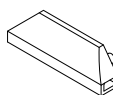

Πλαστική Τάπα Νεροχύτη Europa
Plastic Plug for Water Drainage Europa

ST-002002 (2002-086)

02 Τεμάχιο

Συσκευασία - Package
1 τμχ. - piece



Στόπερ Φύλλων Επαλλήλου
Stopper for Successive Sashes

PG-12317

02 Ζεύγος

Συσκευασία - Package
50 ζεύγη - pairs

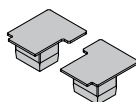

Τάπα Ενισχυτικού Προφίλ TV-00627
Plastic Cap for Reinforcement Profile TV-00627

PA-00702

Σετ

Συσκευασία - Package
1 σετ - set

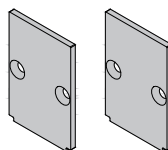

Βαφή στο χρώμα του κουφώματος
Painted in the same colour as window profiles

Τάπα Αλουμινίου Ενίσχυσης του TV 00628
Aluminium Cover for Reinforcement of TV 00628

UN-00918

02 Τεμάχιο

Συσκευασία - Package
1 τμχ. - piece



Στόπερ Φύλλου Σήτας
Insect Screen Dumping Stopper

AS-64710

02 Τεμάχιο

Συσκευασία - Package
1 τμχ. - piece

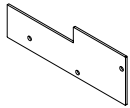

Πλαϊνή Τάπα Μονού Οδηγού για Σκάφη Απορροής
Side Single Rail Cover for Drainage Base

AS-64711

02 Τεμάχιο

Συσκευασία - Package
1 τμχ. - piece

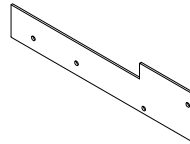

Πλαϊνή Τάπα Διπλού Οδηγού για Σκάφη Απορροής
Side Double Rail Cover for Drainage Base

AS-64712

02 Τεμάχιο

Συσκευασία - Package
1 τμχ. - piece

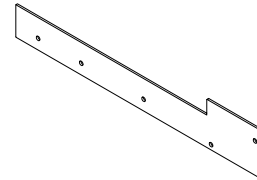

Πλαϊνή Τάπα Τριπλού Οδηγού για Σκάφη Απορροής
Side Triple Rail Cover for Drainage Base

AS-64713

02 Τεμάχιο

Συσκευασία - Package
1 τμχ. - piece

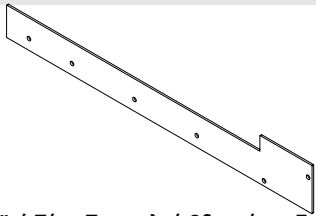

Πλαϊνή Τάπα Τετραπλού Οδηγού για Σκάφη Απορροής
Side Quadruple Rail Cover for Drainage Base

AS-64714

02 Τεμάχιο

Συσκευασία - Package
1 τμχ. - piece

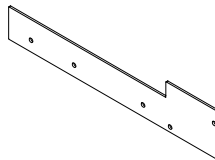

Πλαϊνή Τάπα Οδηγού Επαλλήλου με Σήτα για Σκάφη Απορροής
Side Successive Rail Cover with Insect Screen for Drainage Base

AS-64715

02 Τεμάχιο

Συσκευασία - Package
1 τμχ. - piece

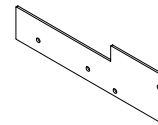

Πλαϊνή Τάπα Μονού Οδηγού με Σήτα για Σκάφη Απορροής
Side Single Rail Cover with Insect Screen for Drainage Base

CJ-64701

Διαστάσεις - Dimensions
10 x 16.2 mm

Συσκευασία - Package
100 τμχ. - piece

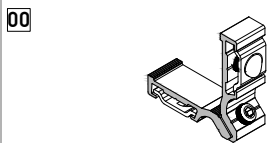

Γωνία Σύνδεσης 16.2 x 10mm
Corner Joint 16.2 x 10mm

CJ-64702

Διαστάσεις - Dimensions
11.5 x 17 mm

Συσκευασία - Package
250 τμχ. - piece

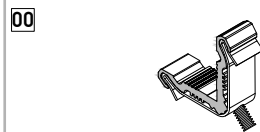

Γωνία Σύνδεσης 11.5 x 17mm
Corner Joint 11.5 x 17mm

CC-64703

Διαστάσεις - Dimensions
11.1 x 16.4 mm

Συσκευασία - Package
50 τμχ. - piece

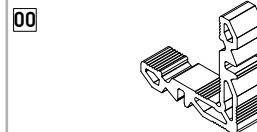

Γωνία Γωνιάστρας Φύλλου 11.1 x 16,4mm
Crimping Corner for Sash 11.1 x 16.4mm

CJ-64705

Διαστάσεις - Dimensions
10.9 x 14.8 mm

Συσκευασία - Package
25 τμχ. - pieces

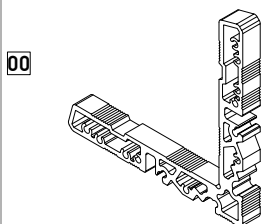

Γωνία Συνδέσεως Οδηγού Γωνιακής Κατ.
Corner Joint for 90° Configuration

AC-64718

Συσκευασία - Package
25 τμχ. - pieces

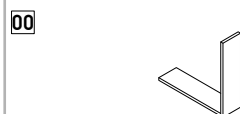

Προσθήκη Γωνίας Συνδέσεως Οδηγού Γωνιακής Κατασκευής
Additional Corner Joint for 90° Configuration

SC-00125

Διαστάσεις - Dimensions
Ø4 x 10 mm

Συσκευασία - Package
40 τεμ. - pcs



Καβίλια Φύλλου 4x10mm
Pin for Sash 4x10mm

SL-64705

01 02 07 10 Τεμάχιο

Συσκευασία - Package
1 τμχ. - piece

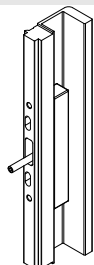

Κλειδαριά
Lock

SL-64706

01 02 07 10 Τεμάχιο

Συσκευασία - Package
1 τμχ. - piece

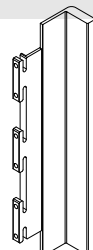

Εξωτερική Μεγάλη Λαβή
Outside Big Grip

SL-64707

01 02 07 10 Τεμάχιο

Συσκευασία - Package
1 τμχ. - piece

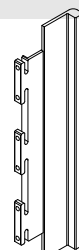

Εξωτερική Μικρή Λαβή
Outside Small Grip

SL-64708

01 02 07 10 Τεμάχιο

Συσκευασία - Package
1 τμχ. - piece

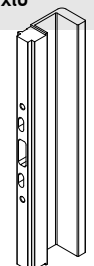

Εσωτερική Λαβή για Δεύτερο Φύλλο Φιλπτού
Internal Handle for Second Sash

PG-64260

02 Τεμάχιο

Συσκευασία - Package
25 τμχ. - piece



Αποστατικό Κλειδαριάς για Πηκάκι 24mm
Lock Apostate for 24mm Clip

PG-64261

02 Τεμάχιο

Συσκευασία - Package
25 τμχ. - piece



Αποστατικό Κλειδαριάς για Πηκάκι 26mm
Lock Apostate for 26mm Clip

SL-64730

07 10 Τεμάχιο

Συσκευασία - Package
1 τμχ. - piece

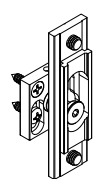

Αντίκρισμα Κλειδώματος
Striking Plate

SL-64731

07 10 Τεμάχιο

Συσκευασία - Package
1 τμχ. - piece

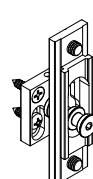

Αντίκρισμα Κλειδώματος με Θέση Αερισμού
Striking Plate with Ventilation

UN-00919

01 02 Σετ

Συσκευασία - Package
1 σετ - pair

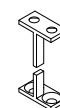

Στόπερ Φύλλου Στενής Σήτας για Φιλπτό
Narrow Insect Screen Sash Stopper for Meeting Sashes

SL-64732

07 10 Τεμάχιο

Συσκευασία - Package
1 τμχ. - piece



Αμορτισέρ Φύλλου
Damping Stopper

SL-64733

07 10 Τεμάχιο

Συσκευασία - Package
1 τμχ. - piece



Πάνω Στόπερ Φιλπτού
Top Stopper for Meeting Sashes

UN-00921

02 Τεμάχιο

Συσκευασία - Package
1 τμχ. - piece



Προσθήκη για Στόπερ Φύλλου Στενής
Σήτας σε Οδηγό 73mm
Additional Part for Narrow Insect Screen
Dumping Stopper with Rail 73mm

GA-00401 **PRODUCTA**

Συσκευασία - Package
80 - m

02



Λάστιχο Σφήνα για Διάκενο 6-7mm
Pressure Gasket for 6-7mm Spacegap

GA-00403 **PRODUCTA**

Συσκευασία - Package
80 - m

02



Λάστιχο Σφήνα για Διάκενο 4-5mm
Pressure Gasket for 4-5mm Spacegap

GA-00404 **PRODUCTA**

Συσκευασία - Package
80 - m

02



Εσωτερικό Λάστιχο Τζαμιού (8-9mm)
Inner Glazing Gasket (8-9mm)

GA-56402 **PRODUCTA**

Συσκευασία - Package
60 - m

02



Εξωτερικό Λάστιχο Τζαμιού
Outer Glazing Gasket

GA-004027 (5L4.1)

Συσκευασία - Package
150 - m

02



Κουμπωτό Ελαστικό Τζαμιού
Glazing Gasket

GA-004005 (BL-5)

Συσκευασία - Package
60 - m

02



Εξωτερικό Λάστιχο Τζαμιού
Outer Glazing Gasket

GA-004006 (ENS-7) **PRODUCTA**

Συσκευασία - Package
300 - m

02



Λάστιχο για Μπινί Φύλλου Τζαμιού
Adjoining Profile for Glass Sash Gasket

GA-15409

Συσκευασία - Package
75 - m

02



Λάστιχο Μπινί
Gasket for TV-64306

GA-12407 ΕΩΣ GA-12412

Συσκευασία - Package

02

GA-12407	2mm
GA-12408	3mm
GA-12409	4mm
GA-12410	5mm
GA-12411	6mm
GA-12412	7mm



Λάστιχο Τζαμιού Σφήνα (E.P.D.M.): 2-7mm
Glass Weatherstrips (E.P.D.M.): 2-7mm

GA-12904

Συσκευασία - Package
300 - m

02



Λάστιχο Γάντζων Επαλλήλου (TPV & COEX)
Gasket for Interlock Profiles (TPV & COEX)

GA-004028 (ASR-26)

Συσκευασία - Package
250 - m

02



Ελαστικό Κορδόνι Σήτας
Insect Screen Rubber Cord

IC-56901

Συσκευασία - Package
100 - m

02



Μονωτικό Σφουγγάρι Τζαμιού
Insulation Foam

IC-64903

02 Τεμάχιο

Συσκευασία - Package
1 τμχ. - piece

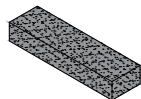

Στεγάνωση Γωνιακής Κολώνας
Corner Mullion Sealing

IC-64904

02 Τεμάχιο

Συσκευασία - Package
1 τμχ. - piece

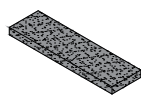

Στόπερ Γωνιακής Κολώνας
Corner Mullion Stopper

IC-64908

02 Τεμάχιο

Συσκευασία - Package
1 τμχ. - piece

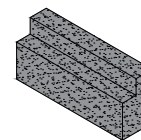

Στεγάνωση Πάνω Γωνιακής Κολώνας
Upper Corner Mullion Sealing

IC-64910

02 Τεμάχιο

Συσκευασία - Package
1 τμχ. - piece

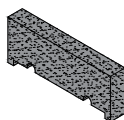

Στεγάνωση Γωνιακής Κολώνας
Corner Mullion Sealing

BR-009045

02

Συσκευασία - Package



Βουρτσάκι με Ενίσχυση 7mm
Brush with Reinforcement 7mm

BR-00975

02

Συσκευασία - Package



Βουρτσάκι με Ενίσχυση 6mm
Brush with Reinforcement 6mm

CO-64709

00 Τεμάχιο

Συσκευασία - Package
50 τμχ. - pieces

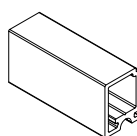

Σύνδεσμος Σταθερού Φύλλου
Connector for Fixed Sash

CO-64719

00 Τεμάχιο

Συσκευασία - Package
50 τμχ. - pieces

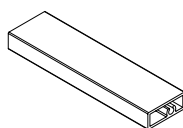

Σύνδεσμος Στενής Σήτας
Narrow Insect Screen Connector

CO-64704

00 Τεμάχιο

Συσκευασία - Package
50 τμχ. - pieces

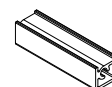

Σύνδεσμος Στενού Γάντζου
Narrow Hook Connector

PG-80215

Σύνδεση με σωλήνα Ø32mm
Connection with Ø32mm water pipe

Συσκευασία - Package
Τεμάχιο



Πλαστικός Αντάπτορας Σύνδεσης Σωλήνα
Plastic Water Pipe Fitting Accessory

UN-64955

00 Τεμάχιο

Συσκευασία - Package
25 τμχ. - pieces



Βάση Στερέωσης Εξωτερικού Καλύμματος
Νεροχυτών
Base for External Weep hole Cover

LF-64717

Συσκευασία - Package

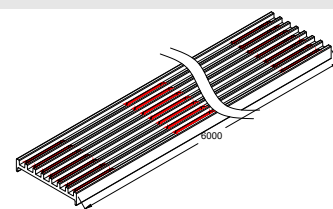

Βαφή στο χρώμα του κουφώματος
Painted in the same colour as window profiles
Σκάφη Απορροής
Grate

UN-64950 6 μέτρα-meter

01|02

Με διαμόρφωση για απορροή υδάτων
With drainage gaps along the entire length

Βάση Νεροσυλλέκτη Μονού Οδηγού
Single Rail Water Collector Base

UN-64951 6 μέτρα-meter

01|02

Με διαμόρφωση για απορροή υδάτων
With drainage gaps along the entire length

Μέσα Πλευρά Βάσης Νεροσυλλέκτη
Inner Side of Water Collector Base

UN-64952 6 μέτρα-meter

01|02

Με διαμόρφωση για απορροή υδάτων
With drainage gaps along the entire length

Τελείωμα Βάσης Νεροσυλλέκτη
Water Collector Base Ending

UN-64953 6 μέτρα-meter

01|02

Με διαμόρφωση για απορροή υδάτων
With drainage gaps along the entire length

Τελείωμα Βάσης Νεροσυλλέκτη για Επάλληλες Κατεσκευές με Σήτα
Water Collector Base Ending for Successive Insect Screen

UN-64954 6 μέτρα-meter

01|02

Με διαμόρφωση για απορροή υδάτων
With drainage gaps along the entire length

Βάση Νεροσυλλέκτη για Μονόφυλλα με Σήτα
Water Collector Base for Single Insect Screen

UN-64956 6 μέτρα-meter

01|02

Με διαμόρφωση για απορροή υδάτων
With drainage gaps along the entire length

Μεσαίο Προφίλ Κάτω Επέκτασης Οδηγού
Middle Profile of Lower Extended Rail

MC-64960

00 Τεμάχιο Συσκευασία - Package
1 τμχ. - piece

Ξελοριστικός Δίσκος για Κάτω Πλευρά
TV-64513, TV-64514
Milling Disk for Bottom Side of
TV-64513, TV-64514

MC-64961

00 Τεμάχιο Συσκευασία - Package
1 τμχ. - piece

Ξελοριστικός Δίσκος για Φύλλο TH-64201
Milling Disk for Sash TH-64201

MC-64962

00 Τεμάχιο Συσκευασία - Package
1 τμχ. - piece

Ξελοριστικός Δίσκος για Πάνω Πλευρά
TV-64513, TV-64514 (Μόνο για οδηγό
44mm)
Milling Disk for Top Side of
TV-64513, TV-64514 (Only for 44mm Rail)

Για την παραγγελία των παραπάνω δίσκων κοπής απευθυνθείτε στο τμήμα εξαρτημάτων.

For the above milling disk tools contact the accessories department.

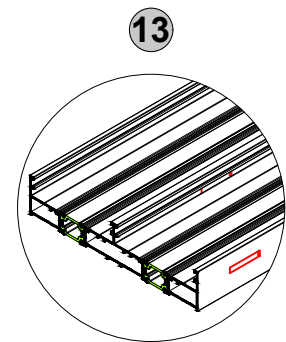
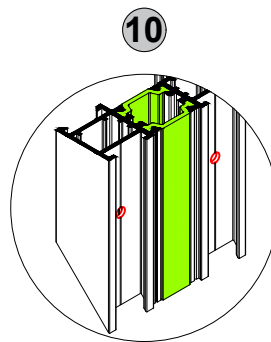
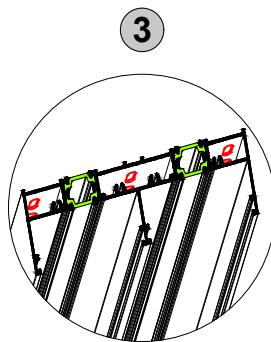
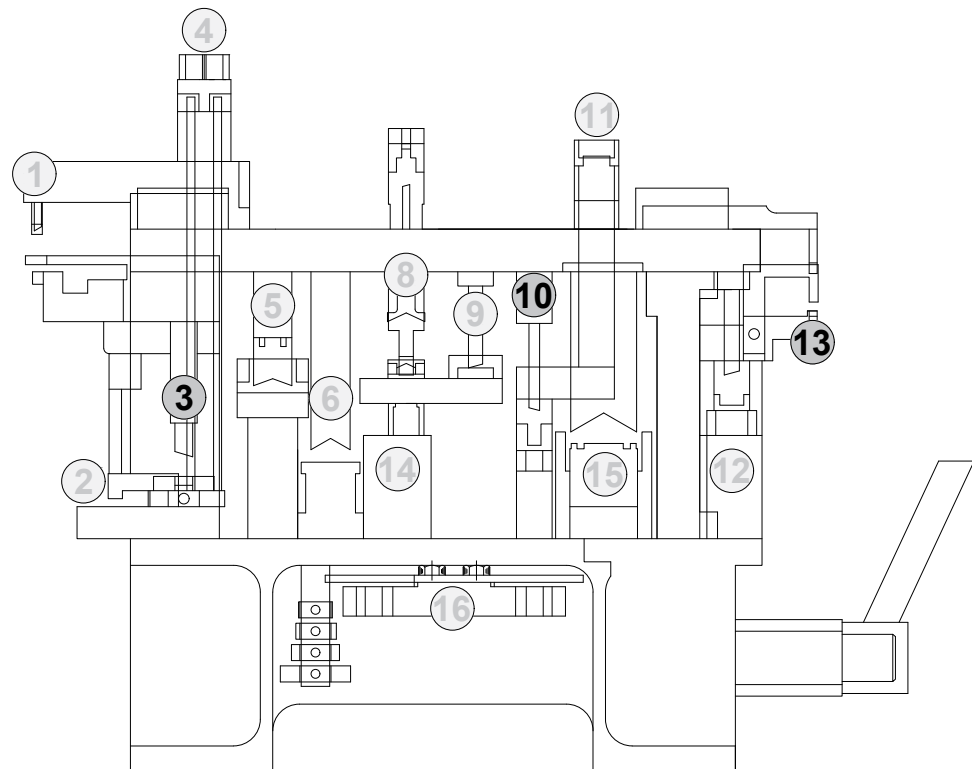
Φάσεις Κατεργασίας για Multi Πρεσάκι 21-00-00266
Tools for Multi Version Punching Machine 21-00-00266

3. Χάντρωμα οδηγού για γωνία σύνδεσης CJ-64701
Punching tool for corner joint CJ-64701
10. Χάντρωμα φύλλου για γωνία γωνιάστρας με καβίλια CC-64703
Punching tool for corner joint with pin CC-64703
13. Χάντρωμα οδηγού για νεροχύτεν
Punching tool for water drainage

UN-64915

00

Συσκευασία - Package

1 τμχ. - piece

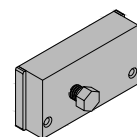
Καλίμπα Οδηγού για Τρύπημα Νεροχύτεν
Drilling Guide for Frame's Wheephole

Για την σωστή κατεργασία των προφίλ φροντίζουμε να λιπαίνουμε συχνά τα κοπτικά εργαλεία.
For the correct and safe use of punching machine we care to lubricate the cutting tools often.

Οδηγίες Κατασκευής Κουφωμάτων
Instructions for the Casement's Constructions

- Ο αλουμινοκατασκευαστής θα πρέπει να γνωρίζει την γκάμα των προφίλ, τις δυνατότητες αυτών και να ενημερώνεται για τις εξελίξεις και τα νέα προϊόντα από το site της εταιρείας.
- Να δίνει λύσεις και να προτείνει την κατάλληλη κατασκευή για κάθε περίπτωση.
- Να επιλέγει τις κατάλληλες διατομές προφίλ που καλύπτουν τις απαιτήσεις του έργου, βάσει των διαγραμμάτων αντοχής των τεχνικών καταλόγων.
- Να κατασκευάζει και να τοποθετεί την κατάλληλη ψευτόκασα, ανάλογα με τον τύπο του κουφώματος.
- Να κόβει και να χαντρώνει σωστά τα προφίλ και να προστατεύει αυτά στα σημεία τομής με αντιδιαβρωτικά υλικά για την αποφυγή διάβρωσης.
- Να τοποθετεί στεγανοποιητικά υλικά στα φάλτσα των προφίλ κατά την συναρμογή, ώστε να δημιουργεί στεγανά και να οδηγεί το νερό στο εξωτερικό μέρος του κουφώματος διαμέσου των νεροχυτών.
- Να υπολογίζει πάντοτε ένα κενό 5mm (ελάχιστο) από κάθε πλευρά μεταξύ ψευτόκασας και κουφώματος, για την εύκολη τοποθέτηση και ευθυγράμμιση του κουφώματος και παράλληλα για καλύτερη μόνωση με την εισχώρηση του στεγανοποιητικού υλικού στο εσωτερικό του διάκενου.
- Να τοποθετεί ουδέτερη σιλικόνη στο κάτω μέρος του κουφώματος, μεταξύ προφίλ και μαρμάρου, ώστε να απαγορεύει την είσοδο νερού στο εσωτερικό μέρος του κτιρίου.
- Να δημιουργεί πάντοτε τους απαραίτους νεροχύτες, με βάση την γεωγραφική περιοχή και θέση του κουφώματος για καλύτερη στεγανοποίηση και να ανοίγει οπές για την απορροή των επικαθίσεων στο κάτω μέρος κάθε φύλλου παντζουριού για την αποφυγή διάβρωσης.
- Να χρησιμοποιεί πάντοτε τα εξαρτήματα-μηχανισμούς που αναφέρονται στους τεχνικούς καταλόγους και να χρησιμοποιεί την κατάλληλη κόλλα συγκόλλησης ανάλογα το υλικό (λάστιχο epdm, πλαστικό pvc, κ.λ.π.) για την μεταξύ τους συναρμογή, ή συγκόλληση με το προφίλ για διασφάλιση στεγάνωσης της κατασκευής.
- Να τακάρει σωστά τους υαλοπίνακες του κουφώματος για την σωστή λειτουργία του και να στερεώνει την κατασκευή στην τοιχοποιία με βίδες ανοξείδωτες ή γαλβανιζέ για αποφυγή διάβρωσης όπως αναφέρουν οι τεχνικοί καταλόγοι.
- Στα θερμομονωτικά συστήματα, σε περιπτώσεις υψηλής ηλιοφάνειας με έντονη ηλιακή ακτινοβολία, επί βαμμένων σκουρόχρωμων αποχρώσεων ενδέχεται να εμφανιστεί γραμμική διαστολή στην εξωτερική πλευρά του φύλλου για το ισόχρονο της διάρκειας του φυσικού φαινομένου.
- The aluminum-constructor should always know the profile gamut and their abilities.
- He has to provide solutions and give the right construction details/requirments in every project.
- To select the appropriate profile sections that meet the requirements of the project, based on the strength diagrams found in the technical catalogs.
- He also has to construct and put the right subframe based on the type of casement.
- He has to cut and mill the profile the right way and of course treat all these points of joint with anticorrosive materials, providing protection from corrosion.
- Place sealants on the profile flanges during assembly to create a seal and direct water to the exterior of the frame through the weep holes.
- Always calculate a gap of 5mm (minimum) on each side between the subframe and the frame, for easy installation and alignment of the frame and at the same time for better insulation with the addition of the sealing material inside the gap.
- During placement, put silicone at the bottom side between the subframe and the marble, in order to avoid water leaks.
- Construct all the necessary water weep holes, according to the position of casement. Create openings in order to flow out the sediments from the bottom side of every shutter sash, providing protection from corrosion.
- Use only the correct accessories, as published in the catalogues and use the appropriate welding adhesive depending on the material (epdm rubber, pvc plastic, etc.) for their joint, or welding with the profile to ensure waterproofing of the structure.
- To properly support the glass panes of the configuration for its proper operation and to fasten the construction to the masonry with stainless steel or galvanized screws to prevent corrosion as stated in the technical catalogs.
- In thermal break systems, in cases of heat with intense sunlight, on painted dark shades, linear expansion may appear on the outer side of the sash for the duration of the natural phenomenon.

Οδηγίες Κατασκευής Κουφωμάτων
Instructions for the Casement's Constructions

Για την αντιμετώπιση του παραπάνω φυσικού φαινομένου, προτείνεται η τοποθέτηση ενισχυτικών προφίλ (στην εσωτερική πλευρά), στα ύψη των φύλλων που εμφανίζεται το τόξο. Επιπρόσθετα για περαιτέρω βελτίωση του φαινομένου προτείνεται η χρήση στα ανοιγόμενα συστήματα, ενισχυμένου πάνελ (π.χ. πάνελ με κόντρα πλακέ θαλάσσης) ή ενισχυμένου υαλοπίνακα laminated από την μέσα πλευρά της κατασκευής ή/και κλειδαριάς πολλαπλών σημείων(γρاناζωτή) με κωνικές γλώσσες. Επίσης στα συρόμενα συστήματα η χρήση ενισχυμένου υαλοπίνακα laminated από την μέσα πλευρά της κατασκευής.

-Τέλος, να ζητά τη βοήθεια των τεχνικών της εταιρείας στην περίπτωση μιας δύσκολης κατασκευής για την αποφυγή προβλήματος.

To deal with the above natural phenomenon, it is recommended to place reinforcing profiles (on the inside), at the heights of the sashes where the arc appears. Moreover, for further improvement of the phenomenon, the use of reinforced panel (for example sea plywood) or reinforced laminate glass pane on the internal part of the structure or/and security multipoint lock with conical hook bolts is suggested for opening systems. The use of reinforced laminate glass pane on the internal part of the structure is also suggested for sliding systems. The intensity of the phenomenon is restricted when there is enough shading or when the casement windows are painted in light-colored hues and it is changing according to the location of the structure.

-Never hesitate to ask for assistance from our technical advisors any time.

Οδηγίες Συντήρησης Κουφωμάτων
Instructions Concerning the Casement's maintenance

-Ο τακτικός καθαρισμός των βαμμένων προφίλ θα διατηρήσει τη βαφή σε ικανοποιητική κατάσταση.

-Ο καθαρισμός είναι αναγκαίος όταν οι επικαθίσεις σκόνης ή άλλων ρύπων είναι εμφανείς στην επιφάνεια τους και θα πρέπει να γίνεται με νερό και ελαφρύ απορρυπαντικό, το pH των οποίων θα πρέπει να είναι 5,5 - 7. Το περιοδικό καθάρισμα θα πρέπει να γίνεται με σφουγγάρι και νερό που περιέχει ουδέτερο διαβρεκτικό παράγοντα, ακολουθούμενο από ξέβγαλμα με καθαρό νερό.

-Τα προϊόντα καθαρισμού πρέπει να μην προσβάλουν την επιφάνεια ούτε να αλλάζουν την εμφάνισή της. Σκληρό σφουγγάρι, σύρμα ή διαλυτικά καθαριστικά βλάπτουν την εμφάνιση, ενώ σημαντικό παράγοντα αποτελεί και η περιοχή στην οποία βρίσκεται η οικοδομή.

-Ειδικά στις βιομηχανικές και παραθαλάσσιες περιοχές η συχνότητα καθαρισμού πρέπει να είναι αντίστοιχη της συχνότητας επικάλυψης των διαφόρων ρύπων ή αλάτων αντίστοιχα, λόγω της έντονης διαβρωτικής επίδρασής τους. Επισημαίνεται ότι οικοδομικά αλκαλικά υλικά, όπως τσιμέντο, ασβέστης και γύψος, δεν θα πρέπει να μένουν προσκολλημένα στη βαφή. Επίσης, πρέπει να αποφεύγεται η επικάλυψη διαφόρων μη εγκεκριμένων σελοτέιπ απευθείας στη βαφή.

-Το φιλμ προστασίας που τοποθετείται στο εργοστάσιο με το πέρας της παραγωγής, είναι κατάλληλο για χρήση. Προσοχή: αμέσως μετά την τοποθέτηση του συστήματος πρέπει να αφαιρείται, γιατί η έκθεση του στον ήλιο θα δημιουργήσει αισθητική αλλοίωση.

-Εκτός από τον καθαρισμό της εξωτερικής επιφάνειας, ο καθαρισμός των εσωτερικών στοιχείων του κουφώματος, όπως ελαστικά, βουρτσάκια, μηχανισμοί κλπ. διαδραματίζει πολύ σημαντικό ρόλο για την διασφάλιση σωστής λειτουργίας της κατασκευής.

-Ιδιαίτερα τα κινητά μέρη των μηχανισμών της κατασκευής θα πρέπει να λιπαίνονται σε τακτά χρονικά διαστήματα για τη σωστή λειτουργία.

-Η τήρηση όλων των παραπάνω καθώς και η χρήση της ειδικής κόλλας στα σημεία που η βαφή, λόγω της κατεργασίας των προφίλ, έχει καταστραφεί, θα βοηθήσουν στο να διατηρηθεί η αρχική στιλπνότητα της βαφής και να αποφευχθούν πιθανά προβλήματα διάβρωσης.

-The regular cleaning of painted profile surfaces will keep them in satisfactory condition.

-Cleaning is considered necessary when dust and pollution are evident on the surface of the profile and should be done by using a soft sponge and a mixture of water and cleaning-product with a pH of 5.5-7, followed by washing with clean water.

-The cleaning products should not affect the surface or change its appearance, therefore hard sponge, sponge of wire, or diluters must be avoided. The frequency of cleaning depends on the location of the construction and the desired appearance.

-Especially in industrial and coastal areas, the frequency of cleaning should be proportional to the deposits of dirt or salts on the profile's surface, which are corrosive. We would like to point out that alkaline material, such as cement, lime, and gypsum should not stay adhered to the surface. Also not approved tapes should not be stuck directly on the painted surface.

-The protective film, which is put on when the profile leaves the production line, should be removed after casement installation, because its exposure to the sunlight could cause defects to the surface.

-Apart from cleaning the outer surface, in order to ensure the proper operation of the structure its required to clean the profile's internal elements, such as tires, brushes, mechanisms, etc.

-Especially the moving parts of the construction mechanisms should be lubricated at regular intervals for proper operation.

-Strict adherence to the instruction mentioned above, in combination with the use of a special glue directly to the points where the paint is scratched during the works, will keep the shiny appearance and strength of the profile, by avoiding as well, any possible problems of corrosion.

Γεωμετρικά Χαρακτηριστικά
Geometrical Characteristics**Διαστάσεις**

Για μια κρίσιμη ονομαστική διάσταση 50mm δίνεται ανοχή (+/-)0.40mm που σημαίνει ότι η διάσταση αυτή μπορεί να κυμανθεί από 49.60 έως 50.40mm.

Ευθύτητα

Για μια βέργα μήκους 6m δίνεται επιτρεπόμενο βέλος 3mm. Ο έλεγχος μπορεί να γίνει στηρίζοντας τη βέργα στις δύο άκρες της επάνω σε ένα επίπεδο πάγκο, έτσι ώστε η απόκλιση να περιοριστεί λόγω του βάρους της. Τότε, το βέλος στη μέση της βέργας δεν πρέπει να ξεπερνά τα 3mm.

Στρέβλωση (Πέτσικο)

Για ένα προφίλ μεσαίων διαστάσεων δίνεται ανοχή στρέβλωσης 2mm στην άκρη βέργας μήκους 5-6m. Για να ελεγχθεί η στρέβλωση, πρέπει η βέργα να τοποθετηθεί σε επίπεδο πάγκο, να κρατηθεί επαπτόμενη η πλευρά του προφίλ στη μια άκρη και να μετρηθεί η απόκλιση του πάγκου στην άλλη άκρη της βέργας.

Βάρος των προφίλ

Το βάρος των προφίλ είναι θεωρητικό και βασίζεται στις διαστάσεις των προφίλ με τις ανοχές σύμφωνα με EN12020-2. Επίσης στο αναγραφόμενο βάρος των προφίλ δεν περιλαμβάνεται το βάρος της βαφής.

Dimensions

For a critical dimension of 50mm there is no tolerance of (+/-) 0.40mm, which means that the dimension varies from, 49.60 to 50.40mm.

Straightness

For a piece of metal 6m length the maximum swept allowed is 3mm. The check can be done by supporting the piece of metal on its two edges on a stable plane table, in a way that its variation will be restricted by its weight. Then, the maximum swept in the middle of the piece should not exceed 3mm.

Bending

For the medium dimensions profile the bending tolerance is 2mm at the edge of a 5-6 m long piece of metal. To check the bending, the piece of metal has to be put on a stable level table, one edge of the profile must be kept attached to the table's edge and the variation must be measured, from the table's level at the other end of the profile.

Weight of Profiles

The weight of profile is theoretical and it is based on profiles dimensions with tolerance according to EN12020-2. Also the stated weight of profiles does not include the weight of paint.

Ηλεκτροστατική Βαφή
Electrostatic Paint**Όψη-Εμφάνιση**

Η επικάλυψη των σημαντικών επιφανειών πρέπει να εξετάζεται από την σωστή οπτική γωνία, από απόσταση 2m (οι προδιαγραφές της QUALICOAT αναφέρουν απόσταση 3m). Διάφορα ελαττώματα στην επιφάνεια, δεν πρέπει να είναι ορατά από αυτήν την απόσταση.

Look-Appearance

The covering of important surfaces must be examined under the correct visual angle from 2m distance (The QUALICOAT'S specifications rebates 3m distance). Various defects in the surface should not be visible from that distance.

1.6

Υπολογισμοί Αντοχής Static Diagrams

Παράδειγμα Ανάγνωσης Διαγράμματος Example for Understanding the Diagram

Τα διαγράμματα μας δείχνουν τις μέγιστες διαστάσεις (πλάτος & ύψος φύλλου) σε 4 διαφορετικές ανεμοπιέσεις
The diagrams show the maximum dimensions (width & sash height) in 4 different wind loads

- 0.04N/cm² 92Km/h █
- 0.06N/cm² 113Km/h █
- 0.08N/cm² 130Km/h █
- 0.12N/cm² 159Km/h █

Πλάτος φύλλου / Sash width (L)= 120 cm.
Ύψος φύλλου / Sash height (H)= 232 cm.
Δηλαδή, κατασκευή διαστάσεων / Construction dimensions 240 x 232cm.

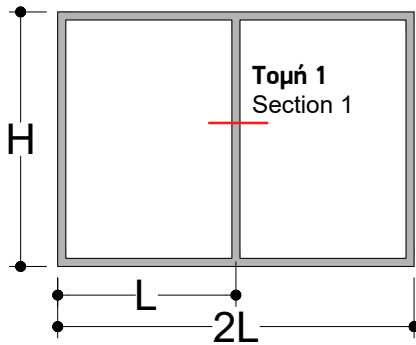

Μέγιστο Βάρος Φύλλου:
4 ράουλα = 350Kg

Maximum Weight for Sash:
4 Rollers = 350Kg

Μέγιστο Βάρος Τζαμιού
Maximum Glass Weight:

- 4 + 4 : 20 Kg/m²
- 4 + 5 : 22.5 Kg/m²
- 5 + 5 : 25 Kg/m²
- 6 + 5 : 27.5 Kg/m²
- 6 + 6 : 30 Kg/m²
- 6 + 5 + 6 : 42.5 Kg/m²

Μέγιστες διαστάσεις φύλλου / Sash maximum dimensions		
Max Πλάτος φύλλου Max Sash width [m]	Max Ύψος φύλλου H Max Sash height H [m]	Επιφάνεια Surface (m ²)
2.5 **	3 **	7.5m²

Για κατασκευές άνω των παραπάνω ορίων θα πρέπει να γίνεται εκ νέου στατικός υπολογισμός για να επιβεβαιωσουμε εάν μπορεί να υλοποιηθεί.
For sashes exceeding 3m, the wind load of the construction has to be recalculated considering all the technical needs of the project.

***** Το σύστημα EMF 64 επιτρέπει κατασκευές με ανώτατο βάρος ανα φύλλου τα 350Kg.

The EMF 64 system allows constructions with a maximum weight 350Kg per sash.

Υπολογισμός πλάτους (L) & ύψους (H) φύλλου σε ανεμοπίεση 0.08 N/cm² 130Km/h στο παρακάτω διάγραμμα.
Sash width (L) & height (H) calculation at wind load of 0.08 N/cm² 130 Km/h in the diagram below.

Απλός γάντζος
Standard interlock

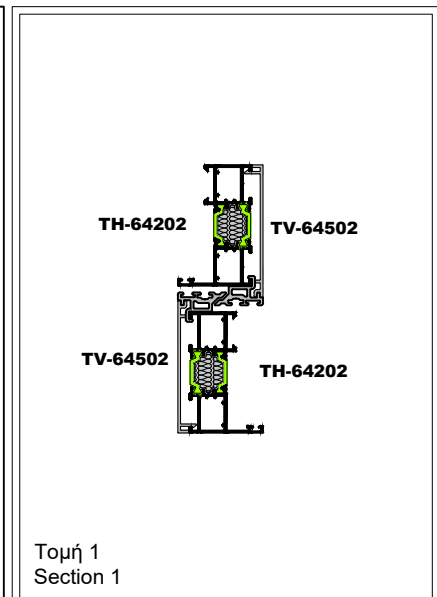
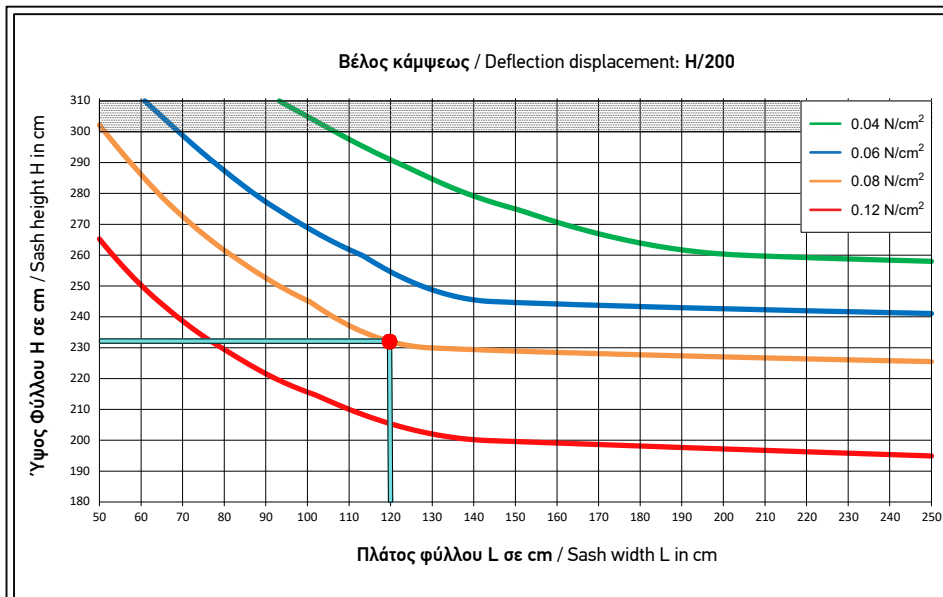

Σημείωση:

Στα διαγράμματα δεν έχει ληφθεί υπόψη ο υαλοπίνακας, ο οποίος ανάλογα με τον τύπο και το πάχος του αυξάνει τις μέγιστες διαστάσεις του φύλλου.

Note:

The glazing is not included in the diagrams calculation. Glazing depending on the type and thickness it increases the maximum dimensions of the sash.

Οι τιμές που βρίσκονται στο σκιασμένο τμήμα του διαγράμματος είναι εκτός προδιαγραφών (βλέπε σημείωση **).

Απλός γάντζος με ενίσχυση
Standard interlock with reinforcement profile

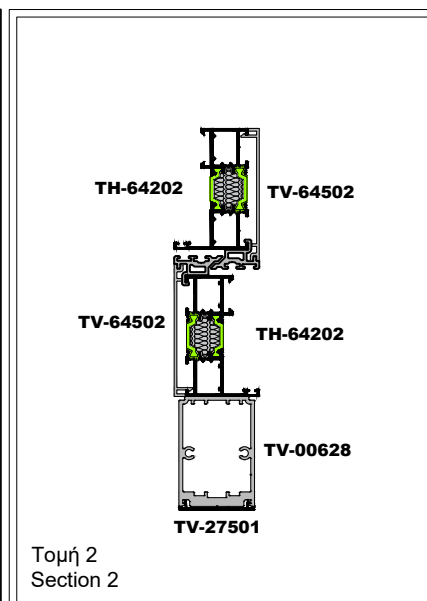
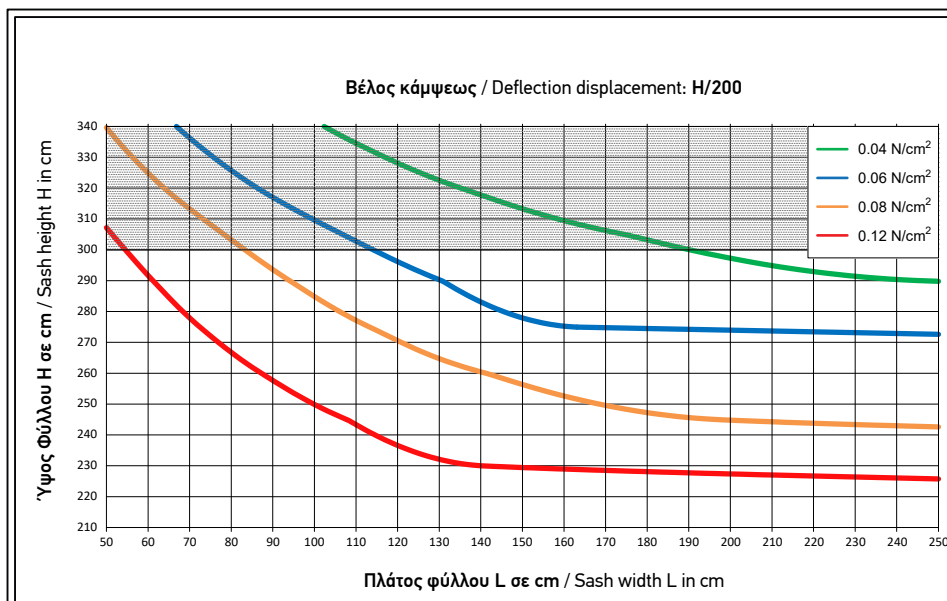

Ανεμοπιέσεις Wind loads

- 0.04N/cm² 92Km/h ■
- 0.06N/cm² 113Km/h ■
- 0.08N/cm² 130Km/h ■
- 0.12N/cm² 159Km/h ■

Απλός γάντζος με ενίσχυση και λάμες
Standard interlock with reinforcement profile and steel blades

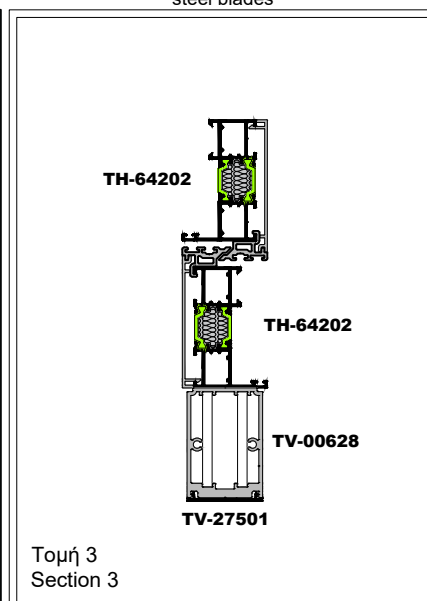
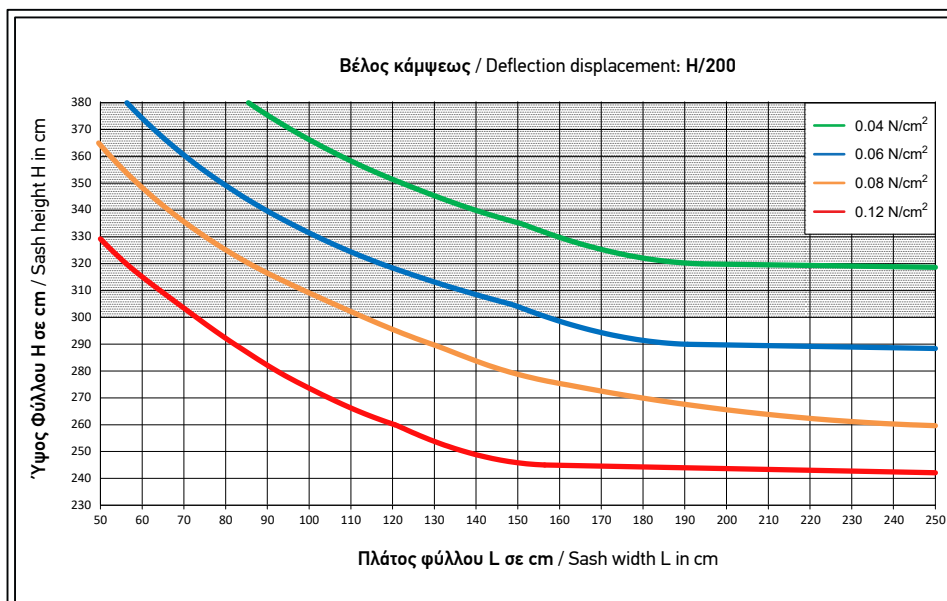

Οι τιμές που βρίσκονται στο σκιασμένο τμήμα του διαγράμματος είναι εκτός προδιαγραφών (βλέπε σημείωση **).
Values in the shaded part of the chart are out of specifications.

Απλός γάντζος με ενίσχυση Μέσα Έξω
Standard interlock with reinforcement profile

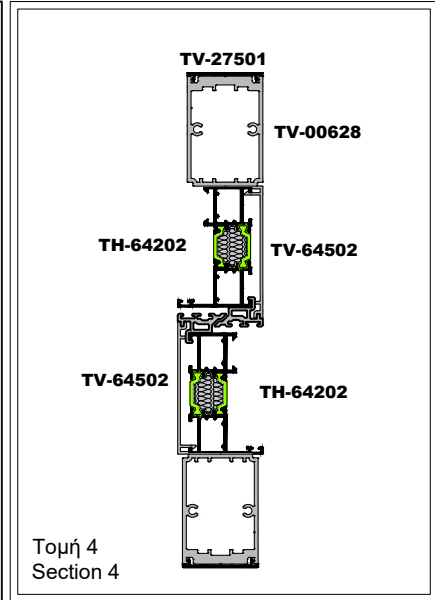
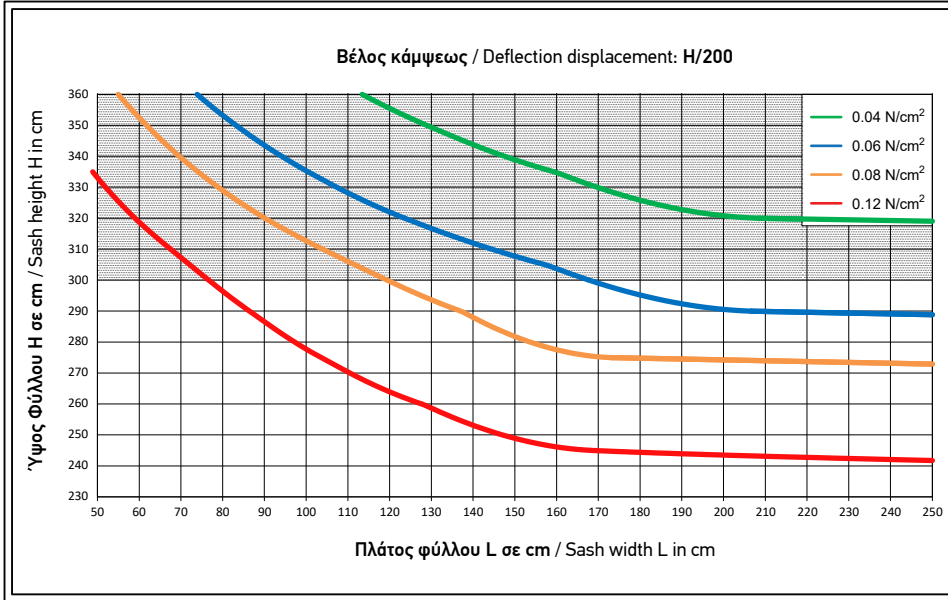

Ανεμοπιέσεις Wind loads

- 0.04N/cm² 92Km/h █
- 0.06N/cm² 113Km/h █
- 0.08N/cm² 130Km/h █
- 0.12N/cm² 159Km/h █

Απλός γάντζος με ενίσχυση και λάμες Μέσα Έξω
Standard interlock with reinforcement profile and steel blades

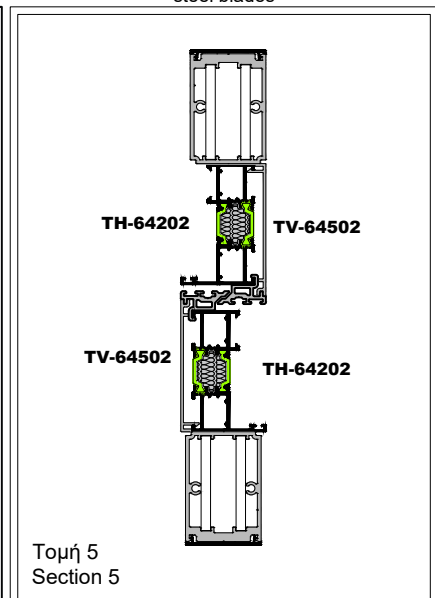
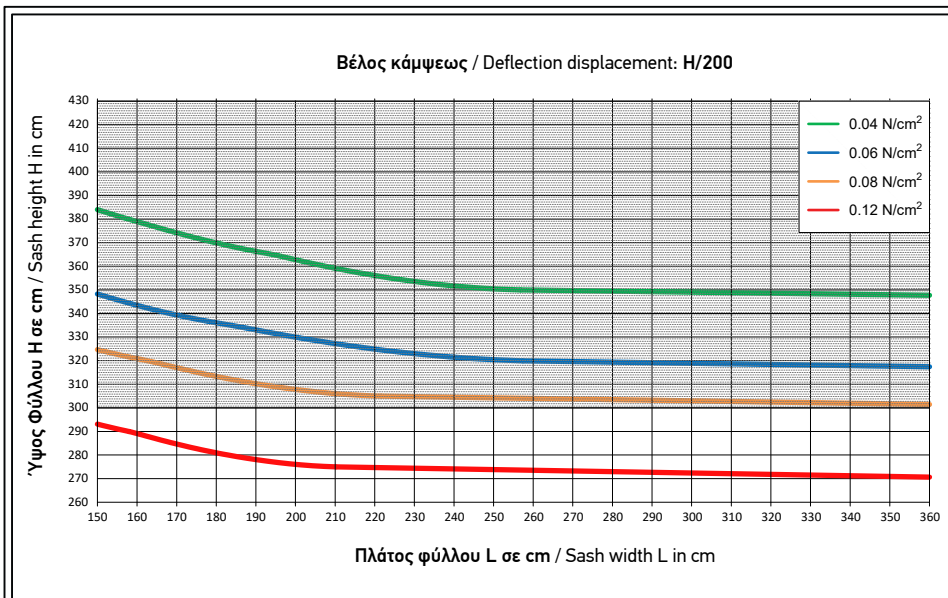

Οι τιμές που βρίσκονται στο σκιασμένο τμήμα του διαγράμματος είναι εκτός προδιαγραφών (βλέπε σημείωση **).

Στενός γάντζος
Narrow interlock

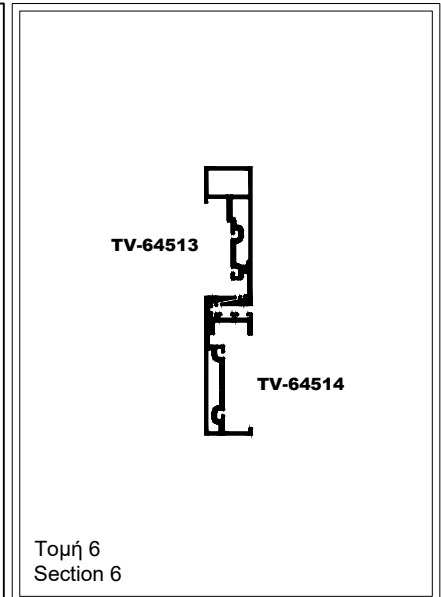
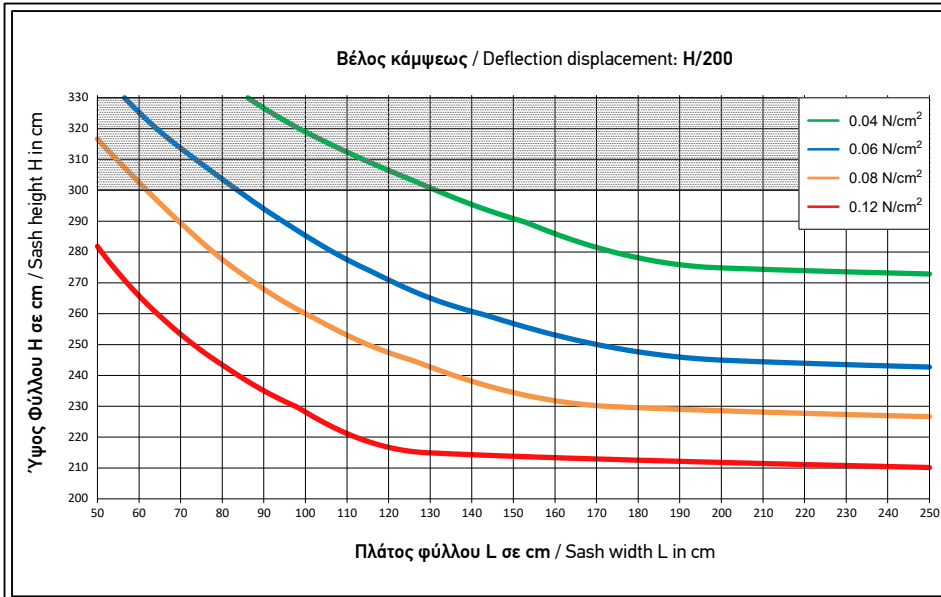

Ανεμοπιέσεις Wind loads

- 0.04N/cm² 92Km/h ■
- 0.06N/cm² 113Km/h ■
- 0.08N/cm² 130Km/h ■
- 0.12N/cm² 159Km/h ■

Στενός γάντζος με ενίσχυση
Narrow interlock with reinforcement profile

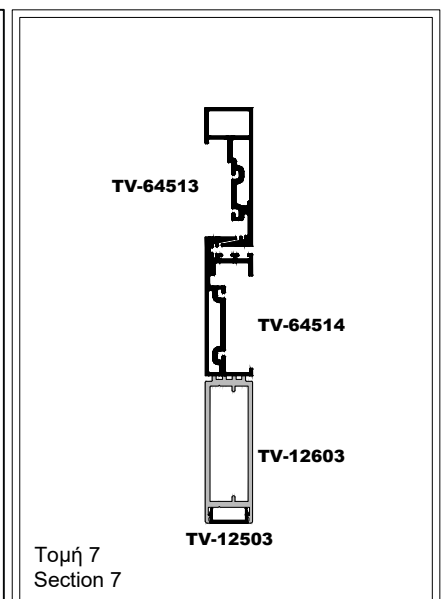
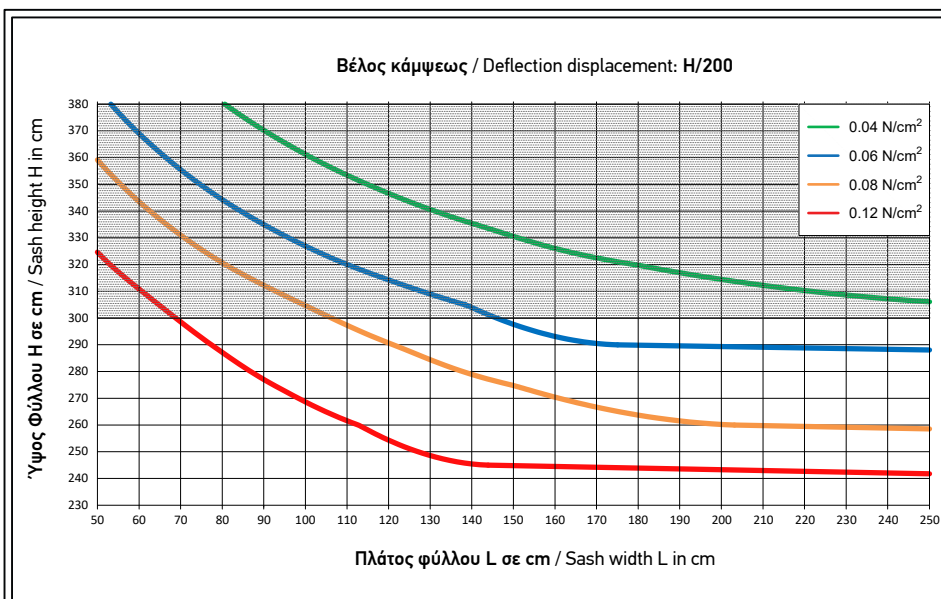

Οι τιμές που βρίσκονται στο σκιασμένο τμήμα του διαγράμματος είναι εκτός προδιαγραφών (βλέπε σημείωση **).
Values in the shaded part of the chart are out of specifications.

Στενός γάντζος με ενίσχυση και λάμα
Narrow interlock with reinforcement profile and steel blades

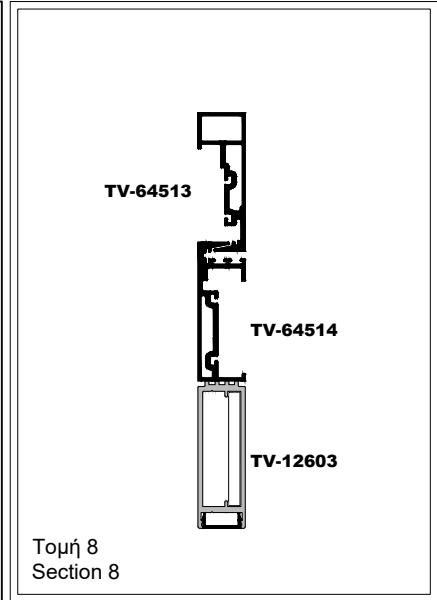
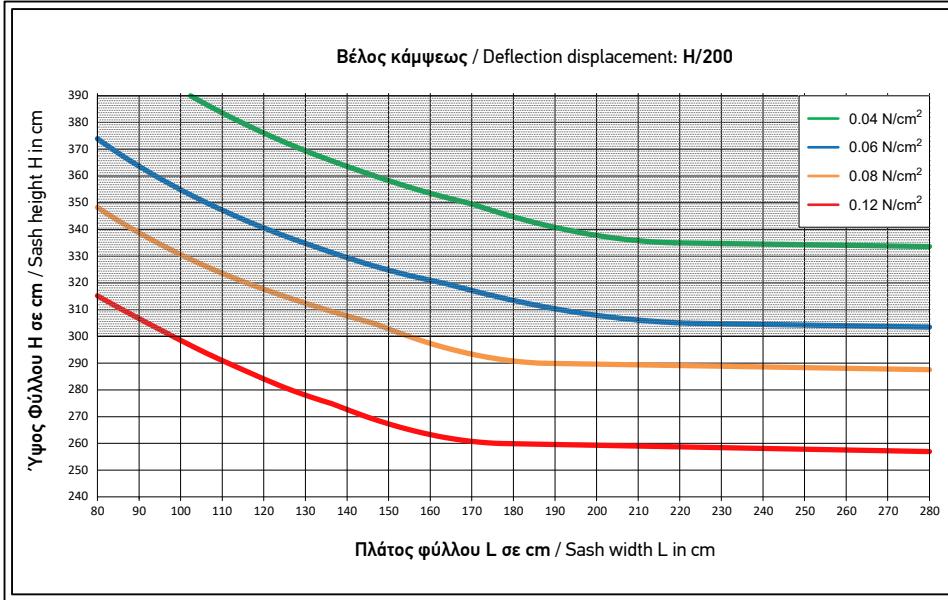

Ανεμοπιέσεις Wind loads

- 0.04N/cm² 92Km/h ■
- 0.06N/cm² 113Km/h ■
- 0.08N/cm² 130Km/h ■
- 0.12N/cm² 159Km/h ■

Στενός γάντζος με ενίσχυση
Narrow interlock with reinforcement profile

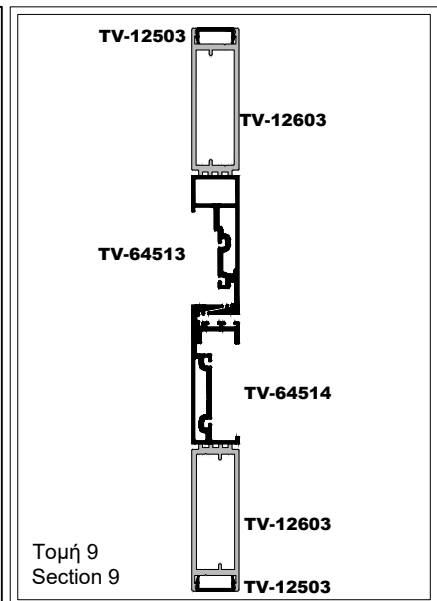
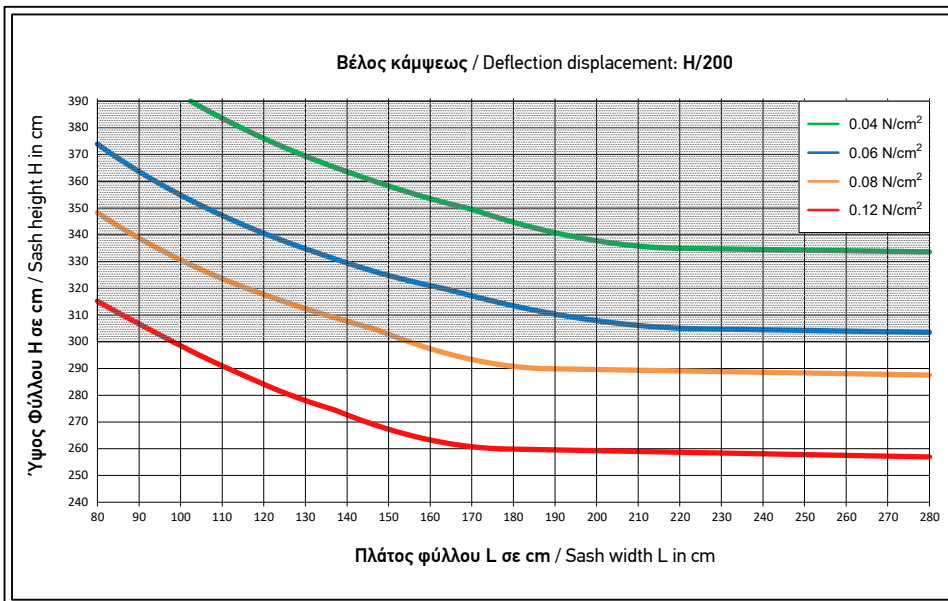

Οι τιμές που βρίσκονται στο σκιασμένο τμήμα του διαγράμματος είναι εκτός προδιαγραφών (βλέπε σημείωση **).

Values in the shaded part of the chart are out of specifications.

Στενός γάντζος με ενίσχυση και λάμες Μέσα Έξω
Narrow interlock with reinforcement profile and steel blades

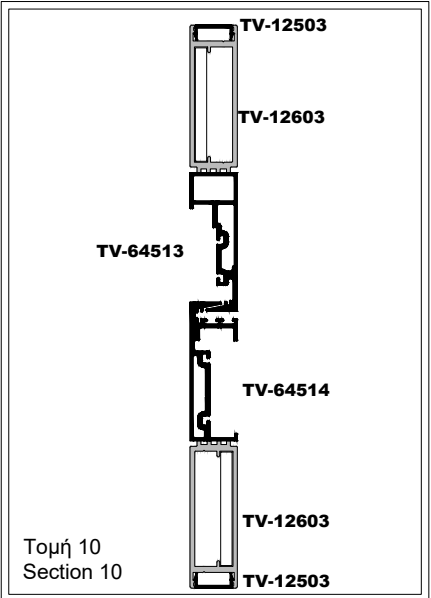
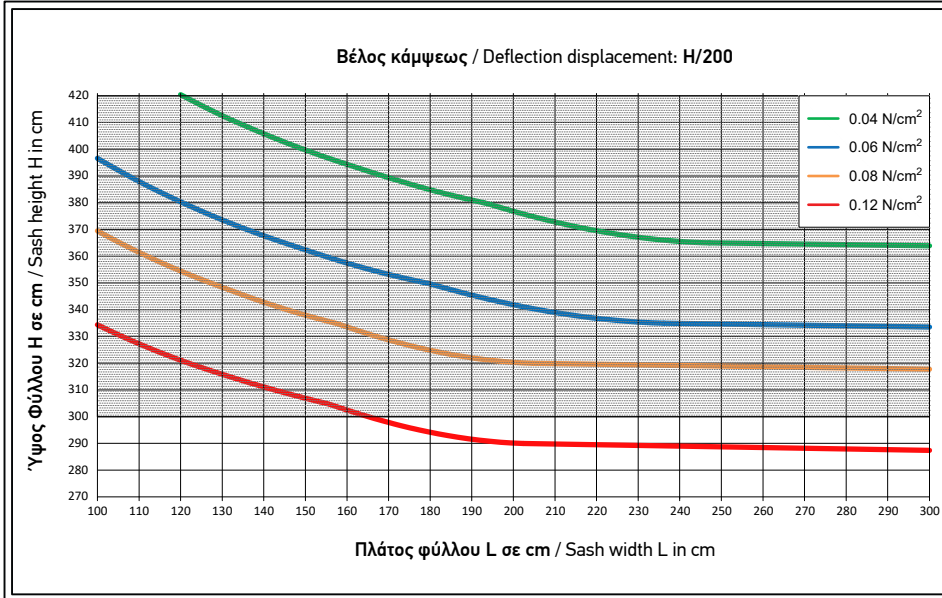

Ανεμοπιέσεις Wind loads

- 0.04 N/cm² 92 Km/h ■
- 0.06 N/cm² 113 Km/h ■
- 0.08 N/cm² 130 Km/h ■
- 0.12 N/cm² 159 Km/h ■

Φιλτρά
Adjoining profiles

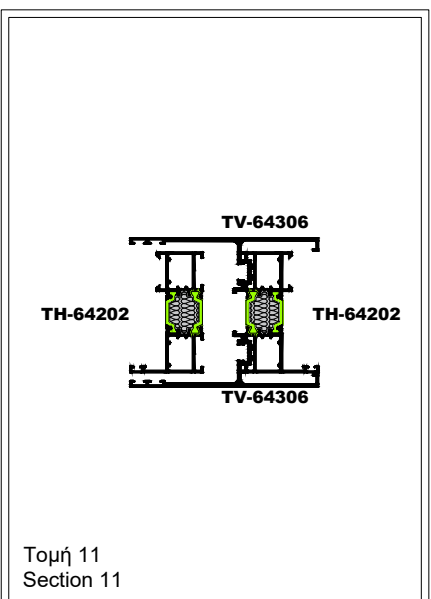
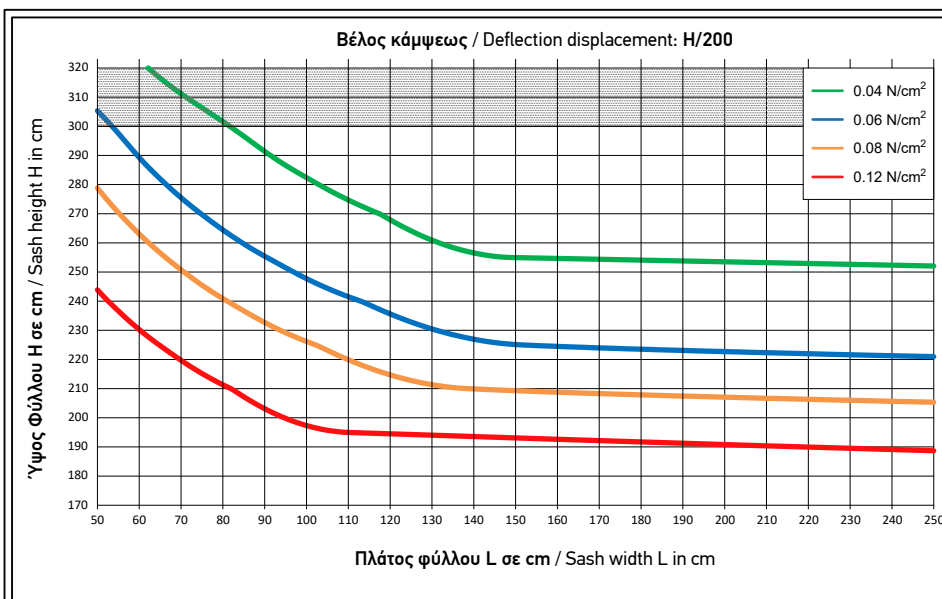

Οι τιμές που βρίσκονται στο σκιασμένο τμήμα του διαγράμματος είναι εκτός προδιαγραφών (βλέπε σημείωση **).
Values in the shaded part of the chart are out of specifications.

